

77.

Aantekeningen, oktober – december 2020

Pieter Wisse

77.1

Wie weet kijkt iemand er ooit naar ... Ik blijf [Metapatroon, handboek stelselmatig informatieverkeer](#) maar aanvullen.

77.2

In 2003 is een Nederlandse vertaling verschenen van een serie korte voordrachten die Maurice Merleau-Ponty in 1948 voor de radio hield. De vertaling uit het Frans tot **De wereld waarnemen** (Boom, pp. 33-87) is van Jenny Slatman; zij voorzag de Nederlandse editie ook van een Inleiding (pp. 7-25).

Ik ben het met Merleau-Ponty (1908-1961) eens dat waarneming géén kwestie is van

het leven op ons af te laten komen.[p. 33]

Inderdaad,

[d]it is [...] een totaal verkeerde voorstelling van zaken.[p. 33]

Met zijn diagnose ben ik het echter òneens. Terwijl hij stelt,

dat deze wereld voor ons in hoge mate ongekend blijft zolang we blijven steken in een praktische of nuttige instelling[, p. 33]

acht ik een dergelijke instelling zelfs principieel. Nota bene, wat een subject zoal nuttig acht, wisselt al naar gelang zijn momentane motief. Ook waarneming behoort tot gedrag waarvoor een subject een motief volgt. In wisselwerking gaat een subject op zijn beurt veranderlijk af op “het leven,” enzovoort.

Dat bedoelt Merleau-Ponty m.i. overigens reeds. (Want) iets verderop waarschuwt hij voor de

geesteshouding [ge]kenmerk[t] door een overwaardering van de wetenschap en wetenschappelijke kennis.[p. 34]

Die uitspraak verdient uiteraard kwalificering. Wat Merleau-Ponty, of wie dan ook, als alternatief voorstelt, is onvermijdelijk ook weer ... wetenschap. Zijn kritiek betreft kennelijk, zoals de vertaler behulpzaam toelicht, het zgn rationalisme dat hij associeert met – de aanzet ertoe door – Descartes. Dat is gangbaar geraakt als kenmerk van academisch annex schools beoefende wetenschap. Volgens die wetenschapsopvatting belemmeren

onze zintuigen [...] toegang [...] tot de ware aard van de dingen.[p. 34] [Maar we] moeten [...] de zaken niet mooier voorstellen dan ze zijn door te menen dat we door middel van het zuivere en niet-gesitueerde intellect een object kunnen bereiken zoals God dat zou zien en dat gezuiverd zou zijn van ieder menselijk spoor.[p. 38]

Wat mij betreft is de eerste vergissing om “dingen” en de tweede om er “de ware aard” van onomstotelijk te veronderstellen:

De dingen zijn dus geen eenvoudige neutrale **objecten** voor ons die we op contemplatieve wijze zouden kunnen beschouwen.[pp. 49-50 H]et [is] in deze wereld onmogelijk [...] de dingen te scheiden van de manier waarop ze verschijnen.[p. 74]

Wat een subject desondanks als hetzelfde ding resp. object blijft beschouwen, kan zich voor hem (lees ook: haar) in verschillende verschijningsvormen voordoen, mede afhankelijk van zijn motief 'terzake.' Zoals Merleau-Ponty de redenering van Descartes weergeeft, heb ik die zelfs tot een m.i. radicaalste conclusie resp. grondslag doorgetrokken:

Hoe moet men dit begrijpen? Datgene wat ondanks deze veranderingen hetzelfde blijft, is slechts een stukje materie zonder kwaliteiten.[p. 35]

Mijn veronderstelling luidt dat tot de veronderstelling van een ding de veronderstelling van zijn nul-identiteit gerekend moet zijn. Omdat een ding strikt volgens zijn nul-identiteit gedragsloos (lees ook: "zonder kwaliteiten") is, kan daarmee samenhang gedacht zijn tussen de verschillende verschijnings- annex gedragsvormen van het ding in kwestie. Een subject neemt op welke manier(en) dan ook zo'n gedragsvorm 'waar' mede volgens een bepaald motief, ofwel praktisch voor een bepaald voor hem op dat moment relevant nut.

Ik noem de nul-identiteit zeker niet objectief

de werkelijke en permanente kern van [een ding].[pp. 35-36]

Ik heb ook geen idee of het cognitief vermogen van een subject 'werkt' via zoiets als nul-identiteiten. De aanname ervan vind ik als kunstgreep ... nuttig ter ordening van – dynamiek – van betekenisverschillen. Ik zie ook geen tegenstelling tussen enerzijds cartesiaans zuiver intellect, anderzijds zintuiglijke waarneming. Het zijn volgens mij aspecten van semiosis.

De nul-identiteit van 'iets' is ... niets. In positieve zin is de nul-identiteit opzettelijk (!) onwerkelijk. Nogmaals, het is een trucje om wat allemaal evident géén "kern" is op hun praktische waarden, dwz mede volgens motieven gedifferentieerd, als verschillende verschijningsvormen te erkennen. Er bestaat géén, vooruit, werkelijke nul-identiteit:

Alleen het intellect kan deze vatten[, p. 36]

stelt Merleau-Ponty afwijzend, maar stellig terecht gaat hij ervan uit dat Descartes de zgn essentie nog van vulling wil voorzien. Echter,

[o]bjecten [bestaan] niet [...] in een samenhangende absolute identiteit.[p. 40]

althans niet met samenhang die in absolute zin onderdeel van enkelvoudige identiteit is. Ik herhaal dat de nul-identiteit – daarom – kwalitatief volstrekt leeg verondersteld is. Dit beginsel ligt ten grondslag aan [Metapatroon](#) als stelselmatige modelleermethode. Anders zou oneindige regressie het immers logisch onmogelijk maken om kwalitatieve verschillen (!) met dynamiek van dien tevens consequent samenhangend op te vatten. Nou ja, volgens mij hebben Descartes en Merleau-Ponty allebei gelijk, zij het elk gedeeltelijk en met die onderdelen dan complementair volgens het m.i. omvattender kader van subjectief situationisme inclusief enneadische semiotiek.

Wat geldt, herstel, gaat gelden als een ding, is dus betrekkelijk. De aanname van een nul-identiteit ervan suggereert voorts nog eens allerlei (gedrags)verschijnselen ervan. Daarmee versterk ik het ontkennende antwoord door Merleau-Ponty op

de vraag of de wetenschap een voorstelling van de wereld geeft of zal kunnen geven die compleet is. [...] Zij [kan g]een voorstelling van zaken bieden die volledig en toereikend is en die zodanig is afgesloten dat er geen zinvolle vragen meer te stellen zijn[. pp. 36-37]

Slechts op het afdingen van het zijn van “toereikend” ding ik af. Wat mij betreft volstaat daarvoor dat een “voorstelling” nodig en voldoende “volledig” is om nuttig te zijn voor gedrag volgens een bepaald motief. Dáárvoor is academische wetenschap in isolement bedreven inderdaad niet altijd, zachtjes uitgedrukt, even praktisch geschikt.

Wat subjectief-situationeel gedrag betreft, vind ik uit het enneadische schema volgen dat het gedragsmotief in kwestie als zodanig (!) principieel onmogelijk waarneembaar enz. is. Dat is mijn argument om het met Merleau-Ponty eens te zijn, dat

[h]et waargenomen feit – en dit geldt op een meer algemene wijze voor alle historische gebeurtenissen in onze wereld – [...] niet [kan] worden teruggebracht tot een aantal wetten die het permanente gezicht van het universum zouden vormen.[p. 38] Het innerlijke leven is dus onregelmatig en slaagt er niet in zichzelf te kennen.[p. 83]

Nu vind ik de enneade geen wet, maar een grondslag c.q. verklaringsschema. Vanwege het axiomatisch karakter geldt voor zo’n schema naar zijn ... aard helemaal, dat

de daarin aanwezige ondoorzichtigheid blijft bestaan.[p. 38]

Dat is dus géén tekortkoming. Want een subject is géén

absolute toeschouwer die op gelijke afstand van al[le] dingen staat, zonder [...] gezichtspunt, [...] zonder [...] situatie, die kortom een zuiver [...] intellect zou zijn.[p. 43]

Sterker nog, een subject neemt als zodanig betrekkelijk waar als onlosmakelijk, samenstellend onderdeel van zijn situationeel wisselende gedragingen. Merleau-Ponty heeft daar m.i. nog geen consequent geordende voorstelling van. Nogmaals, daarvoor acht ik voor een ding de aanname van een nul-identiteit onmisbaar. Terwijl Merleau-Ponty opmerkt, dat

[d]e eenheid van het ding [...] niet achter zijn verschillende kwaliteiten [zit],[p. 49]

vind ik dat ‘zijn’ nul-identiteit er volstrekt lòn van gedacht moet zijn. Het is, met andere woorden, de kwaliteitsloze kwaliteit van ... iets. Dan is het wèl zo dat het ... nut van de – aanname van de – nul-identiteit van het ding in kwestie

door elk van hen[, te weten die kwaliteiten] bevestigd [wordt].[p. 49]

Maar, nee, het is niet zo, dat

[e]lk[e] afzonderlijke kwaliteit [...] voor het ding in zijn geheel [staat].[p. 49]

Wat Merleau-Ponty “kwaliteit” noemt, duid ik als een situationele objectgedraging zoals door een subject opgevat middels een motivationeel begrip (zie enneade). Als verschil onder verschillen kàn elk verschil slechts voor zichzelf staan. Maar óók als verschil staat het voor samenhang met àndere ... verschillen. Eén nul-identiteit kan vele verschillen laten samenhangen. Die verschillen betreffen aldus allemaal hetzelfde ... ding (voor een subject zolang als hij die veronderstelde betrekkingen voor geldig houdt). De opvatting van Merleau-Ponty wijst enigszins in die richting. Daarmee strookt zijn waardering voor kubistische schilderkunst. Hij slaat naar mijn idee wederom dóór om het

bek[ij]ken vanuit verschillende gezichtspunten [p. 43]

kenmerkend voor kunst te verklaren. Ik vind ook een zgn kunstwerk een teken, en zoals èlk teken vind ik het een verzoek tot inschikkelijkheid. En het is niet alleen zo, dat

[e]lk ding [...] tot mijn leven [spreekt].[p. 50]

Omgekeerd “spreekt” elk levend subject in de veronderstelling van – een universele grammatica van – situationele verbijzondering van objectgedragingen mèt die ... dingen. Merleau-Ponty stelt dat

[d]e dingen [...] met menselijke karaktertrekken bekleed [worden. p. 50]

Ik duid “karaktertrekken” nader als motivationele begrippen waarmee een subject situationeel verbijzonderd gedrag van een ... ding veronderstelt voor zijn gedragsbepaling, enzovoort. Dus, inderdaad,

[d]e mens bezet de dingen en de dingen bezetten hem of haar.[p. 50 Dit] verhindert onszelf op te vatten als zuivere geesten ten opzichte van de dingen, of de dingen te definiëren als zuivere objecten zonder menselijke eigenschappen.[pp. 52-53]

Naar mijn indruk lijdt ook Merleau-Ponty desondanks onder de misvatting dat hij iets nieuws of op z'n minst iets opmerkelijks verkondigd. Zo beweert hij, dat

[w]e [...] opnieuw aandacht [krijgen] voor de ruimte waarin we gesitueerd zijn en die slechts gezien kan worden binnen een begrensde perspectief: het onze.[p. 55]

Volgens mij doét elk subject niets anders, kàn als subject ook niets anders. Dat komt door evolutionair ontwikkeld aanpassingsvermogen. Aanpassing vergt nu eenmaal “aandacht” zoals waarop ook Merleau-Ponty wijst. Als er mbt tot subjectgedragingen niets nieuws is, is dat het dus. Maar hij bedoelt stellig iets ... anders:

Laten we liever kijken naar de werkelijke relaties tussen de één en de ander in onze samenlevingen[. p. 70]

Wat ‘we’ voor samenleving inderdaad kunnen verbeteren is aandacht voor zulke ... aandacht. Met ‘onze’ situationele gedragingen kunnen ‘wij’ elkaar als subjecten helpen, hinderen, enzovoort. Ook

[d]e mensheid is niet een optelsom van individuen, een gemeenschap van denkers waarbij een ieder in zijn of haar eigen eenzaamheid van tevoren al is verzekerd van de mogelijkheid anderen te kunnen begrijpen omdat zij allen toebehoren aan dezelfde denkende essentie.[p. 68]

Dat vergt telkens onderling nadere afstemming. Daarvoor dienen tekens. En zoals ik hierboven al stelde, èlk teken is een verzoek tot inschikkelijkheid:

Bepaalde fragmenten van de materie die we levende wezens noemen, ontwerpen in hun omgeving en door middel van hun gebaren en gedrag een eigensoortig perspectief op de dingen.[p. 60]

En volgens soortelijke beperkingen ontwikkelen individuele “wezens” – soms vergaand – verschillende, in eneadische termen, motivationele begrippen. Daarom lijkt het erop dat taal afstemming dient van gedragingen tussen subjecten van één en dezelfde soort. Veel ‘communicatie’ gebeurt echter tussen individuen van verschillende soorten. Dat merkt een mens gauw, bijvoorbeeld, wanneer z/hij de gevulde voederbak van de hond van de burens probeert wèg te nemen terwijl die hond aan het eten is. Ik kan ook bij Merleau-Ponty zo’n consequent gedragsgerichte taalopvatting niet ontdekken. Dat vind ik o.a. blijken uit “een voorbeeld” dat hij geeft,

“kwaadheid.” Volgens wat hij voor zijn waarneming van kwaadheid van een ander op hem houdt,

ga [ik] nadenken over wat die kwaadheid nu precies is en als ik dan opmerk dat zij een (negatieve) beoordeling van de ander impliceert, kan ik tot de conclusie komen dat kwaadheid een gedacht is. Kwaad-zijn betekent dat je de ander als verwerpelijk denkt[. p. 66]

Wat mij betreft vertoont Merleau-Ponty hetzelfde academische autisme dat hij beweert te bestrijden (en waarvoor hij m.i. deels een redelijker alternatief biedt). Indien hij een teken als uitdrukking (!) van kwaadheid interpreteert, zou hij zich toch vooral hebben moeten afvragen waarover de ander zich zo kwaad maakt. En waarom laat die ander dat juist hem blijken? De veronderstelling dat

kwaadheid [...] niets anders [is] dan een poging [iemand] te vernietigen [p. 65]

vind ik onzin. Als verzoek tot inschikkelijkheid doet de ander met het desbetreffende teken “een poging” Merleau-Ponty ertoe te bewegen recht te zetten wat hij die ander volgens die ander eerder als onrecht aangedaan heeft. De ander wil dat Merleau-Ponty dat verzoek zeer serieus neemt. Daartoe dient het vertoon van kwaadheid. Enig vertoon kan echter ook ‘gespeeld’ zijn. Zo kan Merleau-Ponty als wederverzoek hebben gedaan alsof hij geen idee heeft waarover die ander zich zo druk maakt. Nee, dat zal die ander dan niet als inschikkelijkheid gewaardeerd hebben. Ik ga door op Merleau-Ponty’s kunstopvatting, omdat ook daaruit m.i. blijkt dat hij waarneming nog veel te beperkt voorstelt. Hij licht toe wat hij

interessante schilderkunst [p. 75]

vindt. Wat hij mist, is de strekking van zijn eigen kwalificering als “interessante.” Hij is blijkbaar ... oninteressant gaan vinden wanneer

het doel van de schilderkunst [c.q.] haar betekenisgeheel buiten het doek ligt] namelijk in de dingen die het representeert, in het **onderwerp**. [p. 75]

Voor uitleg van wat er

nu juist lijnrecht tegenover [staat, p. 75]

komt hij echter niet verder dan een negatieve aanwijzing:

Het schilderij is dus niet een imitatie van de wereld, maar het is een wereld op zichzelf. Dit wil zeggen dat er in de ervaring van een doek geen enkele verwijzing is naar het natuurlijke ding. [p. 75]

Een probleem om Merleau-Ponty redelijk te begrijpen is o.a. dat hij “natuurlijk” noemt wat hij associeert met de resultaten van doorgeschoten academisch-wetenschappelijke abstractie. Zeg ook maar met wat verder iedereen allang als onnatuurlijk beoordeelt. Wat hij opnieuw nalaat, is om gedragsgerichte vragen te stellen. Waarom maakt iemand een schilderij? Waarom laat iemand een schilderij maken, heeft er dus geld voor over? Zodra Merleau-Ponty het om volgens welk motief dan ook “interessant” vindt om een afbeelding te bezitten die de schijn wekt van problematisering van ... afbeelding, dan bestaat voor schilders zoiets als een markt met beloningen in geld en/of reputatie wat ze eventueel motiveert tot zulke vertoningen. Merleau-Ponty associeert

de esthetische ervaring [p. 75 met] een schouwspel dat zichzelf genoeg is. [p. 76]

Een teken dat “zichzelf genoeg” is, bestaat als teken echter niet. Zoals Charles Peirce m.i. terecht stelt, geldt een teken principieel als bemiddelend element. Terwijl Merleau-Ponty eveneens terecht de betrekkelijkheid waarneming benadrukt, maakt hij voor zgn kunst een uitzondering. Maar waarom zou kunst überhaupt, laat staan in absolute zin, een aparte categorie zijn? Dat is ook onverenigbaar met wat Merleau-Ponty zelf ... instemmend als kenmerkend voor “het moderne denken” acht, te weten de oriëntatie op

handeling die aan zichzelf twijfelt en die zich in ieder geval niet laat voorstaan op het verkrijgen van de instemming van iedereen ... [p. 81]

Dat is waarom ik facilitering van maatschappelijk verkeer door/voor evenwichtige verhoudingen als ontwerp-opgave beschouw, met aldus (im)materiële infrastructuur als – dynamisch – ontwerpobject. En het is niet anders dan dat

de wereld [...] die hierin tot uitdrukking wordt gebracht [...] als een werk zonder conclusie [is]. [p. 83]

Dat vind ik juist als aansporing dienen om infrastructurele achterstand niet nog groter te laten uitvallen.

[Zie ook [aantekeningen 59.31, 59.32, 59.34 en 59.35.](#)]

77.3

Het eerstvolgende citaat is niet volledig getrouw. Herkenbaar aan plaatsing tussen vierkante haken heb ik één woord vervangen:

Tegenover een redenering of de formulering van een gedachte houdt een [opportunist] geen rekening met de kracht van het bewijs of met het gewicht van de feiten waarop het bewijs berust. Integendeel: het enige waar hij aan denkt, is of de gevolgtrekkingen waartoe die redenering of formulering aanleiding geeft al dan niet welkom zijn met betrekking tot de houdbaarheid van een theorie, of een manier van denken of van voelen, waarop hij gesteld is.

Die zinnen schrijft Jean-François Revel (1924-2006) aan het begin van **Het komplot der vromen** (De Arbeiderspers, herdruk 1976, oorspronkelijk Franstalig 1963, vertaling J. Mansfeld). In bovenstaand citaat neemt opportunist dus de plaats in van “vrome.” **Van Dale** (2005) verklaart

opportunistie [als] het handelen zonder bepaald beginsel, naar de eisen van het ogenblik, waarbij men er naar streeft iedere omstandigheid ten voordele van zichzelf of zijn partij aan te wenden.

Verhulling vergt inderdaad vertoon van schijnheiligheid, ofwel louter oppervlakkige vroomheid.

Revel wekt intussen niet de indruk dat hij er, vooruit, maatschappijbreed en -diep iets aan wil doen:

Zolang het om politiek of om geldzaken gaat, is deze houding vanzelfsprekend. [...] Wordt zij echter aangetroffen bij intellectuelen, literatoren of kunstenaars, dan gaat zij gepaard met een onloochenbare aftakeling van gevoel en verstand. [p. 7]

Ik vind zijn boek(je) daarentegen algemeen geldig als oproep om te bestrijden wat er zit, of eigenlijk niet zit, achter – zoals ik ze noem – [fopvattingen](#). Zijn “redenering” wint aldus m.i. nog aan kracht tegen

de blinde toepassing van het gezagsargument [om] de bescherming van gevestigde belangen te rechtvaardigen. [pp. 7-8 Want] hoe armer zij wordt aan argumenten, met

des te meer hooghartigheid drukt zij bedenkingen opzij zonder deze bekeken te hebben.[p. 60]

Erger nog, juist met raadgevingen enzovoort gebeurt afwijzing netzo ongezien. Wat toch vooral opbouwend bedoeld is, dringt niet door de verdenking van kritiek. Revel wijst op

deze neiging kritiek met agressie, gemotiveerde twijfel met vijandigheid te verwarren[. p. 61]

Wie toegeeft aan die neiging herkent geen hulpverlener, maar een aanvaller die het dus verdient prompt vijandig enzovoort bejegend te worden. Volgens valse vroomheid

[is t]ussen een regelrechte oorlog en totale onderwerping [...] geen ruimte meer voor een discussie[. p. 61 Zo] belet [zij] de feiten misschien wel datgene te zeggen wat zij op het ogenblik zouden kunnen onthullen.[p. 67]

Ik merk op dat m.i. “feiten” niet spreken. Dat doen subjecten, algemeen gezegd tekens uitwisselen, o.a. met wat zij voor feiten houden. Dat noodzaakt uiteraard des te meer tot discussie. Wederzijds begrip is inderdaad ... feitelijk onmogelijk, zolang subjecten kwalitatief verschillende referentiekaders benutten. Waarop de één als feit hamert, kan de ànder dan als zodanig ontgaan. Dus met voorrang moet de ànder het bijbehorende kader (lees ook: paradigma, grondslag, axioma's e.d.) kunnen gebruiken. Maar dáárvoor dienen juist ... bijbehorende feiten. Wat fundamentele discussie heet, is inderdaad niet zo eenvoudig. Maar discussie domweg ontwijken is hoe dan ook géén oplossing.

Zoals het woord samenleving aangeeft, oefenen alle leden ervan met hun gedragingen wederzijds invloed uit. Iedereen gedraagt zich volgens momentane motieven, zeg ook maar belangen. Kortom, maatschappelijk verkeer is naar zijn aard politiek. Daaraan kan dus niemand ontkomen.

Extra bedreigend lijken mensen met – wat zij houden voor hùn – “gevestigde belangen” te vinden wat zij niet kennen. Wie heeft ze in bepaalde opzichten overigens niet? Tja,

wat echt nieuw is is nu eenmaal nieuw. Men is er niet bij voorbaat gewend aan kunnen raken. [...M]ode daarentegen laat de vervaardiging van een bastaardproduct toe: het te voorziene nieuwtje, de vrijheid die zich aan de regel houdt.[pp. 8-9]

Naar ik vrees terecht, wijst Revel op

minachting voor [...] verworven zakelijke kennis, die een groot gebrek aan belangstelling voor de werkelijkheid verraadt[. p. 15] In plaats van u naar uw argumenten te vragen is men bij voorbaat beledigd door wat deze het lef hebben te bewijzen.[p. 19]

Laat staan dat “men” u wil antwoorden op de vraag naar hùn argumenten, want

het blote feit dat [u] andere vragen stelt, of de vragen anders, [is] in [hun] ogen iets [...] dat veroordeeld moet worden, en niet iets, dat men eventueel zou kunnen weerleggen.[pp. 27-28] Als men de verklaring afwijst in naam van het begrip, geeft men derhalve blijkt er niets van te begrijpen.[p. 29]

Voor zover ik overigens kan nagaan, problematiseert Revel naar mijn idee onvoldoende de betrekkelijkheid van wat voor zakelijk c.q. kennis erover kan worden gehouden. Zijn wetenschapsbegrip lijkt mij, met andere woorden, nog te objectivistisch. Dat vind ik echter niets afdoen, ja,

voor het verklaren is de wetenschap nodig[, p. 29]

aan zijn aanklacht tegen – zoals ik die graag opvat – doorgeslagen onredelijkheid, want

[v]oortdurend sluiten zich de rijen der intellectuele vromen [annex opportunisten], zonder dat van enig georganiseerd verband sprake is,[p. 21] Het bezit van geïnstitutionaliseerde macht [...] geeft op zich zelf al zó'n autoriteit, dat wat onder alle omstandigheden normaal is [zoals ideeën tot punt van discussie maken [...] dan iets buitensporigs, een heiligschennend soort opstandigheid wordt.[p. 109]

Ik heb dat zèlf eens als [Narcistisch verbond](#) beschreven.

Herkenbaar, want wat mij betreft vergelijkbaar met zoals ik semiotiek enneadisch opvat, vind ik zijn positieve duiding van

psychoanalyse [als] in staat [om] de vage omtrekken van een doorlopend causaal contact tussen het biologische, het sociale en het psychologische zichtbaar te doen worden, en [dat] niettemin de taal van het persoonlijke en psychologische begrip k[a]n blijven spreken.[p. 26]

Voor mijn samenvattend schema, zie [Enneadic Semiotics, axiomatic models](#); ik pretendeer dat “omtrekken” daarmee alweer wat minder vaag verschijnen. Dat lukt door taal(gebruik) ruim te beschouwen. Terwijl Revel nog aangeeft, dat

[h]et [...] niet alleen de taal is die de psychoanalyticus interesseert, maar ook het gehele gedrag, alles wat significant is[, p. 95]

meen ik dat taal(gebruik) èlk “gedrag” van een subject is met de bedoeling “significant” te zijn voor zichzelf en/of een ànder subject. En de betekenis zit ‘m er dan principieel in, dat èlk teken een verzoek tot inschikkelijkheid is. Ofwel, een teken is een middel voor gedragsafstemming. Voor zulke semiotiek geldt m.i. daarom alweer sterker dan wat Revel beweert over

[d]e psychoanalytische verklaringwijze [als] voorbeschikt om steeds meer in het kader te komen van onze constitutionele factoren enerzijds [...] en die van de sociale factoren anderzijds.[p. 98]

Wat mij betreft kan daardoor ook de aanname van beide categorieën van “factoren” vervallen.

Als gedragsbepalend element omvat de semiotische enneade motief. Volgens wisselende motieven gedraagt een subject zich situationeel gedifferentieerd. Ofwel, een subject beschikt als zodanig over een zeker aanpassingsvermogen. Met zulk subjectief situationisme verschil ik vermoedelijk van mening met Revel. Op wat ik als zijn misprijzende toon ervaar, stelt hij:

Hoe kan men vermijden getroffen te worden [...] door de eeuwige voorkeur voor wat **wenselijk** is en niet voor wat waar is[...]?[p. 27]

Ik houd het erop dat een motief hetzelfde is als een “voorkeur voor wat **wenselijk** is.” Dat acht ik inherent aan subjectgedrag. Ook Revel beseft dat waarheid in absolute zin een illusie is. Waarop hij mikt, is redelijke uitwisseling van argumenten. Dat is uiteraard ... redelijk. Mee eens, het is eveneens ongepast om

[ter] verklaring [...] te verkondigen dat de grondslag ‘nog verder terug ligt[.]’[p. 34]

Veronderstellingen zijn nu eenmaal onvermijdelijk. Een vlucht naar achteren brengt – zoiets als – de waarheid natuurlijk niet naar voren. Dat axiomatische aandeel aan zgn wetenschap vind ik Revel dus onvoldoende erkennen(, een oordeel waarvoor ik

hier op begrijpelijke manier argumenten heb proberen te verschaffen :-).
Pragmatische klinkt volgens door, waar Revel opmerkt:

Belangrijk is dus niet [een] onderscheid zelf, maar wat men er onder verstaat en ermee doet.[p. 35]

En wisselwerking is kenmerkend voor – verloop van – wetenschap:

De algemene theorie moet [...] de concrete onderzoeken volgen en [omgekeerd] vorm [en inhoud] krijgen dank zij deze onderzoeken [...]. Concrete onderzoeken die werkelijk nieuw en vruchtbaar zijn, kunnen in ieder geval nooit alleen maar de bevestiging zijn van theoretische schema's, die al bestonden voordat het onderzoek begon, en die misschien verkeerd zijn.[pp. 37-38]

Waarmee subjectief situationisme geheel in lijn ligt, is de aanname dat

kennis [...] niet meer bij het totaalbeeld [begint].[p. 39]

Evenmin kan kennis ermee eindigen:

Dergelijke houdingen zijn de projectie van vóór-wetenschappelijke voorstellingen op de wetenschap[, p. 57]

waarbij ik opmerk dat het duidelijker is om “vóór-wetenschappelijke” ... vrome voorstellingen te noemen. Volgens Revel

[vervangt e]en andere, nieuwe manier van denken [...] geleidelijk het [...] denken van weleer.[p. 39]

Dat vind ik nogal optimistisch. Er is blijkbaar altijd wel zoiets als een gevestigde klasse waarvan de leden zich verzetten, en dus over de middelen beschikken om dat vergaand te doen, tegen – verspreiding van het idee van – méér ruimte voor méér mensen voor ontplooiing van hun belangen met dynamische variëteit van dien. Dat neemt niet weg, dat ik

[voor] de toekomst [als] 'totaalbeeld' [...] au serieux [p. 39]

wil nemen wat erkenning betreft van veranderlijke verschillen in dito samenhang. Ik ben het met Revel eens, dat

[a]llen die op zoek zijn naar de synthese en de universele verklaring om der wille van de universeel verklarende synthese zelf, [...] nooit verder [komen] dan wanorde, willekeur, geraaskal en monotonie[. pp. 39-40]

Dat lijkt mij toch ècht allereerst een politieke belemmering.

77.4

Gebeurt er nog wat? Ik probeer de bedrijfsvoering te rekken. Dat wil helaas zeggen, verlies beperkt proberen te houden. De aansporing om zgn sociale afstand te houden versterkt immers de neiging van besluitvormers om begripsmatige afstand zo mogelijk te vergroten. Alsof zij daarvoor aansporing nodig hadden ...

Enfin, ik kan het nog opbrengen aantekeningen te schrijven en daarvoor benodigd (literatuur)onderzoek te doen. Zo is onlangs [aflevering 76](#) verschenen.

Informatiekundig levert die moeite wat mij betreft allang niets nieuws meer op.

Bevestiging van subjectief situationisme als grondslag is en blijft uiteraard nuttig.

Nee, tot dusver ontdek ik nergens argumenten die ik ertegen serieus zou moeten nemen. Sta ik er wel voor open? Telkens lukt het wèl om volgens de semiotische

enneade tekortkomingen te duiden van andere paradigma's en zo door van andere

modelleermethoden dan [Metapatroon](#). Nou ja, mij lukt dat. Maar er gebeurt natuurlijk

niets zolang verder niemand die opbouwend invloed kan uitoefenen zich ervoor interesseert.

77.5

Het lijkt me verstandig om met een mededeling op enigszins hoffelijke toon wellesnietes met zo'n zgn mantelpartij te vermijden. Het gaat immers mis door de inkoopafdeling bij de eventuele opdrachtgever, zie [Waanbesteding](#) voor helaas onverminderd actuele kritiek. In de concepttekst voor ons antwoord gooi ik onze academische titels er maar eens tegenaan, vooral voor het geval afschrift via X, uiteraard de èchte opdrachtgever, bij die inkoopafdeling terecht komt.

77.6

Huh?! Via Martijn Houtman ontving ik een aanvraag voor een offerte die ik namens Information Dynamics, tja, allang ingediend heb. Zeer merkwaardig. De afzender betreft – doet zich voor als? – een partij in een raamovereenkomst met de Rechtspraakorganisatie. Zoals je aan de bijlage kunt zien, heeft dat bedrijf afschrift verkregen van mijn offerte c.q. onderdelen ervan. Ik heb die offerte ingediend in de m.i. redelijke veronderstelling van vertrouwelijke behandeling ervan. Ik schrik ervan dat die informatie zònder mijn toestemming blijkbaar aan derden meegedeeld is, nota bene zelfs aan een andere marktpartij. Vooruit, laat ik ervan uitgaan dat het een vergissing betreft, maar desgevraagd had ik die toestemming beslist niet gegeven. Zoals je weet, heb ik inderdaad diverse nogal grondige redenen om met Information Dynamics slechts volgens een directe opdrachtrelatie te werken. Ik herhaal graag toelichting op enkele van die redenen.

Naar mijn overtuiging, en telkens bevestigd door succesvolle uitvoering en resultaten, gaat informatiekunde in cruciale opzichten met veranderkunde gepaard. Het zijn vooral die veranderkundige aspecten die een vertrouwensrelatie vergen waardoor betrokken medewerkers van opdrachtgever èn –nemer hun bijdragen volgens respectievelijke deskundigheden optimaal afstemmen.

Die relatie zou geheel ernstig verstoord raken door inschakeling van een, zeg maar, tussenpartij die mbt de informatie- inclusief veranderkundige opgave feitelijk nergens van weet. Met zulke negatieve toegevoegde waarde en onvermijdelijke àfleiding van dien lopen kwaliteit van uitvoering en resultaten gevaar. Dergelijk afbreukrisico wijs ik daarom principieel àf. Daar is de opdrachtgever bij gebaat.

Nu zijn de werkzaamheden door Information Dynamics in het onderhavige geval reeds voltooid, zeg maar uit veranderkundige solidariteit om continuïteit van taken mbt dwangbevelen te helpen borgen. Dat doet aan dit kwaliteitsprincipe echter niets af, integendeel.

Voorts is het, nog zachtjes uitgedrukt, potsierlijk om van Information Dynamics als de ene daadwèrkelijke opdrachtnemer te verlangen om voor meerdere potentiële tussenpartijen een offerte op te stellen. Dat vergt voor èlk van die tussenpartij-offertes meteen al veel èxtra werk van en kosten voor Information Dynamics. Zo zou ik o.a. een juridisch adviseur moeten inschakelen – en betalen! – voor het opstellen van nodige en voldoende bepalingen o.a. ter verzekering van het intellectuele eigendom van Information Dynamics. Dat moet ik – laten – doen, nogmaals, pèr eventuele tussenpartij (en dat de werkzaamheden reeds zijn gedaan, maakt daarvoor opnieuw geen enkel verschil). Enfin, de kosten van alles bijelkaar voor zulke tussenpartij-offertes wil ik uiteraard, zoals het heet, terugverdienen. Stel de offertekosten per tussenpartij op x en het aantal tussenpartijen op y , dan komt er in

èlke offerte meteen al het gehele bedrag van x-maal-y bovenop. Nee, met géén van die partijen heb ik een vertrouwensrelatie. Daarom is korting op het uurtarief niet aan de orde. Ook de gebruikslicenties voor KnitbITs en KnitbITs IR zijn uiteraard niet langer gratis. Volledige betaling vóór aanvang van werkzaamheden vind ik als voorwaarde ook wel verstandig; daar heb ik geen jurist voor nodig.

Vergeleken met de offerte die ik op jouw aanvraag dus allang verschaftte, zou èlk van mijn serieuze offertes aan zgn tussenpartijen factoren (!) hoger uitkomen. Oh ja, daar legt elke tussenpartij voor de offerte die zij op haar beurt aan de, hmm, èchte opdrachtgever stuurt, natuurlijk ook weer een bedrag bovenop.

Al helemaal met “laagste prijs” als gunningscriterium is dat offertecircus een farce. Ik begin er dus niet eens aan, zie daarvoor vooral de hier eerstgenoemde en m.i. meest principiële reden. Information Dynamics is er voor informatiekundig stelselmatige vernieuwing van – digitale – voorzieningen voor informatieverkeer. En een lagere prijs dan ik reeds voorstelde, kan ik me niet ... voorstellen. Vooral Martijn Houtman en jij hebben immers uitvoerig overlegd over wat er moe(s)t gebeuren; daar heb jij tevens de medewerkers die de voorzieningen – gaan – gebruiken intensief bij betrokken.

“Kom, kom, maak je niet zo druk,” zou een tussenpartij mij gerust kunnen proberen te stellen, “Wij zitten er administratief tussen, verder niets.” Als argument daarvoor wordt stellig opgevoerd dat de partij daar recht op heeft volgens een raamovereenkomst.

Tja, nog erger, want daarmee zou de tussenpartij erkennen van nul en generlei waarde te zijn voor kwaliteit van uitvoering en resultaten. Zo beschouwd zijn twee partijen met hun raamovereenkomst daarentegen feitelijk een kongsi aangegaan voor prijsopdrijving. Namens de opdrachtgever geeft de inkoper gelegenheid en maakt het daardoor voor zichzelf gemakkelijk, de tussenpartij profiteert graag financieel.

Desgevraagd maakt een rechter prompt gehakt van zulke toepassing van zo'n overeenkomst. De angst acht ik daarom ongegrond dat mantelpartijen steekhoudend een klacht kunnen indienen dat zij voor deze opdracht gepasseerd zijn. Zij zouden zich er slechts belachelijk mee maken. Overigens bestaat er zelfs volgens die raamovereenkomsten geen noodzaak de respectievelijke wederpartijen om offerte te vragen, enzovoort. Een zgn marktconsultatie door de Rechtspraakorganisatie bevestigde immers het unieke aanbod van Information Dynamics op basis van Metapatroon resp. KnitbITs. Door desondanks de raamovereenkomsten aan te houden kàn slechts leiden tot – veel – duurdere offertes. Hoe dan ook weigert Information Dynamics medeplichtigheid aan wat neerkomt op nodeloos hogere lasten voor belastingbetalers. Hoewel ze het stellig ànders zien, hebben de inkopers eigenlijk geluk dat ik door prijsopdrijving te verhinderen ze tegen zichzelf in bescherming neem.

77.7

Ook, eh, merkwaardig vind ik het om een aanpak “transparant” te noemen, nou ja, wat mij als betrokkene betreft naar verluidt, en intussen juist de voornaamste betrokkenen er totaal onwetend van laten. Dat is niet door-, maar juist kortzichtig. In plaats van het via belediging e.d. op machteloze spot te houden, zou het kùnnen helpen om ervan uit te gaan dat de inkopers oprecht menen dat zij doorzichtigheid bevorderen. Toegegeven, dat kost enige moeite. :-)

Het is jou en mij dus duidelijk dat zij daarbij, hier wel erg vriendelijk gezegd, maar

vooruit, slechts zeer matig geïnteresseerd zijn in onze respectievelijke belangen, en kennelijk al helemaal niet in die van de medewerkers die dringend geschikte hulpmiddelen nodig hebben voor hun werk. Dit leidt tot de vraag voor wie zij het inkoopverloop dan wèl “transparant” willen hebben. Ik vrees dat het antwoord onthutsend eenvoudig is.

De zgn raamovereenkomsten vormen hun referentiekader. Ofwel, voor de inkopers zijn de wederpartijen de enigen (!) die tellen. Zij zijn stellig ervan overtuigd aldus normaal te handelen. Zo staat het immers in die overeenkomsten bepaald, nietwaar? Wat die wederpartijen tellen, is inderdaad het moeiteloos opgestreken geld.

Ik kan mij voorstellen dat dergelijke overeenkomsten, hmm, wellicht, enig nut kunnen hebben als het gaat om regelmatige aanvulling, vervanging e.d. van wat met een Engels woord commodities heten. Zeg maar verbruiksartikelen en inhuur van mensen voor, denigrerend uitgedrukt, eenvoudig werk. Dat zijn traditionele producten of diensten waarvan het betrekkelijk weinig uitmaakt wie ze levert.

Overigens zou ik zèlf me ook daarvoor niet met raamovereenkomsten nodeloos vastleggen. Want voor commodities is en blijft er naar hun aard een markt met concurrerende aanbieders. Terwijl de kwaliteit stijgt en de prijzen dalen, moet je vooral niet gebonden zijn aan vrijwel meteen achterhaalde voorwaarden (waarvan de wederpartij nog eens èxtra profiteert door verder onverkoopbaar geworden waar resp. verder onplaatsbaar geworden medewerkers te slijten). Voorts mogen ook met commodities kwaliteitsverschillen in aanbod en voorkeursverschillen in vraag uiteraard niet onderschat worden. Het gaat misschien wat ver WCs van verschillende soorten WC-papier te voorzien, maar de één schrijft nu eenmaal liever èn is daardoor productiever met een potlood met een harde dan een zachte stift. Ja, het is maar een voorbeeld, want wie schrijft er nog ‘met de hand’?

Wie reële variëteit ontkent lost niets op, maar vergroot integendeel het probleem (dat vaak aanvankelijk klein genoeg was voor een vlotte oplossing).

Voor èlke opgave voor een oplossing waarvan je al is het maar even moet nadenken, is ‘inkoop’ volgens een raamovereenkomst – daarom – prompt verkeerd. Het pakt rampzalig uit, wanneer inkopers hun positie als stafmedewerker mogen verlaten om zich op de lijn te nestelen. Daar gaan zij nota bene beslissen over wat er al dan niet dóór mag. En dat doen zij dus volgens een referentiekader dat vrijwel zeker niets met de wèrkelijke opgave voor de lijn te maken heeft. Sterker nog, daarmee werken zij prompt tégen.

Raamovereenkomsten zijn aldus slechts een symptoom van achteruitgang. Het begint mis te gaan door medewerkers met begeleidende taken ruimte voor verzelfstandiging te laten. Zolang het daarbij blijft, zijn ze nog slechts overbodig. Maar de fatale fout is om ze vervolgens aldus gewapend een plaats op het kritieke pad toe te staan. Vaak heeft de leiding van een organisatie daar geen benul van. Het gebeurt overal. Zo kreeg ik meteen de indruk, nee, dit voorbeeld betreft geen – hoewel? – inkoop, dat de academische ziekenhuizen het overheidsbeleid mbt Covid-19 bepaalden met vooral oog voor hun opgaven. Dat ging dus elders, zucht, wel èrg zachtjes uitgedrukt, nogal mis. Door publiciteit volgt politieke (bij)sturing, zodat het in elk geval door die ene blokkade niet mis blijft gaan. Zo struikelen ‘we’ door, eigenlijk onvermijdelijk, maar hopelijk wèl steeds minder ... kortzichtig. In de geborgenheid van een (overheids)organisatie raakt de leiding ervan echter niet zo gauw genezen en woekeren averechtse verhoudingen voort.

Het zou me niet verbazen indien de meeste problemen die veranderkundige

aspecten kennen – en anders zijn het m.i. geen èchte problemen – wel degelijk en vlot oplosbaar zijn door de inkopers van de lijn te verwijderen, terùg naar de staf. Het lijkt mij daarom ook niet overdreven om te stellen dat van staf-naar-lijn ontspoorde inkoop volgens raamovereenkomsten tevens een belangrijke oorzaak is van alsmaar mislukte digitalisering. Wie denkt zich via een raamovereenkomst o.a. van deskundigen te kunnen voorzien, vergist zich schromelijk. Van weersomstuit zijn er gauw ook geen eigen medewerkers meer die wèrkelijke problemen kunnen herkennen, enzovoort.

Rara, met wie kan je hierover ter verbetering van jullie organisatie en, nog belangrijker, van kwaliteit van uitvoering van maatschappelijke taken allereerst eens opbouwend spreken?

77.8

Dit is aanvraag nummer twee. Het blijkt dat inspanningen door een tussenpartij nòg geringer kunnen blijven. Ik heb nog niemand een antwoord gestuurd.

77.9

Daar is nummer twee alweer met als boodschap louter “korte reminder.” Zijn oorspronkelijke emailbericht was al niet bepaald lang.

77.10

Volgens Wikipedia bedraagt het aantal inwoners van de Verenigde Staten thans iets meer dan 330 miljoen. Dat van Nederland iets meer dan 17 miljoen. De bevolking van de VS is dus inderdaad ruwweg 20 keer zo groot als de Nederlandse. Ofwel, verhoudingsgewijs zijn de aantallen aan het virus toegeschreven sterfgevallen nagenoeg gelijk. Het verschil? Hier lukt het blijkbaar beter om verontwaardiging erover te dempen.

77.11

Waarom verbaast mij dat niet meer, dat je nog maar eens verhuist. :-) Waar jij druk mee bent, beheers ik allemaal niet. Nou ja, ik hoef me daardoor ook geen zorgen te maken dat ik belegd geld verlies.

Tja, waarop kan resp. moet je mbt Covid-19 afgaan? Al is de kans klein, wellicht zelfs zeer klein, dan vind ik vooral eventuele neurologische schade door besmetting wel iets om serieus te nemen.

Het lijkt mij dat de blijkbaar alsmaar betere kwaliteit van behandeling van zwaardere ziektegevallen uitkomt op het moment dat vaccins beschikbaar zijn. Maar vooralsnog weet niemand wanneer het zo ver is.

Nou ja, ik leef allang nogal ‘afstandelijk.’ O.a. die aantekeningen houden me in afzondering nogal bezig.

Hopelijk kunnen we elkaar toch nog enigszins spoedig wederom ontmoeten.

77.12

En daar is nummer drie.

77.13

In positief opzicht kunnen we deze vertoning wellicht presenteren als informele marktconsultatie. Nota bene, daarvoor moet Information Dynamics zich echter onthouden van het offeren aan enige mantelpartij. Anders raakt de consultatie immers besmet. Vooruit, die afstandelijkheid tegenover mantelpartijen breng ik nog wel op. :-)

Wie weet dient minstens één van de mantelpartijen in kwestie op eigen kracht een

offerte in waaruit blijkt dat het informatiekundig stelselmatige aanbod van Information Dynamics voor modelleer- via programmerings- tot en met programmatuurmiddelen niet langer uniek is. Als dat gebeurt, aanvaard ik uiteraard dat de marktpositie van information Dynamics intussen blijkbaar grondig gewijzigd is.

Maar ja, zolang daarentegen minstens één offerte met een vergelijkbaar, of een nog beter, aanbod uitblijft, mag dat uiteraard redelijkerwijs als bevestiging gelden van de uitkomst van de toenmalige marktconsultatie. Wanneer de inkopers die bevestiging weigeren, erkennen ze met zoveel woorden dat raamovereenkomsten met de verkeerde wederpartijen afgesloten zijn.

Ik herhaal terzijde als mijn opvatting dat met raamovereenkomsten averechtse gevolgen praktisch onvermijdelijk zijn. En indien 'juiste' raamovereenkomsten volgens de verhouding van één aanbesteder en meerdere aanbestedende bedrijven voor zgn minicompetitie optimistisch gezegd uiterst zeldzaam zijn, zijn 'juiste' mantelpartijen volgens die karikatuur van concurrentieverhouding dat bijgevolg óók.

77.14

Weliswaar met dank voor uw emailbericht, maar het komt mij voor dat wellicht een misverstand gerezen is. Want zoals u zelf heeft kunnen vaststellen, heeft Information Dynamics reeds offerte ingediend.

Overigens staat offeren m.i. iedereen vrij, aan u dus ook maar dan uiteraard met uw eigen offerte.

Ik neem aan dat u waarvoor dan ook géén gebruik maakt van de informatie uit de offerte van Information Dynamics die u nota bene zònder mijn toestemming meegedeeld is.

77.15

Met voor mij òndoorzichtige aanleiding ontving ik eerder deze week zelfs drie aanvragen om offerte voor dezelfde opgave. De resp. aanvragers blijken over informatie te beschikken uit de ene offerte die ik namens Information Dynamics jou ooit opgaf. Zoals ik je eerder schreef, merkwaardig.

Hoewel het mij netzo onduidelijk is of wellicht méér van zulke spookaanvragen volgen, heb ik deze lichte alvast voorzien van een m.i. redelijk, beleefd en duidelijk afwijzend antwoord[, zie **aantekening 77.14** voor afschrift]. Om de extra administratieve lasten voor Information Dynamics zo beperkt mogelijk te houden, heb ik voor alle aanvragers volstaan met dezelfde beantwoording.

Van Martijn komt het idee om de aanvragers expliciet te wijzen op de mogelijkheid een eigen offerte in te dienen. Zo verandert een m.i. competitieve warboel opbouwend in wat feitelijk een hernieuwde marktconsultatie is. Dat is dan meteen maar gebeurd, nietwaar? En grote waardering verdienen daarvoor uiteraard vooral de inkopers die dat met vooruitziende blik zo organiseerden.

77.16

Een [parodisme](#) kon niet uitblijven. Waarin raamoverkomstige minicompetitie ontaardt, is dompetitie.

77.17

De vertegenwoordiger van één van de mantelpartijen die zich hadden aangediend, hij gaf eerder van ongeduld blijk met een "Korte reminder," reageerde per omgaande op mijn afwijzing[, zie **aantekening 77.14** voor afschrift daarvan,] per omgaande met "Kunt u mij kort bellen op 06-[...] om dit kort te bespreken?" Nou, nee.

Wat ik als concepttekst voor een antwoord dáárop schreef, heb ik echter niet

verstuurd. Ik kreeg telefonisch de melding dat de inkopers de aanbestedingsvraag aan de mantelpartijen zullen intrekken. Ik laat verder contact graag aan hen over. Zie onderstaand voor het niet-verstuurde emailbericht:

Ik heb voorafgaand aan mijn – eerdere – antwoord, overigens aan meerdere aanvragers, zowel mijn overwegingen die eraan ten grondslag liggen als mijn vragen om opheldering gemeld aan de organisatie waar ik de offerte ingediend heb. Indien u daar een contactpersoon heeft, neem ik aan dat z/hij u hierover tzt, zoals u het uitdrukt, “kort [gaat] bellen [...] om dit kort te bespreken.”

Over “kort” gesproken, :-) op verdere reactie van mijn kant hoeft u over dit onderwerp dus niet te rekenen.

Ook met voorbereiding van uw eventuele eigen offerte wil ik niets te maken hebben om belangenverstremming te vermijden. U bent door mij reeds gewaarschuwd daarvoor géén informatie te benutten die u uit de offerte van Information Dynamics gestuurd is zònder mijn toestemming.

77.18

Tijdens het eerdere telefoongesprek vandaag met Y leek het ons allebei verstandig dat ik hierop niet reageer. Een inkoper moet dat maar doen.

[Dit betreft de vertegenwoordiger waarvan in **aantekening 77.17** sprake is.]

77.19

Dit laat ik ook maar zitten. Leuk geprobeerd, trouwens, om je “de mantelpartij” te noemen. Er zijn er méér.

Als ze blijven vragen, antwoord ik volgende week wel zoiets als dat ze volgens mij nader bericht van [een inkoper] kunnen verwachten.

[De vertegenwoordiger van een àndere mantelpartij reageerde op mijn mededeling waarvan **aantekening 77.14** een afschrift toont.]

77.20

Zie o.a. ook **aantekening 77.17**. Hier volgen nog enkele conceptteksten, niet zozeer om jegens een ànder te reageren, maar om zèlf tijdig àf te reageren. En tegelijk, nog nuttiger, uiteraard, om alweer nader te verkennen waarom het mij eigenlijk gaat. Ach, wie weet kan resp. moet ik ze ooit gebruiken om ter argumentatie wèl te versturen:

Voor alle duidelijkheid, méér offertes stelt Information Dynamics niet op. Ik acht het ethisch niet verantwoord om te overleggen met een marktpartij die eventueel óók een offerte indient. Mocht het u er daarentegen slechts om te doen zijn de offerte van Information Dynamics ongewijzigd dóór te geven maar wèl voorzien van een financiële opslag, dan dient u te begrijpen dat ik ook aan prijsopdrijving niet meewerk. Dat acht ik eveneens onethisch. Daar komt bij dat ik inmiddels een vergelijkbaar verzoek van allerlei kanten gekregen heb. Apart stuur ik afschrift van dit emailbericht aan de medewerker van de organisatie tot wie Information Dynamics zijn offerte richtte. Ik neem aan dat u daar ook een contactpersoon hebt. Wie weet gaat iemand van hen u “kort bellen [...] om dit kort te bespreken.” Op verdere reactie van mijn kant hoeft u over dit onderwerp dus niet te rekenen.

U bent niet de enige die mij èxtra aan het werk probeert te zetten, herstel, heeft gezet zònder ook maar enige positieve toegevoegde waarde voor de oplossing van de wèrkelijke opgave in kwestie. Hoe welwillend door u wellicht bedoeld, een

willekeurige tussenpersoon zoals u zich wel erg gemakzuchtig presenteert leidt alleen maar àf.

Vooruit, iets duidelijker dan met mijn vorige emailbericht: over de voorliggende offerte van Information Dynamics noch over uw eventueel eigen offerte acht ik het raadzaam met u te overleggen.

U handelt blijkbaar namens een andere organisatie. Ik heb geen behoefte aan een tussenpersoon. Uw eventuele eigen offerte moet u uiteraard ook zèlf opstellen.

Sterker nog, de werkzaamheden zijn inmiddels verricht met de resultaten in operationeel gebruik om medewerkers niet nòg langer de dupe te laten zijn van vertraging om in elk geval voor hen, en dus helemaal voor mij, ondoorgroondelijke redenen.

Ik heb geen belangstelling om dat via diverse tussenpersonen meervoudig èn dienovereenkomstig veel duurder over te doen. Daar houd ik het wat u betreft bij, mede omdat naar verluidt “[g]unning [...] plaats[vindt] op basis van laagste prijs.”

Nog afgezien ervan dat het offertebedrag vèr beneden het grensbedrag ligt waarboven Europese aanbesteding verplicht geldt, bevestigde een zgn marktconsultatie door de eventuele opdrachtgever het unieke aanbod van Information Dynamics op basis van Metapatroon resp. KnitblTs. En hoe dan ook werkt Information Dynamics niet als onderaannemer.

Nòg weer een offerte, sterker nog, een veelvoud aan offertes, zou mij met èxtra moeite opzadelen. Ik weiger mee te werken aan wat door inschakeling van een tussenpartij, sterker nog, voor een veelvoud aan offertes in dat stadium een veelvoud aan tussenpartijen, slechts kan leiden tot kwaliteitsverlies en prijsopdrijving.

77.21

Dank je wel voor het doorgeven van verwijzingen naar – gedeeltes van – artikelen in de Aanbestedingswet 2012. Voorzover ik ze kan duiden, is ook m.i. die mbt “overheidsopdracht [...] zonder nieuwe aanbestedingsprocedure” (2.163d) op het onderhavige geval van toepassing. Graag mee eens, dus. Wat mij betreft volstaat zelfs lid 1 van dat artikel.

Echter, voor een eventuele nieuwe opdracht gaat zo’n wijzigingsbepaling uiteraard niet op. Ik ga de wet toch maar eens doornemen om te kijken of er aanknopingspunten te ontdekken vallen voor wat ik voor àlle betrokkenen houd voor passende opzet van aanbestedingen mbt wat Information Dynamics heeft te bieden. Dat vind ik er meteen bij het allereerste ‘inhoudelijke’ artikel veelbelovend uitzien. In het hoofdstuk **Beginselen en uitgangspunten bij aanbesteden** is dat artikel 1.4. Ik geef allereerst de tekst ervan volledig weer:

1. Een aanbestedende dienst die of een speciale-sectorbedrijf dat voornemens is een schriftelijke overeenkomst onder bezwarende titel tot het verrichten van werken, leveringen of diensten te sluiten, bepaalt op basis van objectieve criteria:

- a. de keuze voor de wijze waarop de aanbestedende dienst of het speciale-sectorbedrijf voornemens is de overeenkomst tot stand te brengen;
- b. de keuze voor de ondernemer of ondernemers die worden toegelaten tot de aanbestedingsprocedure.

2. De aanbestedende dienst of het speciale-sectorbedrijf draagt zorg voor het leveren van zo veel mogelijk maatschappelijke waarde voor de publieke middelen bij het aangaan van een schriftelijke overeenkomst als bedoeld in het eerste lid.
3. De aanbestedende dienst of het speciale-sectorbedrijf verstrekt een ondernemer op diens schriftelijk verzoek de motivering van de in het eerste lid, onderdelen a en b, bedoelde keuze.

De crux zèlf blijft volgens mij helaas onvermeld. Maar als bruikbare aanwijzing beschouw ik de verplichting tot “bepa[ling ...] van objectieve criteria [... voor] de keuze voor de ondernemer of ondernemers.”

Hopeloze verwarring volgt door objectiviteit met de waarheid te associëren. Ofwel, welke praktische betekenis ervan verdient de voorkeur?

Korthedshalve gebruik ik hier verder de term opdrachtgever ipv van “aanbestedende dienst of speciale-sectorbedrijf.”

Tja, ik zou zeggen dat de behoefte van de opdrachtgever voorop staat, nota bene voorop móet staan. Dat geldt zo mogelijk nòg principiëler omdat de – eventuele – opdrachtgever die de (Aanbestedings)wet in kwestie moet volgen een overheidsorganisatie is. Het zijn dus niet zozeer haar ‘eigen’ behoeften, maar feitelijk die van de zgn samenleving.

De hoofdvraag luidt daarom of de aangegeven behoeften in maatschappelijk opzicht (lees ook: ter bevordering van het algemeen belang) reëel zijn. Zo ja, dan volgt de vraag of het de taak van de opdrachtgever is om in die behoeften te – helpen – voorzien? Zo ja, dan volgt – pas – de vraag of die opdrachtgever daarvoor op háár beurt hulp nodig heeft van één of meer ondernemers. Nota bene, het geheel (!) van bevestigende antwoorden inclusief per saldo redelijke overwegingen ervóór behoort m.i. tot wat met “objectieve criteria” is bedoeld.

En vervolgens is het uiteraard – pas – mogelijk, dus “op basis van [...] criteria,” om te bepalen wèlke ondernemer(s) naar behoeften kan (kunnen) bijdragen.

Omdat een overheidsorganisatie naar haar aard als taak heeft om verschillende belangen van verschillende deelnemers aan maatschappelijk verkeer op elkaar af te stemmen en afgestemd te houden, kan ook en vooral beantwoording van de hoofdvraag ingewikkeld zijn. Zo kan zo’n hoofdvraag telkens opnieuw een aangepast antwoord verlangen vanwege voortgaande maatschappelijke veranderingen variërend van gewijzigde burgerverwachtingen tot en met – al dan niet in verband daarmee – technologische ontwikkelingen, enzovoort. Als dat zo is, kan de opdrachtgever voor haar behoeftenoriëntaties ... behoefte ervaren aan bijdragen door één of meer ondernemers. Zó voorgesteld, geeft de opdrachtgever onder voorbehoud alvast bevestigend antwoord op de vraag die hierboven op de tweede plaats gesteld is. Die aanname blijft aldus vooralsnog beperkt tot onderzoek naar behoeften, dwz beantwoording van de oorspronkelijke hoofdvraag. Wat zijn voorts de “objectieve criteria” om dáárvoor zakelijke hulp in te roepen?

Het is echter maar de ... vraag, of het geschetste geheel als “objectieve criteria” zich zo gedisciplineerd recursief laat ordenen. Ik vind geslaagde psychotherapie exemplarisch voor zelfs de noodzaak van verwevenheid. Er lijkt mij weliswaar nogal wat à te dingen op het idee dat meteen in wèrkelijke behoeften van iemand voorzien is zodra ze haar-/hemzèlf duidelijk geworden zijn, maar zeker in de praktijk van allerlei maatschappelijke opgaven gaat eerder als regel dan uitzondering op dat het proces (!) van verduidelijking van de behoeften gepaard (!) gaat met vervulling ervan. Ofwel, strikte scheiding tussen allereerst het volledig stèllen van “objectieve

criteria” en vervolgens ernaar – ook nog eens laten – handelen pakt vaak averechts uit.

Wanneer er praktisch niet valt te ontkomen aan, ik zeg maar even, psychotherapeutische verwevenheid van veranderingsproces moeten “objectieve criteria” vooral daarop nadruk leggen voor adequate beoordeling van eventueel geschikte ondernemers. Zie ook [Nieuw! De informatietherapeut](#) Artikel 1.4, lid 3, betreft “motivering [... van] keuze” door de opdrachtgever. Daarvoor heb ik hierboven een poging tot aanzet van een raamwerk gedaan.

Information Dynamics heeft zich opzettelijk ‘gespecialiseerd’ in facilitering van maatschappelijk gerichte dynamiek (!) van behoeftenverkenning en –vervulling. Dankzij modelleer- tot en met programmatuurmiddelen die dáárvóór ontwikkeld zijn, blijkt de oplossing – dus – vrijwel meteen gereed zodra het probleem grondig genoeg ver- en daardoor bekend is. Daarmee voorziet Information Dynamics m.i. in de kritieke voorwaarde, zoals artikel 1.4, lid 2, van een overheidsopdrachtgever eist, “voor het leveren van zo veel mogelijk maatschappelijke waarde voor de publieke middelen.”

Ik bekijk de Aanbestedingswet nog verder. :-)

77.22

In [Semiosis & Sign Exchange](#) heb ik het twaalfde hoofdstuk, [Habermas on reason against reason](#), gewijd aan **Theorie des kommunikativen Handelns** van Jürgen Habermas. Mijn kritiek komt erop neer, hier algemener uitgedrukt, dat ook Habermas m.i. nodeloze onderscheidingen aanneemt waardoor een nodig en voldoende dekkend verklaringskader hem ontgaat. Zeg ook maar dat hij onvoldoende raad weet met het spreekwoordelijke scheermes van Ockham ter minimalisering van veronderstellingen. De kunst is uiteraard om niet alleen met zo weinig mogelijk, maar tevens met kwalitatief optimaal productieve aannames voor passende uitbreiding ermee uit te komen.

Naar ik vermoed onbedoeld geeft Jozef Keulartz met de openingszin van **Over kunst en cultuur in het werk van Habermas** (in: **Filosofie en maatschappijkritiek, In debat met Habermas**, samenstellers F. van Doorne en M. Korthals, Boom, 1986, pp. 11-37) meteen aan waar Habermas een m.i. contraproductief onderscheid maakt. Althans volgens Keulartz

[loopt d]oor Habermas’ taal- en argumentatiefilosofie [...] duidelijke scheidslijn.[p. 11]

Aan weerszijden van die lijn veronderstelt Habermas, waarvoor ik hier dus steeds Keulartz’ weergave volg, verschillende werelden. Welke hij noemt, laat ik hier in het midden. Het gaat mij erom dat hij taalgebruik c.q. “argumentatievormen” differentieert volgens die zgn werelden. Tja, hoe zit het dan met de ene wereld? In het tweede hoofdstuk van **Semiosis & Sign Exchange**, [Developing the ground of Peirce](#), schrijf ik aan Charles S. Peirce de m.i. beslissende aanname toe om taal(gebruik) niet volgens een – wat ik nu kan noemen – “scheidslijn” te duiden, maar nota bene als verbindingspunt. Hij stelt dat een teken bemiddelt tussen enerzijds een object, anderzijds een interpretant. Hij houdt rekening met variëteit door de suggestie van grond als differentiërende factor. Omdat het mij onduidelijk bleef, hoe Peirce grond in verhouding ziet tot teken, object en/of interpretant, veronderstelde ik voor alledrie een dienovereenkomstige grond. Altijd goed, nietwaar? Zoals beschreven in hoofdstuk 3, [Metapattern: modeling as enneadic sign engineering](#), pluste ik er voor dynamiek (!) van variëteit respectievelijke scharnieren bij, voilà,

semiotische enneade; zie ook [Enneadic Semiotics, axiomatic models](#) voor afbeelding.

Dit aan Peirce ontleende schema staat de aanname

[a]an de ene kant van deze lijn [van] de **buitenwereld**, die onderverdeeld kan worden in de objectieve wereld van dingen en gebeurtenissen en de sociale wereld van normen en gedragsverwachtingen[, ... met] aan de andere kant [...] de **binnenwereld**, ook wel aangeduid als de subjectieve wereld, waarin intenties en behoeften centraal staan[, p. 11]

niet toe, dwz niet als onderling gescheiden 'werelden.' Met motief als element van interpretant(dimensie annex -moment) ervaart een subject de wereld van situatie tot situatie. Daarvoor kan een subject zich natuurlijk niet als het ware vereenzelvigen met een situatie enzovoort. Telkens dient hem (lees ook: haar) een teken ter bemiddeling. Tussen motief als differentiërende interpretantfactor en situatie als differentiërende feitfactor geldt volgens de enneade context dan als differentiërende tekenfactor. Hierdoor onderscheidt (!) context zich van zowel situatie als motief. Een subject ervaart de wereld niet alleen via tekens. Hij (lees ook: zij) kan er via tekens ook invloed op uitoefenen. Dat betreft – pogingen tot – zowel – en vooral – invloed op hemzèlf als subject als invloed op wie hij als andere subjecten ... ervaart. Naar mijn idee is elk teken dat een subject voortbrengt een verzoek zijnerzijds tot inschikkelijkheid met gedrag door hemzèlf en/of een ander subject. Deze veronderstelling vind ik wèl zo realistisch. Nota bene, als subjecten gelden zeker niet uitsluitend mensen, maar 'wie' dan ook uitgerust met cognitief vermogen voor variabele gedragsbepaling waarmee hij zich aan (een) situatie aanpast en/of (een) situatie aan hemzèlf.

Uitgaande van zo'n radicaal universeel taal- en tekenbegrip, te weten dat elk teken een verzoek tot inschikkelijkheid is, zijn Habermas' veronderstelde 'wereldtalen' prompt herkenbaar als idealisering ipv verklaringen. Wat volgens Habermas

[g]eldigheidsaanspraken [zijn] die betrekking hebben op de buitenwereld [, p. 11]

zijn volgens de opvatting dat taal gedragingenafstemming dient onderdeel van verzoeken. De verzoeker verschaft zondig aanwijzingen om de geadresseerde met alweer grotere kans tot beoogde inschikkelijkheid te bewegen. En naar de aard van een verzoek, is verhouding tussen de deelnemers aan tekenverkeer per verzoek juist niet symmetrisch, nooit zoals Habermas graag wenst voor

[d]e waarheidsaanspraken met betrekking tot de feitelijke en mogelijke standen van zaken in de objectieve wereld die [...] met behulp van argumenten en tegenargumenten op hun houdbaarheid beproefd [kunnen] worden in een **theoretische** discussie[, terwijl] de juistheidsaanspraken met betrekking tot bestaande voorgestelde regels en normen kunnen worden getoetst in een **praktische** discussie.[p. 11]

Dat kan Habermas allemaal wel willen, maar iets anders dan een verzoek doet hij daarmee niet, kan hij m.i. dus ook niet doen. Zo heb ik hem destijds, in 2002, een exemplaar van **Semiosis & Sign Exchange** gestuurd. Ik kreeg een kort bedankbriefje, dat wèl, maar nee, tot een "discussie," laat staan

gekenmerkt [...] door een symmetrische verdeling van de kansen der gespreksdeelnemers om bepaalde taalhandelingen te kiezen en uit te voeren [p. 11]

heeft mijn verzoek dus niet geleid.

Wat de veronderstelde binnenwereld betreft wemelt het ook van problematische begrippen. Wie de samenvatting van Keulartz ... begrijpt, mag het zeggen:

Geldigheidsaanspraken die betrekking hebben op de binnenwereld kunnen volgens Habermas niet aan de orde gesteld worden in het medium van de discussie, maar uitsluitend in dat van de **kritiek**, een asymmetrische argumentatievorm.[p. 11]

In de 'zin' dat èlk teken een verzoek tot inschikkelijkheid is, geldt dat èlk teken "betrekking he[eft] op de binnenwereld." Een subject geeft 'met zoveel woorden' ermee aan wat het is dat hij van de ànder – of van zichzelf – wil als gedragsvervolg. De één mikt met een teken vanuit zijn "binnenwereld" op die van de ànder. Overigens vind ik de aanduiding met "kritiek" van deze vermeende categorie van taalgebruik verwarrend. Iedereen doet 'natuurlijk' doorgaans alsof de werkelijkheid, zeg maar, objectief bestaat. Wanneer de één de voorstelling die de ànder ervan geeft niet juist acht, kan hij daarvan uitdrukking geven met ... kritiek. Habermas blijkt overigens dóórgegaan met het maken van onderscheid. Hij lijkt behoefte herkend te hebben aan verschillende communicatievormen met èlk karakteristieke regels voor z.i. ordelijk verloop ervan. Nogmaals, mbt wat hij binnenwereld noemt,

[onderscheidt] Habermas twee vormen van kritiek: bij **therapeutische** kritiek staat de waarachtigheid van onze bedoelingen centraal en gaat het erom in hoeverre wij daadwerkelijk menen wat wij zeggen, dan wel onszelf en anderen (bewust of onbewust) hieromtrent misleiden; bij **esthetische** kritiek staat de authenticiteit van onze behoefteninterpretaties centraal en gaat het erom in hoeverre deze interpretaties de realisering van het 'goede leven' bevorderen of belemmeren.[p. 11]

Ik bekken dat ik er geen touw aan kan vastknopen, laat staan een synthese ervan voor te stellen.

Keulartz blijkt er ook moeite mee te hebben. Omdat hij zijn oordeel op kunst wil toespitsen, komt ook hij niet toe aan een algemener taalbegrip. Volgens het begrip dat ik benut is wat iemand een kunstwerk noemt eveneens een teken, dus een verzoek tot inschikkelijkheid, evenals het uitgesproken oordeel dat het een kunstwerk is op zijn beurt een teken en daarmee zo'n verzoek is. In elk geval zet Keulartz vraagtekens bij een

demarcatiecriterium op grond waarvan authentieke kunstuitingen onderscheiden kunnen worden[. p. 34]

Hij meent

dat er met de komst van de nieuwe en geëngageerde stromingen in de kunst een communicatieve situatie is ontstaan [waarin c]entraal [...] staat het zoeken naar en experimenteren met nieuwe sub- of tegenculturele identiteiten en omgangsvormen.[p. 35]

Naar mijn idee gaat het met tekens naar hun aard om "omgangsvormen" in de zin van afstemming van wederzijds situationele gedragingen van subjecten. Aldus geeft het ene subject met een teken altijd uitdrukking aan zijn engagement. Dat betreft dan zijn momentane motivationele begrip als situationele (deel)identiteit van het subject in kwestie. Hij probeert een ander subject – en/of zichzelf – te bewegen tot engagement, maw tot een situationele (deel)identiteit met gedragsgevolg. Onderling vertonen betrokken subjecten, zeg maar, omgangsidentiteiten. Wat Keulartz "sub- of tegenculturele identiteiten" noemt, zijn dus eveneens omgangsidentiteiten. Hij houdt

apartheid voor 'kunstenaars' vol met zijn bewering, naar verluidt in navolging van Harry Kunnenman, dat het 'kunstenaars' te doen is om

[h]et experimenteren met alternatieve vormen van zelfervaring en zelfexpressie[. p. 35]

Met ook zgn kunstwerken onvermijdelijk als tekens, dus altijd betrekkelijk, "experimenteren" ook zij echter hoe dan ook met "omgangsvormen." Wat Keulartz "afsluitend" stelt, te weten

dat het (door Habermas gebezigde) produktivistische begrip 'esthetische kritiek' beter vervangen kan worden door de communicatieve notie 'identiteitsdiscussie[.]'[p. 36]

is daarom nog nodeloos beperkt en beperkend. Nogmaals, met elk teken is een "identiteitsdiscussie" aan de orde. Ook zònder houdbaar "demarcatiecriterium" voor kunst kan elk teken tevens als kunst gelden. Daar schieten we voor een "taal- en argumentatiefilosofie" dus allemaal niets mee op. Voor een kunstfilosofie uiteraard evenmin. Als/met eneadische semiotiek is dat immers allemaal hetzelfde.

77.23

Het lijkt erop dat "standaardprogrammatuur," zoals "objectieve criteria," één aanduiding is voor, inderdaad, afhankelijk van context pas een – aldus – bepaalde betekenis. Zelf vermoed ik, dat er programmatuur mee bedoeld is die kant-en-klaar is. Dat heet ook wel een (programmatuur)pakket. Zoals elk – stuk – gereedschap faciliteert een pakket dienovereenkomstig gebruik (en navenant belemmert het pakket in kwestie dan andere mogelijkheden). Wie ergens een schroef moet indraaien, heeft daarvoor weinig tot niets aan een hamer. Met een pakket als overheersende factor voor gebruiksmogelijkheden en -beperkingen zou je kunnen zeggen dat het eerder de onveranderlijkheid van zulke programmatuur àls een pakket is die leidt tot – een zekere – standaardisatie van werkwijze.

Als er omgekeerd voor een bepaalde werkwijze maar één stuk gereedschap in aanmerking mag komen, zou dat gereedschap pas de aanduiding van de jure standaard verdienen. Dan is het echter de vraag, of dat gereedschap expliciet genoeg functioneel gespecificeerd is of niet. Zodra dat gebeurt, laat zich dezelfde functionaliteit wellicht resp. stellig met verschillende daadwerkelijke gereedschappen faciliteren. Wèg is de kwalificatie van dat ene gereedschap als standaard, terecht. Zo is er aanbod van talloze schroevendraaiers. Nogmaals, die schroevendraaiers zèlf zijn door hun meervoud nota bene géén standaard. Het is juist omdat ze zèlf géén standaard zijn, maar wèl herleidbaar zijn tot op z'n minst de facto gestandaardiseerde functionaliteit, dat concurrentie bestaat. Alle schroevendraaiers zijn niet in alle opzichten aan elkaar gelijk. Er moet voor reële concurrentie immers iets te differentiëren te zijn en blijven.

Al helemaal als het met kant-en-klare gereedschappen om gemeengoed gaat, op z'n Engels commodities, liggen daarin concurrentieverhoudingen feitelijk besloten. Waar de Aanbestedingswet (overheids)opdrachtgevers dan nog maar eens op wijst, is dat ze zulke feitelijke concurrentie ook moeten (!) benutten.

Tussendoor merk ik op dat hoe nauwer gereedschap luistert voor kwaliteit tijdens gebruik èn voor kwaliteit van het gebruikresultaat, des te ondergeschikter de aanschafprijs ervan beoordeeld moet zijn. Hier is het gezegde extra toepasselijk dat goedkoop in allerlei opzichten al gauw duurkoop is. Zodra kwaliteit zo zwaar moet wegen, vind ik het overigens maar de vraag of zo'n pakket zo centraal moet staan in de overwegingen. Klopt, een retorische vraag. Het antwoord luidt m.i. dat de

veranderingen moeten draaien om de gebruiksofzet in combinatie met gebruikresultaten. Daarvan wordt dan de keuze voor een eventueel pakket afgeleid. In de praktijk laten (overheids)opdrachtgevers voor facilitering van bedrijfsvoering echter vaak slechts twee pakketten in aanmerking komen, die allebei ontwikkeld zijn voor bedrijfsvoering door ... bedrijven. Dat is meteen al vragen om moeilijkheden. Een veel van een markt heeft dat evenmin.

Dus, programmatuurpakketten zijn doorgaans helemaal geen commodities in de zin dat het pakket van de ene leverancier eenvoudig uitwisselbaar is met dat van een andere. Daarmee houdt verband, nogmaals, dat het aantal pakketleveranciers zéér beperkt is, waardoor eveneens geen sprake van zoiets als een open markt is. Dat valt er met een Aanbestedingswet ook niet van te maken. Nog sterker, hoe groot is de keuze nu eigenlijk als het gaat om het besturingssysteem van zgn persoonlijke computers? En wat volgt daaruit voor de keuze van zgn productiviteitsprogrammatuur zoals voor tekstverwerking? Voor dergelijke pakketten moeten overheidsopdrachtgevers marktje spelen die er op die manier in het ècht niet is.

Elke leverancier probeert juist vervangbaarheid à la commodities te vermijden, althans zodra het 'eigen' pakket door een opdrachtgever in gebruik is. Dat lukt zolang standaardisatie van functionele eisen ontbreekt. Dat geldt óók zolang de leveranciers weigeren zich er iets van aan te trekken (en daardoor de markt onderling opgedeeld houden). Zij zien dus juist geen redenen om hun pakketten functioneel te uniformeren. Ook is voor hen de markt véél groter dan het gedeelte dat de Aanbestedingswet 2012 reguleert. Zonder reële alternatieven voor de opdrachtgever leidt dat tot zgn functionele specificaties in aanbestedingen waarin vermelding van een allang bepaald pakket krampachtig vermeden is. Over doorzichtig gesproken. En zelfs goedkoper wordt het er voor de opdrachtgever ook nooit van door meerdere tussenpartijen op de ene leverancier af te sturen. Dat bezorgt die leverancier alleen maar èxtra werk en maakt het pakket dus duurder. Verder houdt functionele standaardisatie juist voor programmatuur wellicht overhaaste ... stagnatie in, met averechtse gevolgen. Over kwalitatief andere concurrentiepositie gesproken, Information Dynamics bewijst dat vernieuwing door verkeersoriëntatie op functionaliteit opdrachtgevers sprongsgewijs voordelen kan opleveren. Nee, dat is géén standaard voor stelselmatige functionaliteit voor informatieverkeer met veranderlijke betekenisvariëteit van dien, in elk geval nòg niet (hoezeer Information Dynamics er ook bij Forum Standaardisatie op aangedrongen heeft).

77.24

Ik zet begripsanalyse voort. Voor kant-en-klare programmatuur is het ook, herstel, zelfs oppassen met de aanduiding als pakket. De associatie met alles-in-één is vals. Vergelijkbaar misleidend is daarom doorgaans de kwalificatie met, op z'n Engels, plug-and-play.

Neem KnitbITs IR als programmatuur voor informatierotonde. Die programmatuur werkt 'slechts' door àndere programmatuur. Dat is uiteraard KnitbITs, en verder o.a. een browser, programmatuur voor – beheer van – een database en programmatuur voor rekenbladen. Dat loopt dus nogal op. Op hùn beurt werkt zulke programmatuur èlk 'slechts' dankzij o.a. nòg weer allerlei àndere programmatuur, enzovoort, met uiteindelijk dan een zgn besturingssysteem.

Van een gebruiker van bepaalde programmatuur veronderstelt de leverancier dat

z/hij rechtmatig beschikking heeft over alle andere programmatuur die voor werking ervan nodig is.

Vanwege oplopende afhankelijkheden is wat een gebruiker (!) als gereedschap ervaart géén programmatuur op zichzelf, maar draagt overwegend het karakter van parameterisering om andere programmatuur volgens een daardoor ingestelde samenhang te laten functioneren.

Zo'n instelling-voor-werking kan weliswaar tot standaard verklaard worden/zijn, maar daardoor verdwijnen de afhankelijkheden – van eventuele wijzigingen – van andere programmatuur natuurlijk niet.

Kortom, de aanduiding als zowel pakket als standaard is gauw misleidend.

En het is kortzichtig om louter te letten op wat dan als bepaalde kant-en-klare programmatuur lijkt op een (standaard)pakket. Over relevante “objectieve criteria” gesproken, wat daarentegen (mee)telt is de – deskundige verwachting over de – optimale verhouding tussen flexibiliteit en stabiliteit door-de-afhankelijkheden heen. Ook daarmee dient met de indeling tot (aanbestedings)percelen rekening te zijn gehouden.

77.25

Ik herhaal dat er m.i. sprake is van een misverstand. Blijkbaar hebt u ter opheldering helaas nog geen bericht van gekregen van wie u met zoveel woorden beweert dat die overheidsorganisatie uw wederpartij-in-raamovereenkomst is. Ik heb dat overigens evenmin. Van haar/hem zal verklaring toch moeten komen. Ik stel voor dat u daarop wacht, of zelf contact opneemt.

77.26

Wat is er voor hier en nu mis met artikel 2.163d van de Aanbestedingswet 2012? :-)
Structureel biedt dat inderdaad géén soelaas.

77.27

Het blijkt met “objectieve [aanbestedings]criteria” dus nogal te kunnen variëren. Eerder heb ik twee uitersten proberen te veronderstellen. Dus,

1. aan de ene kant

meent de opdrachtgever, al dan niet terecht, :-) volledig zelfvoorzienend te zijn wat bepaling van bedoelde criteria betreft. Ofwel, de opdrachtgever bepaalt geheel zelfstandig, zeg ook maar met en door louter eigen medewerkers, 1. behoeften, 2. de eigen betrokkenheid bij c.q. eigen bijdragen aan behoeftenvervulling en 3. de tekorten met eigen bijdragen voor behoeftenvervulling. Daarmee is de opdrachtgever ‘objectief’ in staat, of wordt tenminste dat geacht te zijn, om vervolgens (!) te bepalen welke andere zgn partijen eventueel geschikt zijn om in – welke van – de tekorten te voorzien. Daarvoor kunnen zakelijke partijen in aanmerking komen.

Indien een bedrijf erbij betrokken wordt, gebeurt dat volgens een opdracht. Dat bedrijf heeft volgens deze ene uiterste opvatting van “objectieve criteria” géén invloed op de bepaling ervan.

3. Aan de andere kant

zijn er behoeften die feitelijk pas adequaat vastgesteld kunnen worden, ... nadat ze vervuld zijn. Dit klinkt paradoxaal, maar komt vaak – zelfs het meest? – voor. Nota bene, hierdoor moet aan “objectieve criteria” een andere betekenis worden gehecht. Als exemplarisch heb ik de praktijk van psychotherapie vermeld. De strekking van “objectieve criteria” springt als het ware mee van de ene naar de andere kant. Ze

betreffen niet langer vrijwel exclusief wàt de ànder eventueel bijdraagt, maar netzo exclusief wie de ànder is die zou kunnen bijdragen.

Kenmerkend voor het verloop waarin behoeftenbepaling door-en-door verweven is met behoeftenvervulling is dóórlopende nauwe samenwerking tussen opdrachtgever en -nemer. Daarvoor is wederzijds vertrouwen een cruciale voorwaarde. Praktisch geeft het vertrouwen van de opdrachtgever de doorslag, want z/hij beslist of zulke samenwerking begint. Al dan niet bewust van haar/zijn afhankelijkheid van de opdrachtnemer voor succes van hun samenwerking, valt er voor zo'n vertrouwensoordeel door de opdrachtgever niet aan haar/zijn ... subjectiviteit te ontkomen. Populair gezegd: het moet klikken. Dit neemt niet weg dat vertrouwen geholpen kan zijn door aantoonbare kwalificaties van de (kandidaat-)opdrachtnemer zoals opleiding en ervaring, alles geschraagd met betrouwbare referenties. Dat is uiteraard ook de reden van certificering als toegelaten beoefenaar van een bepaald beroep.

Uit de noodzaak van samenwerking volgt tevens dat wèrkelijke behoeftenbepaling – immers, in wisselwerking met behoeftenvervulling – door de opdrachtgever als regel slechts met één opdrachtnemer wordt ondernomen. Nogmaals, die ene is dan boven andere kandidaten verkozen om “objectieve criteria” mbt wat z/hij kàn naar verwachting op basis van haar/zijn aannemelijke eigenschappen.

2. De geschetste uitersten

komen voor overheidsbemoedienis zelden voor, althans èlk op zichzèlf. Een combinatie ervan verdient vaak zelfs aanbeveling. Want gelet op het belang van “objectieve criteria” kan een opdrachtgever er hoe dan ook de voorkeur aan geven om allereerst dáárvor samenwerking aan te gaan resp. deskundige begeleiding in te schakelen. Dat gebeurt dan volgens de relatie zoals hierboven als “aan de andere kant” verklaard is. Dat geldt bijvoorbeeld voor ontwerpogaven. Het idee is dat een ontwerp eenduidig genoeg kan worden opgesteld om vervolgens – vooruit, vrijwel – òngewijzigd te laten uitvoeren. Als voorwaarden daarvoor geldt dan weer dat enerzijds ontwerpers terdege op de hoogte zijn van uitvoeringsmogelijkheden en -beperkingen, anderzijds uitvoerders (lees ook: aannemers) de ontwerpaanwijzingen kùnnen volgen en dat ook doen. Dankzij een ontwerp dat “aan de andere kant” ontstaan is, kan het vervolg “aan de ene kant” worden voortgezet. Zeg ook maar dat de opdrachtgever in dat geval achtereenvolgens twee opdrachten verstrekt, met voor èlke opdrachtverstrekking passende “objectieve criteria.”

Zolang aan genoemde voorwaarden mbt verhouding tussen ontwerp en uitvoering ervan niet voldaan kan zijn, is zo'n combinatie niet haalbaar. Voor digitalisering waarbij inmiddels de opgaven feitelijk van maatschappelijk-stelselmatige aard zijn, met nota bene ook nog eens verband dáártussen van dien, komt daarom vooralsnog slechts de doorlopende samenwerkingsvariant in aanmerking. In de praktijk gebeurt echter nog steeds het òmgekeerde. Zelfs apart wordt ontwerp(en) domweg overgeslagen. Door de illusie en daardoor averechtse “objectieve criteria” dat de ene opdracht louter uitvoeringskarakter draagt, gaat het voorspelbaar mis. De marktpartijen die daardoor als opdrachtnemer hun omzet resp. winst zien stijgen, zullen er geen verandering in brengen (als ze al – willen – beseffen dat het ter vervulling van maatschappelijk relevante behoeften ànders moet).

Opdrachtgevers geven mede de voorkeur aan variant 1, omdat ze zekerheid menen te ontlenen aan een vaste prijs. Mislukking ontaardt vaak in vervolg waarvoor

impliciet variant 2 geldt, maar dus zonder de opdrachtnemer die daarvoor geschikt is en op basis van nacalculatie 'mag' declareren. Zucht, nòg meer mislukking annex verspilling is onvermijdelijk.

Het is echt óók het goedkoopst om meteen met een geschikte opdrachtnemer volgens variant 3 op basis van nacalculatie samen te werken. Neem gewoon in de opdracht op, dat de opdrachtgever die op èlk door haar/hem gewenst ogenblik zonder opgaaf van redenen kan beëindigen. Daartegen maakt een opdrachtnemer nooit bezwaar die variant 3 oprecht verkiest, nota bene vooral ook in het belang van de opdrachtgever.

Onder de huidige omstandigheden vind ik voor wat Information Dynamics kan bijdragen, variant 3 toepasselijk, dóórlopende samenwerking, dus. Voor geloofwaardigheid probeer ik voor Information Dynamics zoveel mogelijk te vermijden om met variant 1 geassocieerd te worden. Mede daarom verschaft ik gratis gebruikslicentie voor KnitblTs. Als voorwaarde geldt dan wel dat één van jullie projectleider is, over vertrouwensrelatie als cruciale succesfactor gesproken. Ik zou met Information Dynamics overigens best volgens variant 1 willen bijdragen. Maar dan moet de opdrachtgever in kwestie dus zelfvoorzienend genoeg geworden zijn om Information Dynamics met succes daadwerkelijk louter als uitvoerder te kunnen beschouwen. Aan zo'n opdrachtgever zou Information Dynamics dan slechts een gebruikslicentie kunnen 'verkopen.' Dat is de reden waarom ik zelfs graag medewerkers opgeleid zie worden en daarop ook aandrang. Voor een tussenstadium kan variant 2 dan dienen. Vooral voor stelselmatige voorzieningen voor informatieverkeer vergt ontwerpen èxtra nauwe samenwerking, en zo gemakkelijk blijkt het niet om er maatschappelijk verantwoord en tegelijk precies mee te mikken.

77.28

Ik ben blijkbaar zoiets als **Commentaar op de Aanbestedingswet 2012** begonnen. En ik kom daarmee maar niet verder dan artikel 1.4 waarin sprake is van "objectieve criteria." :-) De drie voorafgaande artikelen zijn gewijd aan begripsbepalingen, maar wat zulke criteria volgens de wet – moeten – zijn blijft daar onvermeld; dat is uiteraard vragen om moeilijkheden ...

Ik probeer aan te geven dat de passende betekenis afhankelijk is van de relatie van de opdrachtgever met de –nemer. Daarvoor heb ik twee situaties als uitersten geschetst. Hier wijs ik erop dat het niets nieuws is. Het heet voor de opdrachtnemer van oudsher een resultaatverplichting, wanneer aan de orde is wat ik als situatie aan de ene kant (variant 1) duid. Volgens de situatie aan de andere kant (variant 2) heet het een inspanningsverplichting waaraan de opdrachtnemer is gehouden. Vooral een overheidsopdrachtgever moet natuurlijk verder kijken dan alleen maar het wát van het verlangde resultaat. De "objectieve criteria" moeten tevens betrekking hebben op hoé de opdrachtnemer dat resultaat bereikt. Dat dient maatschappelijk verantwoord te gebeuren, maw op een manier die de opdrachtgever vindt stroken met haar/zijn publieke taken.

Zolang het resultaatperspectief realistisch is, heeft wát wel voorrang tov hoé. Het heeft immers geen zin om – moeite te doen om – volgens hoe-criteria te oordelen, indien aan wat-criteria niet eens wordt voldaan.

De concurrentie volgens resultaatperspectief is en blijft 'open' door beoordeling volgens wie-criteria achterwege te laten.

Zolang het – of een? – resultaat onbekend is, moet nu eenmaal – al dan niet

vooral nog – een àndere insteek worden gevolgd. Dat is dus het inspanningsperspectief. Daardoor veranderen de relevante criteria radicaal. Zelfs nagenoeg exclusief tellen wie-criteria. Waarom zo exclusief? Omdat wàt nog moet worden bepaald, is het raadzaam – over context gesproken – open – te laten hoé die verkenning enz. ondernomen kan worden.

Voorspelbare mislukking even daargelaten kan aanbesteding tot concurrentievervalsing leiden door wat feitelijk inspanningsperspectief vergt volgens abusievelijke toepassing van resultaatperspectief te veronachtzamen. Nota bene bij gebrek aan wat-criteria, en bijgevolg aan hoe-criteria, blijft de opdrachtgever slechts over om wie-criteria te benutten. Die kan z/hij echter alleen maar als “objectieve criteria” laten gelden vermomd als wat- resp. hoe-criteria (die als zodanig voor de opgave in kwestie irrelevant zijn).

Omgekeerd dreigt eveneens concurrentievervalsing c.q. belangenverstrengeling. Want wie als opdrachtnemer de opdrachtgever behulpzaam is om te bepalen wàt als resultaat kan gelden om – pas – vervolgens te laten realiseren, kan met daarvoor opgestelde “objectieve criteria” zichzelf als vèrdere opdrachtnemer bevoordelen. Dit risico ligt o.a. ten grondslag aan de functiescheiding volgens ontwerper en aannemer/uitvoerder. Voor wàt noodzakelijkerwijs vernieuwend is, of onverminderd uniek, is dergelijke wisselwerking tussen wat en wie echter – nog – onvermijdelijk. Een alternatief bestaat immers – nog – niet.

Het dilemma voor een opdrachtnemer met vernieuwend/uniek aanbod is, dat een opdrachtgever – of in elk geval de inkoopafdeling aldaar – géén besef heeft van bijbehorende onlosmakelijkheid van functies. Om dan toch maar voor een opdracht in aanmerking te komen doet de opdrachtnemer als regel het ontwerpaspect ‘dan maar’ gratis, heel praktisch omdat slechts het uitvoeringsaspect herkenbaar is voor de opdrachtgever die zich al dan niet bewust tot resultaatperspectief beperkt. Dat is voor digitalisering vaak wederom, overdrachtelijk gezegd, de omgekeerde wereld.

Het beoordeelbaar krijgen van een ontwerp(voorstel) vergt een prototype als ... resultaat. Voor wat traditioneel de gebouwde omgeving heet, blijft een prototype zoals een maquette vèr verwijderd van het daarmee voorgestelde resultaat.

Daarentegen is een representatief genoeg prototype van digitale voorzieningen reeds vergaand het resultaat dat operationeel bruikbaar is.

Een manier om samenwerking volgens inspanningsperspectief enigszins beheersbaar(der) te laten verlopen staat van oudsher bekend als iteratief. Daarvoor is thans de Engelstalige aanduiding agile gangbaar. Daartoe komt een verantwoord werkende opdrachtnemer met inspanningsverplichting zelfs als regel.

De reden dat ik zo dóórga op “objectieve criteria,” is dat zich daardoor een referentiekader aftekent voor bruikbaar commentaar op wat er verder – hmm, niet? – in die wet staat.

77.29

Wie een standaard louter als doel opvat, valt slechts uniformering op. In die zin gaat een standaard over bepèrking van variëteit.

Ook een standaard kan resp. moet echter in ruimer verband als middel gelden. De uniformering kan immers juist – ter facilitering van – variëteit dienen.

Terwijl strikt gelet op terminologie het uniformeringsmiddel strijdig lijkt met het variëteitsdoel, is het dat niet. Het is gewoon zo, dat een middel verschilt van een doel. Bijvoorbeeld, verbetering van mobiliteit via de openbare weg als doel is gebaat bij o.a. de maatregel van rechtshouden als middel.

Zo is Metapatroon een methode om veranderlijke betekenissenvariëteit te ordenen. Zeg ook maar dat Metapatroon een middel is. Als middel kan zo'n methode tot standaard met een bepaald bereik verklaard worden. Dat heeft zin, indien gebruik ervan het ... bereiken van een daarvoor gesteld doel daadwerkelijk bevordert. Omdat de term standaard vaak abusievelijk wordt geassocieerd met uniformering als doel, gebruik ik een andere term wanneer er feitelijk beheersing van variëteit mee bedoeld is: metastandaard.

Vooruit, Metapatroon is een metastandaard. Nou ja, eigenlijk verdient het eraan ten grondslag liggende paradigma dan zo benoemd te zijn. Zie ook [Wat is een semantische standaard en hoe kan College Standaardisatie die vraag \(anders\) beantwoorden?](#) (in: **PrimaVera**, working paper 2011-02, Universiteit van Amsterdam, 2011).

77.30

Wederom, ditmaal als nieuwsbericht, hoorde ik over "schuldhulpverlening" in de zin van "collectief schuld regelen." Naar verluidt werken daarvoor inmiddels tachtig gemeenten samen met allerlei mogelijke schuldeisers van, zeg maar, problematische schuldenaren. Het kan uiteraard alom steeds beter werken met zowel méér gemeenten als méér van die schuldeisers.

Je zou zeggen dat de Rechtspraakorganisatie eraan kan/moet bijdragen, netzo structureel. Daarvoor is ooit toch zelfs een werkende proefopstelling gemaakt? Heb jij dat niet bedacht?!

Zo zijn er alweer sinds jaren nota bene "Kabinetsplannen: aanpak schulden." Denken 'ze' bij de Rechtspraak soms, laat maar kletsen?

77.31

Voor zover ik begrijp wat in astronomisch opzicht met een zwart gat zoal wordt bedoeld, vind ik de term zwaartepunt toepasselijk.

Met aan zwart gat verwante betekenis lijkt mij de term singulariteit in gebruik. Mijn veronderstelling van – een – nul-identiteit als – een – zwaartepunt is daaraan dan juist tegenovergesteld.

Zo bedacht ik alweer jaren geleden dat wat een bose-einsteincondensaat heet – nou ja, als metafoor ervoor – in de buurt komt van nul-identiteit. Of is het omgekeerd? (Want) met stijgende temperatuur als – veranderende – situatie 'ontstaan' navenant differentiële gedragingen als het ware 'vanuit' resp. van het veronderstelde condensaat. Of begrijp ik er helemaal niets van?

77.32

Op z'n enneadisch is semiotiek zelfs onmiskenbaar een gedragswetenschap. Met semiotiek als teken- resp. informatieleer is een informatiekundige dus ook en vooral een gedragswetenschapper.

77.33

Op artikel 1.4 van de Aanbestedingswet 2012 volgt artikel 1.5. Daarvan luidt de openingszin, lid 1:

Een aanbestedende dienst of speciale-sectorbedrijf voegt opdrachten niet onnodig samen.

Met de aanwijzing "niet onnodig" erkent de wetgever m.i. met zoveel woorden dat de "objectieve criteria" betrekkelijk zijn waarop hij de – aanstaande – overheidsopdrachtgever wijst voor aanbesteding resp. opdrachtverstrekking. Wat

daarvoor telt als ... criterium, zeg dus ook maar als metacriterium, is wat ik eerder aangaf als relevante tekortsituatie mbt vervulling van behoeften waarin de – aanstaande – overheidsopdrachtgever meent te verkeren. (Ik laat hier maar in het midden, dat de wetgever er helemaal aan voorbij lijkt te gaan dat oordeelsvorming niet objectief situationeel kàn zijn, maar inherent subjectief situationeel is.)

Met verbod van onnodige samenvoeging van diensten- en productenleveringen tot één opdracht wil de wetgever uiteraard marktwerking annex concurrentie bevorderen. Méér opdrachten, méér interactie volgens concurrentieverhoudingen, nietwaar? Nu heb ik begrepen dat opdrachtgevers raamovereenkomsten met wederpartijen aangaan om daadwerkelijke opdrachten te – kunnen – bundelen en/of over een daardoor op voorhand zeer beperkt aantal opdrachtnemers te kunnen verdelen. Ik zou zeggen dat dergelijke overeenkomsten zelfs pertinent in strijd zijn met de op bevordering van marktwerking gerichte bepaling om “opdrachten niet onnodig samen [te voegen].”

In artikel 1.1 van de wet staat – een – raamovereenkomst omschreven als

een schriftelijke overeenkomst tussen een of meer aanbestedende diensten of speciale-sectorbedrijven en een of meer ondernemers met het doel gedurende een bepaalde periode de voorwaarden inzake te plaatsen overheidsopdrachten of speciale-sectoropdrachten vast te leggen.

Het komt er dan vooral op neer wat de wetgever met “voorwaarden” bedoeld heeft. Ik zou zeggen dat het voorwaarden betreft die gelden, indien de potentiële opdrachtgever daadwerkelijk een opdracht verstrekt aan een potentiële opdrachtnemer. Wanneer redelijk vergelijkbare opdrachten tussen die partijen vaker kunnen voorkomen, kan het voor beide partijen per saldo eenvoudiger zijn om zoiets als algemene voorwaarden op te stellen voor hun relatie. Het kan immers méér werk zijn om pèr opdracht voorwaarden af te stemmen. Dit laat dus ònverlet, dat de opdrachtgever àndere opdrachtnemers kan verkiezen (indien “objectieve criteria” daartoe aanleiding geven ...).

Het lijkt mij sterk dat de wetgever met “voorwaarden” wil zeggen dat beide partijen toegestaan is met een raamovereenkomst de markt feitelijk vergaand op te heffen. Zo’n beperkende overeenkomst maakt met opzettelijke (!) uitsluiting van àndere marktpartijen een travestie van bevordering van marktwerking, als het niet ònrechtmatig is.

Nota bene, de wetgever wijst er in van artikel 1.5, lid 1, sub a, met zoveel woorden op, dat

samenvoeging [niet ten koste mag gaan van] de toegang tot de opdracht voor voldoende bedrijven uit het midden- en kleinbedrijf.

Het is met de gangbaar geraakte praktijk van raamovereenkomsten met “samenvoeging” van dien echter onvermijdelijk dat “bedrijven uit het midden- en kleinbedrijf” nagenoeg uitgesloten zijn van mededinging. Zie ook [Waanbesteding](#) en [Versukkeling](#) voor kritische analyse. Het is de genadeklap voor

de samenstelling van de relevante markt[, artikel 1.5, lid 1, sub a]

wanneer de wederpartijen van een raamovereenkomst de grensbedragen voor Europese aanbesteding voor hun onderlinge relatie buiten werking stellen. Hoezo nog markt? De “samenvoeging” betreft dan feitelijke àlle opdrachten met slechts als beperking “een bepaalde periode.”

Maar een klein of middelgroot bedrijf kan toch als onderaannemer aan de slag? Wie

het als ondernemer voor opdrachten moet hebben van ... wie-criteria, doet dat principieel niet. Hoe dan ook gaat dat volgens mij dan zelfs dubbel in tegen de bedoeling met de wet. Terwijl de opdrachtgever zich met hun raamovereenkomst vergaand exclusief aan de opdrachtnemende hoofdaannemer bindt, hoeft die hoofdaannemer zich voor opdrachten aan onderaannemers niets van de Aanbestedingswet 2012 aan te trekken.

Indien er voor een benodigde dienst resp. product – vooralsnog – géén alternatief bestaat, melden opdrachtnemende wederpartijen van resp. raamovereenkomsten zich daarvoor uiteraard allemaal bij dezelfde ... “ondernemer.” Dat zijn er gelet op de gehele markt slechts weinig, zulke feitelijke tussenpartijen, maar die uiteindelijke “ondernemer” zou dan werk moeten maken van meerdere relaties ... terwijl er nog steeds maar één werkelijke opdrachtgever is en blijft. De wetgever geeft in artikel 1.5, lid 1, sub b, tevens aan, dat

acht geslagen [moet zijn] op [...] de organisatorische gevolgen en risico's van de samenvoeging van de opdrachten voor [...] de ondernemer.

In lid 3 van artikel 1.5 staat dat als regel

[e]en aanbestedende dienst of een speciale-sectorbedrijf [...] een opdracht op[deelt] in meerdere percelen.

Voor zover mij bekend worden “percelen” echter niet zozeer benut als ... criterium om tot verschillende opdrachten te komen, maar daarentegen als noemer om verschillende opdrachten feitelijk samen te voegen tot een omvattender opdracht, wat artikel 1.5 volgens mij dus overduidelijk afwijst. Of ben ik te dom om te begrijpen wat er staat? Wat mij betreft is het overigens een open deur, dat

samenvoeging [afhankelijk moet zijn van] de mate van samenhang van de opdrachten[, artikel 1.5, lid 1, sub c]

zij het dat ik meen dat, zoals ik hierboven reeds opmerkte, al dan niet samenvoeging van diensten- en productenleveringen tot één opdracht aan de orde is. Ook die spanning moet in de “objectieve criteria” zijn

gemotiveerd,

zoals artikel 1.5, lid 2, stelt. Zou het?

77.34

Opdelen is tegengesteld aan samenvoegen. Wie argumenteert tégen samenvoeging, doet dat dus in één moeite door vóór opdeling, vice versa. Afweging, dus.

Hoe dan ook is de eis betrekkelijk om na te laten wat, in termen van artikel 1.5 van de Aanbestedingswet, “onnodig” is. Er moet een criterium met een verondersteld waardenbereik voor zijn.

De wetgever beseft stellig dat het onmogelijk is om criteria uitputtend te benoemen, laat staan aan welke waarden ervan vervuld moeten zijn. Daarom roept de eis om aan “objectieve criteria” te voldoen vooralsnog vragen op.

Zo algemeen lijkt mij die eis resp. dat voorschrift overbodig. Een overheidsopdrachtgever is als zodanig toch allang gehouden aan eisen van behoorlijk bestuur enzovoort? Dat betreft dan overigens geen objectieve, maar normatieve (gedrags)criteria.

Een aparte Aanbestedingswet komt dan m.i. pas aan de orde, wanneer de wetgever

van een overheidsinstelling verlangt dat zij als opdrachtgever nog weer nadere normatieve criteria volgt, zo mogelijk voorzien van waarden die per criterium moeten zijn aangehouden. Indien zo'n feitelijk aanvullende wet zelfs de afweging voorschrijft tussen in eerste aanleg bijbehorende extra norm(waard)en en vervolgens tussen alle relevante norm(waard)en, is opdrachtgeverschap op z'n strakst gereguleerd. Ik merk op dat daardoor van weersomstuit tevens opdrachtnemerschap door ondernemers aan strakke regulering onderhevig zou zijn.

Nogmaals, de wetgever gaat niet zo ver. Maar lid 1 van artikel 1.5 is zo herkenbaar als opsomming van normatieve criteria waarop een overheidsinstelling in de hoedanigheid van aanbestedder (lees ook: a.s. opdrachtgever) mbt

samenvoeging [van opdrachten] in ieder geval acht geslagen [moet hebben.]

De wetgever onthoudt zich wijselijk van het aangeven van concrete waarden per criterium. Die kunnen immers van geval tot geval, dwz situationeel, verschillen. En dat geldt a fortiori voor de afweging ertussen.

Met lid 3 van artikel 1.5 stelt de wetgever met zoveel woorden dat argumenten vóór opdeling zwaarder moeten wegen dan die vóór samenvoeging.

Wat de Aanbestedingswet 2012 niet vermeldt, althans niet expliciet, zijn de aspecten waarop de criteria geacht worden betrekking te hebben. Ik heb daarvoor een aanneme gedaan, te weten marktwerking en dan bevordering ervan als dienovereenkomstig normatieve waarde. De wet verwijst ter overweging naar de richtlijnen 2004/17/EG en 2004/18/EG van het Europees Parlement en de Raad van de Europese Unie. De bedoeling is inderdaad, zoals ontleend aan overwegingen aldaar, "openstelling voor mededinging," "werkelijke openstelling van de markt," vermijding van "uitschakeling van de mededinging" en "toegang van kleine en middelgrote ondernemingen tot overheidsopdrachten [...] bevorderen."

Oh ja, daar komt vandaan, zie overweging nr 55 in 2004/17/EG resp. overweging nr 46 in 2004/18/EG, dat "[d]e gunning van de opdracht dient te geschieden op basis van objectieve criteria."

Marktwerking is echter één van vele aspecten van opdrachtrelaties. Wat – verwarring over? – de Aanbestedingswet 'bevordert,' is verabsolutering ervan met averechtse gevolgen van dien. De afweging met en tussen talloze – waarden van criteria voor – andere aspecten raakt immers ondergeschikt, als die nog gemaakt wordt.

Door kwantitatief abusievelijk objectief te noemen, met prijs als enig kwantitatief criterium en door kostenbesparing abusievelijk als kwaliteit van marktwerking te beschouwen resulteert aanbesteding waarmee op vrijwel geen enkel ander criterium meer wordt "acht geslagen." Dat werkt dus niet.

77.35

Artikel 1.6 is het derde en alweer laatste artikel in hoofdstuk **Beginnelsen en uitgangspunten bij aanbesteden** van de Aanbestedingswet 2012. Het luidt in zijn geheel:

Aanbestedende diensten die voornemens zijn een schriftelijke overeenkomst onder bezwarende titel tot het verrichten van werken, leveringen of diensten te sluiten, dragen zorg voor een zo groot mogelijke beperking van de met de totstandkoming van die overeenkomst samenhangende en daaruit voortvloeiende administratieve lasten.

Zo verschaft artikel 1.6 m.i. de ontbindende voorwaarde om met voorbijgaan aan raamovereenkomsten een overeenkomst te sluiten met een leverancier met als uniek gewaardeerd aanbod (zoals bij voorkeur bevestigd door voorafgaande marktconsultatie :-). Zou de daadwerkelijke leverancier daarentegen per wederpartij een aanbestedingsprocedure doorlopen, dan heeft de daadwerkelijke (overheids)opdrachtgever “zo groot mogelijke” vermeerdering van “administratieve lasten” veroorzaakt (behalve wellicht voor zichzelf).

77.36

Verwerven van grondige kennis, en grondig begrip al helemaal, van de gehele Aanbestedingswet 2012 jaagt voor een ondernemer de administratieve lasten omhoog. Daarom beperk ik mij tot een selectieve doorgang met nadruk op een voorstel voor een ruimer bemeten referentiekader voor – de opzet van alom opbouwende – opdrachtrelaties.

Terwijl artikel 1.5 van de Aanbestedingswet samenvoegen verbiedt indien “onnodig,” doet artikel 2.14, lid 1, dat tegen dergelijke opdeling:

De aanbestedende dienst splitst de [...] opdracht [...] niet met het oogmerk om zich te onttrekken aan de toepassing van deze wet.

Volgens artikelen 2.1 tot en met 2.6a

[is] deze wet [...] van toepassing op overheidsopdrachten [...] waarvan de geraamde waarde gelijk is aan of hoger is dan het in [dienovereenkomstig gedeelte van] artikel 4 [...] van richtlijn 2014/24/EU genoemde bedrag, exclusief omzetbelasting.

Ofwel, het toepassingscriterium (!) voor de wet is prijsstelling waartoe marktwerking gereduceerd verondersteld is. En een grenswaarde lijkt – dan – reuze praktisch. Ik vind het echter zelfs een retorische vraag of het middel op die manier wellicht erger dan de kwaal is. Daarbij laat ik zelfs maar in het midden dat afkomstig van de opdrachtgever “de geraamde waarde” nogal een slag in de lucht kan zijn (tenzij z/hij de markt o.a. door zgn marktconsultatie en/of concurrentiegericht dialoog verkende, maar hoe ‘open’ is concurrentie vervolgens nog?).

Aan die wet zitten we vast, het zij zo. Maar er moet toch iets te doen zijn aan wanverhoudingen die erdoor in de hand gewerkt worden?

Het is nooit een goed idee om regels te differentiëren volgens een criterium dat slechts gedeeltelijk samenhangt met verkeersverhoudingen, in dit geval concurrentievermogen. Over grenswaarde gesproken, bijvoorbeeld omwille van het milieu zouden we ook kunnen zeggen, en stellig is dat verstandiger, dat de wet van toepassing is op opdrachtnemers zolang ze niet aan milieueisen voldoen (met een daarvoor “geraamde waarde” door een toezichthouder). Ik wil maar zeggen, dat er over de grondslag van de Aanbestedingswet 2012 als middel voor gedragsbeïnvloeding nog wel wat valt te ... zeggen.

Maar ja, ook aan “geraamde waarde” in geld van de eventuele opdracht zitten we vooralsnog vast. Wat m.i. helpt om prijsblindheid tegen te gaan, is om de aanbestedingsprocedure – wederom – strikt facilitair te beschouwen. Daarvoor hoeft er niets aan de wet te veranderen. Dus, criteria die procedureel zijn, mogen criteria mbt diensten en/of producten zèlf uiteraard niet verdringen. Bijgevolg komt er ruimte om opdrachtnemers realistisch (!) volgens het inspanningsperspectief in te schakelen, in èlk geval zolang het resultaatperspectief ervoor nog onduidelijk is (en voor allerlei overheidsopdrachten kan het perspectief immers tot dat voor inspanningen beperkt blijven).

Artikelen 2.28 en 2.29 betreffen de “procedure van de concurrentiegerichtte dialoog.” Die voldoet nog steeds niet voor de relatie van de opdrachtgever met slechts één opdrachtnemer volgens wat ik het inspanningsperspectief noem. De wetgever lijkt ervan uit te gaan dat kandidaat-opdrachtnemers allemaal zonder ... opdracht aan de zgn dialoog willen deelnemen. Zo lang kan het volgens de wetgever ook niet duren om “te bepalen welke middelen geschikt zijn om zo goed mogelijk aan de behoeften van de aanbestedende dienst te voldoen.” Dat hangt er dus maar van af, nog ervan afgezien dat concurrenten elkaar niet wijzer willen maken. Dat zouden ze nog zonder beloning ervoor moeten doen, ook. Leuk geprobeerd, maar nee.

Dan is voor het inspanningsperspectief de “procedure van het innovatiepartnerschap,” zie artikel 2.31 en verder artikelen 2.126b tot en met 2.126d, alweer wat geschikter.

Zolang het aanbod van Information Dynamics uniek is, komt volgens mij de “onderhandelingsprocedure zonder aankondiging,” zie artikelen 2.32 tot en met 2.37, nog het meest in aanmerking voor de opdrachtrelatie. Om na te gaan of dat aanbod nog steeds uniek is of er inmiddels nog iets veel beters beschikbaar is, zou je de “procedure van een prijsvraag,” zie artikelen 2.42 en 2.43, kunnen benutten.

De vraag is waarom je je überhaupt om de Aanbestedingswet 2012 zou moeten bekommeren met een opdrachtbedrag onder “het in [dienovereenkomstig gedeelte van] artikel 4 [...] van richtlijn 2014/24/EU genoemde bedrag, exclusief omzetbelasting.” Dat komt door raamovereenkomsten die m.i. onoordeelkundig zowel opgesteld zijn als uitgevoerd worden.

Artikel 2.51, lid 1, bevat een voorschrift dat zó algemeen niet mag gelden. Er staat:

Indien een gegadigde, een inschrijver of een met een gegadigde of inschrijver verbonden onderneming een aanbestedende dienst heeft geadviseerd of anderszins betrokken is geweest bij de voorbereiding van een aanbestedingsprocedure, neemt de aanbestedende dienst passende maatregelen om ervoor te zorgen dat de mededinging niet wordt vervalst door de deelneming van die gegadigde of inschrijver.

In een **aantekening 77.28** heb ik zèlf gewezen op eventuele concurrentievervalsing c.q. belangenverstrengeling. Ik herhaal dat voor wat noodzakelijkerwijs vernieuwend is, of onverminderd uniek, voortgezette betrokkenheid niet alleen onvermijdelijk, maar zelfs wenselijk is. Anders gaat het ook en vooral voor de opdrachtgever natuurlijk nooit werken.

77.37

Ik heb eerder als oordeel over de Aanbestedingswet 2012 gesteld, dat de wetgever prijsvorming als exclusief middel voor marktwerking veronderstelt. Dat oordeel is onjuist. Maar zoals de wet met blijkbaar slechts oppervlakkig begrip ervan daadwerkelijk wordt uitgevoerd, vertoont m.i. gauw dienovereenkomstige onevenwichtigheid.

Wat de wetgever onder de noemer van “gunningscriteria” bepaalt kan, en daarom moet dat uiteraard ook gebeuren, volgens mij wel degelijk zodanig gelden dat daarmee àlle relevante belangen van betrokkenen – kunnen – worden afgewogen. Zo luidt artikel 2.113:

De aanbestedende dienst toetst de inschrijvingen aan de door hem in de aanbestedingsstukken gestelde normen, functionele eisen en eisen aan de prestatie.

Hierover merk ik allereerst op dat artikel 2.113 enige uitleg verschaft over wat volgens artikel 1.4 “objectieve criteria” – moeten – zijn. Alweer wat nader bepaald

gaat het dus om “normen, functionele eisen en eisen aan de prestatie.” Naar mijn idee kunnen “normen” – zoals ik ze eerder noemde – wat-criteria, hoe-criteria en/of wie-criteria betreffen. Als “functionele eisen” tellen – louter? – wat-criteria, terwijl het met “eisen aan de prestatie” gaat om hoe-criteria en/of wie-criteria. Met artikel 2.114, lid 1, lijkt de wetgever tòch prijsstelling als zwaarstwegend criterium op te leggen. Maar is dat zo? Op zijn beurt luidt die tekst:

De aanbestedende dienst gunt een overheidsopdracht op grond van de naar het oordeel van de aanbestedende dienst economisch meest voordelige inschrijving.

Tja, welke criteria gelden ter beoordeling van wat “economisch meest voordelig” is? Bijvoorbeeld een gemeente(organisatie) kan m.i. met recht verlangen dat de opdracht uitgevoerd wordt door mensen die in de gemeente in kwestie woonachtig zijn. Zo is de kans groot, dat zij een gedeelte van hun salaris ook weer in de gemeente besteden, enzovoort. Daarmee vervult de gemeente haar zorgtaken ... economischer, want de inwoners betalen gemeentebelasting. Verder kunnen andere effecten optreden, zoals grotere aantrekkelijkheid, noem maar op. Uiteraard is het niet allemaal in geld uit te drukken, laat staan tot in detail, maar het kan voor een overheidsopdrachtgever toepasselijk zijn om per “inschrijving” zoiets als een economiseringsfactor te schatten. Zeg dat er twee inschrijvingen zijn, de ene van een lokaal bedrijf en de andere van een bedrijf aan de andere kant van Europa. Krijgt het lokale bedrijf de opdracht voor de prijs a en bedraagt daarvoor die factor b, dan kost het de gemeente per saldo $a \times (1 - b)$.

Als dat niet “economisch” is, wat dan wèl? Oh ja, het kan alles-bijelkaar ook duurder uitpakken om een lokaal bedrijf de opdracht te laten uitvoeren. Het is niet netjes resp. solidair, maar als uitvoering leidt tot milieubelasting vèr verwijderd van het eigen bestuursgebied van de opdrachtgever lijkt het of het voor haar/hem niets kost. Daarom zou milieubelasting waar-dan-ook moeten meetellen in zo’n economiseringsfactor (die daardoor, nota bene, nog steeds allerlei relevante criteria veronachtzaamd, maar zolang de Aanbestedingswet 2012 geldt alweer beter dan niets is).

Het gehele artikel 2.114 blijkt bij nader inzien nogal doorwrocht. Uit het derde lid ervan volgt, dat afgeweken kan worden van wat het eerste lid aangeeft als “gun[ning] op grond van [...] meest voordelige inschrijving.” Slechts àls dat wèl gebeurt telt “de beste prijs-kwaliteitverhouding” als criterium volgens artikel 2.114, lid 2, sub a. Nee, het is mijn schuld niet dat het, eh, moeilijk te volgen is.

Er gaat niets mis door “normen, functionele eisen en eisen aan de prestatie” (artikel 2.113) te beschouwen als evenzovele aspecten van “kwaliteit.” Op die manier vervallen de gestelde afwijkingen, want uiteraard moeten altijd óók “laagste kosten berekend op basis van kosteneffectiviteit, zoals de levenscycluskosten” (artikel 2.114, lid 2, sub b) en “laagste prijs” (artikel 2.114, lid 2, sub c) meetellen in afweging ter gunning.

De wetgever legt er met artikel 2.115, lid 1, nota bene nadruk op dat

economisch [het] meest voordelige [...] als] criterium [...] nadere criteria

omvat. De wetgever beseft, zoals ik in een voorafgaande aantekening opmerkte, dat “nadere criteria” ònmogelijk uitputtend kunnen worden opgegeven. De gevallen (lees ook: situaties) van opdrachtrelaties kunnen ... kwalitatief sterk van elkaar verschillen. Desalniettemin vermeldt artikel 2.115, lid 2, ter oriëntatie enige

nadere criteria [die] verband met het voorwerp van de overheidsopdracht [...] kunnen [houden]:

- a. kwaliteit, waaronder technische verdienste;
- b. esthetische en functionele kenmerken;
- c. toegankelijkheid;
- d. geschiktheid van het ontwerp voor alle gebruikers;
- e. sociale, milieu- en innovatieve kenmerken;
- f. de handel en de voorwaarden waaronder deze plaatsvindt;
- g. de organisatie, de kwalificatie en de ervaring van het personeel voor de uitvoering van de opdracht, wanneer de kwaliteit van dat personeel een aanzienlijke invloed kan hebben op het niveau van de uitvoering van de opdracht;
- h. klantenservice en technische bijstand;
- i. leveringsvoorwaarden, zoals leveringsdatum, leveringswijze, leveringsperiode of termijn voor voltooiing.

Dit stelt gerust. Althans, mijn indruk is dat de wetgever met zoveel woorden waarschuwt tégen vernauwing van “economisch” tot het geldbedrag van de opdracht. Daarentegen pleit hij m.i. ontegenzeggelijk, zie daarvoor vooral sub e, vóór verruiming van overwegingen tot wat maatschappelijk verkeer bevordert. En zo hoort het met overheidsopdrachten ook.

Artikel 2.115a benadrukt terecht dat “levenscycluskosten” tellen voor verantwoorde gunning.

Ik ben met mijn kritisch commentaar inmiddels zover gevorderd, dat er m.i. aan de wet niets dringend hoeft te veranderen. Ik meen voldoende ruimte te herkennen voor omgang met reële variëteit van opdrachtrelaties. Volgens mij komt het daarom door een kortzichtige opvatting dat praktische toepassing ervan gemankeerd kan raken. Ik blijf er bij dat de bepaling van een grensbedrag waarboven de wet van toepassing is, als middel erger uitpakt van de – vermeende? – kwaal. Weliswaar voorzag de wetgever dat er misbruik van gemaakt kan worden, maar heeft dat niet met nadere bepalingen in de wet voldoende vermeden.

77.38

Artikel 2.115 van de Aanbestedingswet 2012 biedt de nodige uitbreiding van artikel 2.114. Wat als hoofdcriterium als “economisch meest voordelig” telt, kan resp. moet immers opgevat zijn als: maatschappelijk meest verantwoord.

Zeker voor overheidsinstellingen lijkt mij dat vanzelfsprekend. Daarvoor vermeldde ik in een eerdere aantekening behoorlijk bestuur als noemer. Wat voor een overheidsinstelling als maatschappelijk en bijgevolg bestuurlijk verantwoord geldt, is voor haar bepaald (!) door de taakstelling(en). Daar komen dus de “objectieve criteria” vandaan zoals artikel 1.4 ze veronderstelt.

De opsomming van “nadere criteria” in artikel 2.115, lid 2, is opzettelijk open gehouden. Daarmee kan dus ook een aanbestedingsprocedure, zeg maar, op maat gemaakt zijn. Desondanks zijn in de wet diverse procedures geschetst, zoals de “procedure van de concurrentiegerichtte dialoog,” alsof ze afwijken van zoiets als de eveneens door de wet blijkbaar gestandaardiseerde procedure. Zo kan gauw de indruk ontstaan van een gestandaardiseerde verzameling procedures. Nogmaals, volgens artikel 2.115 is die indruk verkeerd.

Ook de “procedure van het innovatiepartnerschap,” de “onderhandelingsprocedure zonder aankondiging,” en de “procedure van een prijsvraag” zijn gelet op artikel 2.115 slechts enkele voorbeelden van toepassing van “nadere criteria.” Door vermelding ervan in de wet zelf dreigt verstarring. Ze zouden wellicht op hun plaats

zijn als toelichting op de wet.

Maar ja, hoe dan ook leidt zo'n aparte Aanbestedingswet tot verstarring. Er zijn in een rechtsstaat allang (on)geschreven Algemene beginselen van behoorlijk bestuur (die uiteraard bijgehouden moeten zijn). Ook opdrachtgeverschap in relatie tot bedrijven is gewoon een bestuursaspect.

Tussendoor wijs ik erop dat "Algemene beginselen" als inflatoire aanduiding nodeloos vragen kan oproepen. Dat desbetreffende beginselen niet algemeen bedoeld zijn, blijkt uit vermelding van een bereik. In dit geval "behoorlijk bestuur." Maar als beginselen dáárvóór niet algemeen zijn, wat komt dan wèl in aanmerking? Of zijn er soms tevens Bijzondere beginselen van behoorlijk bestuur? Zo ja, dan is het – dus – duidelijker om de verbijzondering met – verdere – kwalificering van het bereik uit te drukken.

Enfin, wat mij betreft biedt artikel 2.115 alle ruimte om, voorzover nog nodig, de Aanbestedingswet 2012 praktisch (!) als toelichting op, vooruit dan maar, Algemene beginselen van behoorlijk bestuur resp. de Algemene wet bestuursrecht te beschouwen. Nota bene over "algemene" gesproken, onder de noemer van "beginselen" zou o.a. zelfs meteen moeten opvallen dat strikt onderscheid van werkingssfeer volgens een verwacht opdrachtbedrag daarmee strijdig is. Of zoals het Nederlandse "expertisecentrum [voor] aanbesteden," Pianoo, de noodzaak van ruimere afwegingen inleidt:

Maatschappelijk verantwoord inkopen (MVI) betekent dat u, naast op de prijs van de producten, diensten of werken ook let op de effecten van de inkoop op milieu en sociale aspecten.[Pianoo, website geraadpleegd op 26 oktober 2020]

Onder de MVI-thema's resp. MVI-criteria – er is voor criteria wel een "productgroep automatisering en telecommunicatie" aangenomen – die Pianoo toelicht, mis ik overigens nog infrastructurele vernieuwing ter digitale facilitering van maatschappelijk informatieverkeer. Voorts merk ik op dat o.a. zowel MVI-thema's als MVI-criteria kunnen gelden als "objectieve criteria" zoals slechts aangeduid in artikel 1.4 van de Aanbestedingswet 2012.

77.39

De Aanbestedingswet 2012 biedt aan een overheidsopdrachtgever de mogelijkheid tot – het sluiten van – een raamovereenkomst. Uit artikel 2.143, lid 1, sub c, maak ik op dat een overheidsinstelling o.a.

een raamovereenkomst met meer dan één ondernemer [kan] sl[ui]ten [om] de overheidsopdracht opnieuw voor mededinging open te stellen voor de ondernemers die partij zijn bij de raamovereenkomst.

Wat ik niet kan plaatsen, zijn het enkelvoud van "de overheidsopdracht" en de kwalificatie met "opnieuw."

(Maar) iets verderop, in lid 3 van artikel 2.143, staat met zoveel woorden m.i. bepaald dat het met zo'n raamovereenkomst gaat om een ... raam (lees dus ook: kader) voor een veelvoud van daadwerkelijke opdrachten. Volgens dat kader beperkt de opdrachtgevende overheidsinstelling mededinging tot de wederpartijen. Dat staat ook wel bekend als minicompétitie. Tja, zo wordt het middel prompt erger dan de kwaal.

Om welk soort van raamovereenkomst het ook gaat, daardoor is "samenvoeging" aan de orde. Indien "onnodig" maakt de wetgever daartegen met artikel 1.5 bezwaar.

Ik kan me van de maatschappelijk verantwoorde overheidsopdrachtgever nog wel iets voorstellen bij

een raamovereenkomst [...] met een enkele ondernemer,

maar dat lijkt mij dan weer gewoon een ... overeenkomst. Vooruit, een raamovereenkomst betreft dan slechts voorwaarden voor hun eventuele opdrachtrelatie, verder niets.

77.40

Léon Hanssen is verder gegaan dan het leven van zijn hoofdpersoon te

duid[en] aan de hand van één uitspraak die [dat] leven plaatst in de algemene problematiek van de moderne cultuur[. p. 62]

Dat heeft in allereerste aanleg een tweedelige biografie opgeleverd. Ik heb zijn bewerking tot het eendelige **Menno ter Braak 1902-1940, Leven en werk van een polemist** (Meulenhoff, 2003) gelezen.

Treffend is de (aan)duiding van Ter Braak als polemist. Wat m.i. ook Hanssen ontgaat, is de zelfs onvermijdelijke beperktheid van telkens gedraging, en bijgevolg van beschouwing. Dat blijft natuurlijk nog eens extra moeilijk te herkennen, zolang beschouwing als summum van gedraging telt.

Vergaand intuïtief wijst Ter Braak beweringen af waarvan iemand algemene geldigheid eist. Zoals Socrates oppert, zijn er altijd wel omstandigheden (lees ook: situaties) te bedenken waarvoor het beweerde juist niet opgaat. Ofwel, de principiële mogelijkheid van kritiek is niets nieuws. Volgens Hanssen

[lag v]oor de polemist Ter Braak [...] de geestdrift van het scheppen [...] in de vernietiging.[p. 423]

Dat vind ik te extreem gesteld, zoals ik elders van Hanssen zelf in zijn biografie begrijp. Op zijn minst toont Ter Braak zich zeer strijdbaar vóór het verkrijgen van ruimte die hij nodig acht te hebben om zijn oordelen ook te verkondigen. Vervolgens probeert Ter Braak weliswaar zijn kritiek cultureel – maatschappelijk, politiek? – een opbouwende draai te geven, maar lijkt daarvoor te zoeken naar zoiets als een omslagpunt. Alsmaar vooruit volgens méér kritiek helpt echter niet. Allereerst, nou ja, dat vind ik dus, moeten 'we' terug naar kwalitatief andere veronderstellingen (zoals erkenning van beperking).

Dat – pas – daarmee een principiële mogelijkheid van opbouwende bijdragen gepaard gaat, blijft doorgaans veronachtzaamd. Want het negatieve oordeel is evenmin ... algemeen geldig. Nota bene beperkt tot de passende situatie verdient een bewering een positief oordeel. Aangezien situaties van gedraging tot gedraging veranderen, en mede erdóór, wijzigt de oordeelsverhouding.

Het is de tragiek van wie overwegend criticus is, dat z/hij op haar/beurt géén algemeen geldige beweringen kan doen. Daarmee stuit z/hij van weersomstuit op ... kritiek. Zo gaat dat door, totdat de criticus annex polemist zwicht voor machtsvertoon. Hanssen spaart Ter Braak m.i. niet met zijn ... oordeel:

[Ter Braak] bleef zichzelf trouw door te kiezen voor een dood waarvan hij sedert jaren droomde: alles tegelijk te zijn en niets te zijn. 14 mei 1940 kwam voor hem als geroepen. Zijn leven werd een kunstwerk zoals een kunstwerk voor hem moest zijn, als een som van vernietigingen.[p. 423]

Daar lijkt mij nogal wat op af te dingen. Overigens ook en vooral door Hanssen die zich immers voor een biografie inspande.

77.41

Ik kan mij de ergernis enzovoort van Bob van der Goen voorstellen. Wat kunst volgens hem zou kunnen, en daarom ook zou moeten, zijn, ziet hij ondermijnd door wat hij voor bedrog houdt. Als kwade genius beschouwt hij Piet Mondriaan, vandaar **Nooit meer Mondriaan** (Bodoni, 1994) als pamflet.

Van der Goen beschrijft de invloed die Mondriaan onderging van Mathieu Schoenmaekers:

Aan [Schoenmaekers] ontleent [Mondriaan] zijn rechte hoek-mystiek. En vanwege één van die[ns] theoretjes [...] schildert Mondriaan alleen geel, blauw en rood.[p. 30] Hoe dan ook, nu eenmaal vastgesteld was dat een rechthoek niet zomaar een rechthoek was, maar een diepere, kosmische betekenis had en bepaalde kleuren wel en andere niet mochten was het duidelijk hoe je moest schilderen.[p. 31]

Dat klinkt inderdaad nogal sektarisch. Zeg maar rustig fascistisch, stelt Van der Goen. Dat gaat mij dan wat ver, maar met de waarschuwing door Van der Goen tegen 'wartaal[, overigens n]ogal eufemistisch uitgedrukt,'[p. 29] ben ik het grondig eens. En sektarisme kan leiden tot fascisme.

Wat mij betreft is Van der Goen er met zijn boek(je) in geslaagd

eens iets anders [te] schrijven dan de prietpraat over Mondriaan en De Stijl waar we gewoonlijk mee worden verveeld[. pp. 46-47] Wat overblijft is met calvinistisch getinte leerstelling uit theosofische of pseudo-filosofische theorieën afgeleide hocus-pocus.[p. 51] Het begrip kunst werd overgenomen en vervangen door – wat precies het tegenovergestelde daarvan is – het bedenken van systemen waarin de uitvoerder, die zich met de eveneens gestolen term 'kunstenaar' ging tooien niets anders had te doen dan navolgen. [...] Niet de kunst zelf, maar het begrip 'kunstenaar' en het woord 'kunst' werden, langzaam maar zeker, overgenomen door een beweging die [...] deze voor het tegenovergestelde gaan gebruiken van wat ze oorspronkelijk betekenden[. p. 62]

Dergelijke kritiek laat zich m.i. nog verduidelijken volgens de veronderstelling(en) dat er weliswaar onenigheid kan zijn over wát een kunstwerk verdient te heten. Maar juist eventuele ruzie over zulke bepaling wil 'zeggen' dat er kennelijk wèl overeenstemming over bestaat dát er 'sprake' van een teken is. En ik vind, eh, dat èlk teken een verzoek tot inschikkelijkheid is. Ofwel, wat wil de één dat de ànder voor haar/hem aanneemt, doet?

77.42

Als militair begrip veronderstelt een voorhoede (Frans: avant-garde) een achterhoede, en omgekeerd. Dat geldt bijvoorbeeld ook voor sportteams. Daarbij gaat het van meet af aan om samenhangende activiteiten.

Wie – maatschappelijke – veranderingen noodzakelijk acht, kan daarvoor zichzelf voorzien van de aanduiding avant-garde. Het verschil met de eerdere betekenis is echter, dat er vooralsnog helemaal niets als het ware opgesteld staat dat de ... beweging volgt.

Ik vind het ook maar de vraag, of leden van zo'n zèlfverklaarde avant-garde ècht doorwerkende invloed met verantwoordelijkheid van dien willen. Vooral wanneer zulke leden zichzelf als kunstenaar – willen blijven – waarderen, moet kennelijk hun beweging doorgaan voor het ... kunstwerk, klaar. Daarom hoeft het niet te verbazen dat het ledental van dergelijke, feitelijk elitaire, bewegingen uiterst gering is, terwijl de leden ervan onder het mom van maatschappijkritiek vooral elkáár bestrijden met hun verschillende ... kunstopvattingen. Voorspelbaar vallen zulke zgn bewegingen spoedig uit elkaar, en wel zònder ooit de invloed uitgeoefend te hebben waarom het

de leden om te doen ... leek.

R.J. (René) Sanders heeft in **Beweging tegen de schijn: de situationisten, een avant-garde** (Huis aan de Drie Grachten, 1989, oorspronkelijk 1987) de Situationistische Internationale (1957-1972) beschreven. Voor zover ik uit zijn verhaal begrijp, was het idee aanvankelijk om als katalysator van veranderingen te dienen met "bewuste verdraaiing" als middel. Met een verrassende situatie als resultaat, vandaar de naam van die beweging, zouden zij

een aanzet leveren tot een maatschappelijke omwenteling, die de weg effent voor een vrije en ongebonden esthetische cultuur.[p. 11] Het experiment zal gericht zijn op de verandering van de leefomgeving, maar ook op de daaraan gekoppelde nieuwe gedragspatronen, die met de nieuw gekreëerde leefomgeving overeenstemmen.[p. 105]

Afgezien ervan dat "omwenteling" in de zin van revolutie per saldo doorgaans averechts uitpakt, lijkt mij dat een schromelijke overschatting van invloed. En nadere aanwijzingen voor relevante experimenten kan ik in Sanders' verslag niet ontdekken. Hij oppert de nogal retorisch klinkende vraag:

Maar is de kunst niet een randverschijnsel in het totale maatschappelijk bestel, heeft de kunst het vermogen om een omwenteling te bewerkstelligen?[p. 211]

Tja,

[i]n eerste instantie zal het streven erop gericht zijn de passiviteit te doorbreken. Immers het actief zijn betekent dat men situaties schept[. p. 105]

Vooruit,

[h]et doel van het hanteren van de bewuste verdraaiing is een nieuwe betekenisvolle totaliteit scheppen [... door] het opnieuw gebruiken van bestaande [...] elementen om deze vervolgens in een nieuwe kontekst te plaatsen [...], waarbij [...] aan ieder element waaruit het is opgebouwd een nieuwe betekenis wordt toegekend.[p. 124]

Wat is daaraan trouwens ... nieuw? Aldus is ook het [parodisme](#) een genre van "bewuste verdraaiing." Wat Sanders overigens gemist heeft, is dat zijn (hoofd)titel zich leent voor zulke "verdraaiing," maar dan volgens wat John Haynes contragrammatica noemt, zie daarvoor verder [Anatomy of Contragrammar](#). Sanders' conclusie is immers dat het ook ditmaal bleef bij, dus in omgekeerde volgorde gesteld, **Schijn tegen de beweging**:

Wat [de situationisten] hebben nagelaten is de interne tegenstellingen in het dagelijks leven, het individuele bewustzijn en het spanningsveld tussen het bewustzijn en het dagelijks leven te zoeken.[p. 242]

Dat vind ik alweer beter lukken met – wat ik versta – onder subjectief situationisme, zie verder [Semiosis & Sign Exchange, design for a subjective situationism](#). Ik huldig als radicale taalopvatting dat elk teken een verzoek tot inschikkelijkheid is. Daarmee laat zich – dus – verklaren wat volgens Guy Debord (1931-1994) de maatschappij als "spektakel" is. Volgens Charles S. Peirce (1839-1914) is een teken echter een onlosmakelijk (!) element ter bemiddeling van, zeg hier maar even zoals Sanders het aangeeft, "het bewustzijn en het dagelijks leven." Als "spektakel" neerkomt op tekengebruik, heeft Debord voor de Situationistische Internationale dus een onzinnige opgave bedacht:

Op het vernietigen van het spektakel dat het dagelijks leven in haar greep houdt moeten [...] alle inspanningen worden gericht.[p. 126]

Daarentegen moeten 'we' redelijkerwijs overeenstemming (lees ook: consensus) proberen te bereiken resp. behouden over welke maatschappelijke verhoudingen 'we' onderling als evenwichtig beschouwen. Daarvoor kan dan bepaald tekengebruik (lees ook: informatieverkeer) wèl en ànder tekengebruik niet bevorderlijk zijn. Maar ja, wie zich als zgn avant-garde herkenbaar wil krijgen, schuwt vaak ... spektakel met bijbehorend simplisme niet. Waarop zo'n voorhoede mikt, blijkt dan vaak niets nieuws, maar herstel van wat met zoveel woorden, over "spektakel" gesproken, voorgesteld wordt als verleden-toen-alles-goed-was. Exemplarisch is de bewering:

Het spektakel vertroebelt, falsificeert het werkelijke sociale leven.[p. 130]

Dat zou kunnen, maar, eh, wat is dat "werkelijke sociale leven" dan? Helaas ben ik het grondig eens dat er alom allerlei misstanden blijven bestaan. Maar met "beweging" die aandacht àfleidt, gebeurt er uiteraard nog steeds niets aan, integendeel. Wat niet helpt, is de keuze van terminologie die wèl serieus bedoeld is ipv als "bewuste verdraaiing," maar niet passend blijkt:

Was in de jaren vijftig het scheppen van situaties nog het streven van de beweging, in de jaren zestig [...] zal het begrip situatie praktisch geheel uit het situationistisch woordenboek verdwijnen. [Er geldt] vanaf dat tijdstip [...] de algehele historische beweging, de beweging van het spektakel.[p. 131]

Daarin klinkt de mislukking reeds duidelijk door:

Debord [wil] duidelijk maken dat elke [...] activiteit wordt opgenomen door de beweging van het spektakel, zelfs spektakulair is en derhalve niet in staat zal zijn om aan het regiem van het spektakel een einde te maken.[pp. 131-132]

Wie iets wil veranderen, moet het dus ànders doen. Debord zoekt het echter in verschuiving in de theorie en de radikaliserings ervan[. p. 132]

Precies verkeerd, dus. Toegegeven, zoals ik het probeer voor (im)materiële infrastructuur voor informatieverkeer blijkt evenmin succesvol. Daarvoor heb ikzelf als verklaring dat ik in die zin antirevolutionair ben, dat evenwichtig houdbare – sociale – verhoudingen m.i. slechts – alweer wat meer – bereikt kunnen worden langs de weg van zulke verhoudingen. Ofwel, als middel veronderstel ik dat het doel reeds bereikt is. Maar dat gaat natuurlijk niet op onder heersende machtsverhoudingen. Mislukking staat volgens mij echter zelfs op voorhand vast door een beroep op eenzijdige macht als zodanig te doen om die eenzijdigheid op te heffen. Rara, hoe krijgen 'we' met voorrang een machthebber tot het inzicht dat ook en vooral z/hij beter af is met evenwichtiger verhoudingen? Oh ja, "bewuste verdraaiing" houd ik voor machteloze spot. Daaraan herkennen mensen elkaar die graag verhoudingen evenwichtiger willen krijgen, maar er niet in slagen om dat op die manier voor elkaar te krijgen (terwijl ze een àndere manier afwijzen). Maak er dan nog maar iets tragikomisch van.

Guy Debord heeft het licht voor de Situationistische Internationale humorloos aangedaan, en doet het zo ook weer uit. Sanders vermeldt dat

[n]a enige tijd [...] met name Debord van menig [is], dat de SI, dat zelfs het begrip 'situationistisch,' beter kan verdwijnen. [...] Volgens Debord gaat het niet om dé situationistische theorie maar om de revolutionaire theorie en het creëren van de revolutie.[p. 186]

Sanders merkt terecht op:

[M]et deze stelling drukt [Debord] zijn onvermogen uit.[p. 187]

Want ook die stelling achterà is uiteraard wederom te radicaal. Op z'n enneadisch-semiotisch acht ik een passend situatiebegrip onmisbaar.

77.43

Wie iets wil bereiken, doet er m.i. goed aan de stoïcijnse raad van Seneca (4-65) aan het begin van § 6 in **Von der Seelenruhe** (bundel, Anaconda, 2010, herdruk, vertaling Otto Apelt, oorspronkelijk Latijn, pp. 7-57) ter harte nemen:

Das erste, was wir tun müssen, ist, uns selbst genau zu prüfen, sodann die Geschäfte, denen wir uns widmen wollen, und drittens die Leute, für die oder mit denen wir uns zu tun machen.

Wat het verband ertussen betreft, merk Seneca op dat

die Gegenstände, denen wir uns berufsmäßig widmen wollen, [...] mit den Anforderungen zu vergleichen [sind], die [sie] an uns machen werden.[p. 27]

Dat verklaart Seneca nota bene met wat W. Ross Ashby (1903-1972) als Law of Requisite Variety zou opperen:

Denn immer muß der Handelnde mehr Kraft haben als das Behandelte.

Daarvoor hoeft iemand echter niet louter van eigen vermogen(s) uit te gaan. Wat kunnen àndere mensen bijdragen? Dat benadrukt zelfs wat Seneca met de openingszin van § 7 adviseert:

Was die Menschen anlangt, mit denen man es zu tun hat, so ist eine Auswahl ganz unerläßlich.

Alom geeft Seneca blijk van de veronderstelling voor gedragsbepaling die ik subjectief situationisme noem:

Wir alle, ohne Unterschied, leben in einer Art Gefangenschaft, [...] d.h., wjir alle sind an das Schicksal gekettet[. § 10] Laß dir also gesagt sein, daß jede Lage dem Wechsel preisgegeben ist[. § 11]

Zoals uit het eerste citaat hierboven blijkt, beveelt Seneca zeker geen lijdzame opstelling aan. Het is veeleer zo dat hij het graag praktisch houdt:

Wir dürfen nicht unnütze Zielen verfolgen und dürfen unsere Bemühungen nicht nutzlos verschwenden[. § 12]

Daarbij wijst hij op de noodzaak van een flexibele houding:

Wir müssen uns aber auch eine gewisse Fügsamkeit [...] aneignen, [so] daß wir uns nicht gar zu sehr auf das versteifen, was wir uns vorgenommen haben, sondern uns in die jeweilige Schicksalslage fügen und uns nicht bange machen lassen durch einen Wechsel, sei es unseres Entschlusses oder des Schicksals[. § 14]

Lees wat mij betreft voor noodlot resp. noodlotstoestand: situatie. Gedrag resulteert m.i. telkens uit samenloop van subject met – zijn voorstelling van – situatie, enzovoort. Ter beoordeling van de mogelijkheden een situatie te verànderen, dient het subject in kwestie van situatie tot situatie dus Seneca's raad te volgen door samenhangend die drie 'vragen' te beantwoorden. Zo kan, over verandering gesproken, het subject van o.a. zijn gedrag in de ene geleerd hebben voor gedrag in c.q. naar een andere situatie, enzovoort. Ook dàt zegt Seneca met zoveel woorden dus al.

77.44

Ik heb intussen nog wat verder gestudeerd op resp. nav de Aanbestedingswet 2012. Je ziet [vooral in **aantekening 77.38**] bevestigd dat we redelijkerwijs helemaal niets nieuws willen, nota bene integendeel. Want hoe valt anders behoorlijk te besturen dan maatschappelijk verantwoord? Daarvoor moet inderdaad naar passende criteria worden gehandeld. Als samenvattende formule kan de prijs-kwaliteitverhouding dienen, vooruit, maar dan moet kwaliteit dus alle maatschappelijk en daardoor bestuurlijk relevante aspecten omvatten. En het is zo beschouwd inderdaad/uiteraard onzinnig om een feitelijk willekeurig bedrag als grens te bepalen, met gerommel ermee als gevolg om het voorspelbaar nog erger te maken, voor wat enerzijds wèl, anderzijds niet moet – kan? – voldoen aan wat maatschappelijk verantwoord annex bestuurlijk behoorlijk is.

77.45

Het zal dus wel weer een minderheidsstandpunt zijn en blijven dat ik inneem, met machteloosheid van dien, maar ik maak je er graag deelgenoot van. Wie weet ... Ik ben ondernemer. Daartoe voelde ik mij grotendeels gedwongen, en helaas voel ik mij dat nog steeds. Want ik slaag er maar niet in om, zeg maar, echte bedrijven te interesseren voor diensten & producten die – wat ik noem – stelselmatige voorzieningen bieden voor digitale facilitering van informatieverkeer. Afgezien van wat stellig mijn eigen tekortkomingen zijn om met argumenten te overtuigen komt zakelijke onbeweeglijkheid elders uiteraard door het ontbreken van evidente vraag naar dergelijk infrastructureel (!) aanbod. Zo ondernemend zijn – medewerkers van – die andere bedrijven dus ook weer niet, dat ze – zelfs maar willen begrijpen dat ze – nieuwe vraag door nieuw aanbod kunnen scheppen. Op mijn beurt ben ik lang niet ondernemend genoeg voor het voeren van een groter bedrijf dan m.i. optimaal voor onderzoek & ontwikkeling.

Die vraag naar het door mijn bedrijf vergaand voorbereide aanbod, van Metapatroon als stelselmatig bemeten modelleermethode voor betekenisvariëteit tot en met bijbehorende programmatuur(middelen), moet m.i. vooral komen van overheidsinstellingen, maar daar krijg ik om te beginnen al geen gehoor. Oh ja, wat als aanzet nog voor de hand liggender lijkt, dwz het wekken van belangstelling in academische kring, is mij tot dusver evenmin gelukt. Nee, aan een proefschrift heb ik evenmin iets gehad.

Wat ik blijkbaar niet kan veranderen, heb ik maar te aanvaarden. Wat kennelijk zelfs een zgn paradigmawissel vergt, is ook moeilijk te realiseren. Zo is het is mijn eigen keuze om zelf 'dan maar' als, vooruit, bedrijf verder aan m.i. noodzakelijke informatiekundige vernieuwing te – blijven – werken.

De toegang tot wat ik evident als markt beschouw, dat zijn overheidsinstellingen die immers een infrastructureel perspectief zouden moeten volgen, zie ik echter belemmerd door m.i. valse drempels. Ik ben nog niet zover om dat te aanvaarden. De afgelopen weken heb ik daarom enige nadere studie van de Aanbestedingswet 2012 gemaakt, en daarover aantekeningen bijgehouden. Het zijn volgens mij niet zozeer de Europese aanbestedingsrichtlijn en zo door naar de Aanbestedingswet 2012 die belemmeringen voor een bedrijf als het mijne opwerpen. M.i. doen – inkopers met hun – kortzichtige interpretaties ervan dat.

Pas nadat ik bedacht had wat een m.i. wèl redelijke, te weten maatschappelijk opbouwende duiding van de wet is, ontdekte ik, hoera, op de website van Pianoo dat onder de noemer van "maatschappelijk verantwoord inkopen" een vergaand

vergelijkbaar (beginselen)kader reeds bestaat.

Helemaal gek, of gek in mijn eentje, ben ik dus ook weer niet. :-)

Dat blijft echter schrale troost, want ik merk er – dus – niets van dat “maatschappelijk verantwoord inkopen” gepraktiseerd wordt. Aangezien ik zeker niet de enige ‘ondernemer’ ben die daardoor gekoeioneerd is, kwam ik op het idee dat jij wellicht op verdere ideeën kunt komen om dergelijk inkoopbeleid te – laten – bevorderen door mijn desbetreffende aantekeningen eens door te nemen. Inclusief voorafgaande aantekeningen die de aanleiding schetsen, zijn het de aantekeningen [van **aflevering 77 met de nummers 6, 7, 13, 15, 21, 27, 28, 33, 34, 35, 36, 37, 38, 39 en 44.**]

Indien je het allemaal wat veel tekst vindt, mee eens, heb je meteen een indruk van de m.i. volstrekt onproductieve moeite die het o.a. mij als ondernemer kost om mij – zelfs kansloos? – te weren tegen feitelijk a priori marktuitsluiting.

Help!

Ik ben uiteraard benieuwd naar je reactie.

77.46

Waarom doe ik deze moeite? In **Von der Musse** (Anaconda, 2010, herdruk, pp. 106-118) verklaart Seneca (4-65), die overigens zichzelf als stoïcijner bekend, het onderscheid in instelling tussen epicureeërs en stoïcijners door Epicurus (341-270) resp. Zeno (334-262) te citeren:

Epikur sagt: »Der Weise wird sich von der staatsmännischen Tätigkeit fernhalten, er müßte denn irgendwelche Zwangslage eintreten.« Zenon sagt: »Der Weise wird in den Staatsdienst eintreten, es müßte denn irgendein Hindernis vorliegen.«[p. 109]

Als zo’n eventuele hindernis telt voor een stoïcijner volgens Seneca dat de toestand haar/hem hopeloos blijkt:

Ist der Staat zu verdorben, um ihm noch aufzuhelfen, [...] dann wird sich der Weise nicht vergeblich ins Zeug werfen und sich nutzlos opfern[. p. 109]

Ik ben stellig niet wijs, maar ook weer niet zó dom dat ik het al opgegeven heb om opbouwende bijdragen aan – voorzieningen voor – maatschappelijk verkeer te willen leveren:

[W]as vom Menschen verlangt wird, ist dies, daß er den Mitmenschen nütze, [...] denn wenn er sich den anderen nützlich erweist, fördert er das allgemeine Wohl.[p. 110]

Ik wil dat niet overdrijven. Het algemeen belang is samengesteld uit – dynamiek van – maatschappelijke verhoudingen tussen (verkeers)deelnemers. Daardoor gaan ieders eigen belangen gepaard met zgn algemeen belang als maat voor onderling optimaal evenwichtig (verkeers)verhoudingen.

Maar als niemand zich iets aantrekt van wat ik opper? Ook daarop heeft eerder Seneca ... iets gevonden, want

[e]r weiß, daß er auch dann eine Tätigkeit entfalten wird, die der Nachwelt von Nutzen ist.[p. 115]

Zoals het Duitstalige gezegde luidt: Die Hoffnung stirbt zuletzt. Daarom schrijf ik alweer sinds enkele jaren vooral aantekeningen. Voor mijn eigen gevoel schiet ik daarmee tenminste nog op. En wie weet leest iemand ze ooit en overweegt serieus ernaar te handelen.

Van wat Seneca zoal opmerkt, over hoop gesproken, blijkt veel na pakweg twee

duizend jaren onverminderd toepasselijk. Maar of mensen ernaar handelen? Dat valt dan weer tegen.

77.47

Als korte reactie zou ik het kunnen houden op verwijzing naar geschriften van Seneca (4-65). Je klinkt alsof je vertrouwd bent met zijn werk. Zelf heb ik zojuist – in Duitse vertaling uit het Latijn – een bundel gelezen van een viertal uitvoerige brieven van zijn hand. De omslagtekst biedt als samenvatting, dat

der Schlüssel zu beständiger Glückseligkeit nicht in Lust und Sinnenfreude [liegt],
sondern in der Seelenruhe, die jeder Einzelne sich durch ein tugendhaftes,
naturgemäßes Leben und den Dienst an der Allgemeinheit erst erwerben muß.

Zeker gelet op wat je aankondigt als spoedige beëindiging van “bijdrage[n aan] het corporatieve leven” gepaard met je opmerking “Wat eventueel daarna komt weet ik nog niet,” geeft Seneca opbouwend te denken. Daarbij kan ik me overigens niet aan de indruk onttrekken, dat zijn raadgevingen toch vooral passen voor mensen die zich in zgn materieel opzicht geen zorgen – meer – hoeven te maken.

Maar heb jij er niet voldoende voor gezorgd dat jij/jullie tot die, zeg maar, doelgroep behoort/behoren? :-)

Wat jij beschrijft als zelfs toenemend onverantwoordelijk gedrag nadat een crisis ‘overwonnen’ is, nou ja, voorbij zou zijn, staat overdrachtelijk bekend als: dansen op de vulkaan. Die beeldspraak schiet echter in die zin nog tekort, dat ‘wij’ dat vuurtje intussen vooral zèlf (op)stoken.

Over de klassieken gesproken, het lijkt alsof telkens slechts een pyrrusoverwinning haalbaar is. Een decennium terug verkregen private financiële instellingen overheidssteun. Nu geldt dat zelfs voor allerlei bedrijven. Rara, waar komt dat geld vandaan? Met nagenoeg klakkeloze overheidssteun is het inderdaad allang een retorische vraag of het middel erger dan de kwaal is. Ik ben het met je eens dat het daarbij voor mensen annex belastingbetalers zoals wij zijn, vergaand om “een gegeven” gaat. Je zou zelfs kunnen zeggen, lang leve de sociaaldemocratie, dat wij gelukkig een (geld)prijs mogen betalen voor “vooruitgang” volgens toegenomen – sociale – veiligheid enzovoort.

Het is onvermijdelijk dat jij mbt het bereik van je (werk)verantwoordelijkheden “van de meeste elementen maar een oppervlakkige kennis heb[t].” Met nogmaals dank voor inspiratie, daarover heb ik ooit nav jouw ‘geval’ een column geschreven, zie [Metavak](#). Ik ben weliswaar geen Seneca, maar ook dat tekstje acht ik thans – op jou :-)

 – zo mogelijk nòg toepasselijker dan toen ik het schreef.

Verder wat “vooruitgang” betreft meen ik dat jij vooral melding maakt van jij daarvoor gunstige of zelfs noodzakelijke omstandigheden acht. Maar zolang er niets is om dan als ànders te benutten, gebeurt er uiteraard nog steeds opbouwends ... niets. Daarbij dreigt met een crisis natuurlijk het gevaar, dat voor oplossing in paniek naar iets ànders gegrepen wordt dat het probleem juist verergert. Vulkaan opstoken, zeg maar.

Je hebt – dus – gelijk, dat er met een oplossingsvoorstel niets zelfs maar kàn gebeuren, indien het probleembesef waarbij het past ontbreekt. Maar zònder zo’n allang voorbereid voorstel zijn en blijven ‘we’ volkomen kansloos. Jouw analyse dat “er geen tijd/ruimte is voor een stap opzij en reflectie,” gaat, eh, gelukkig niet algemeen op. Zo probeer ik die tijd te ... nemen.

Tja, hoe kan probleembesef ooit gaan dagen bij wie uitvoeringsgezag draagt zònder

dat z/hij het referentiekader begrijpt dat met het beschikbare (!) oplossingsvoorstel tot uitdrukking komt? Daar hebben we de (meta)opgave van een paradigmawissel. Patstelling, klopt, zònder doorbraakgebeurtenissen. (Want) ik wil en dus kan ook niets anders resp. meer doen dan m.i. redelijke argumenten – blijven – proberen te verschaffen. Seneca kan in **Vom glücklichen Leben** (Anaconda, 2010, herdruk, pp. 58-105) nu wel beweren

Daher entscheide man sich über das Ziel und den Weg und nicht ohne einen bestimmten Sachkundigen, der genau Bescheid weiß über die Richtung, in der wir uns vorwärtsbewegen[, pp. 58-59]

maar zonder het vermogen om te beoordelen wie terzake deskundig is, veroordeelt de-mens-zonder-gedegen-oordeel zowel zichzelf – wat ik als gevolg tot daar aan toe vind – als – en vanwege verhoudingen is ethiek aan de orde – wie afhankelijk is van haar/zijn besluiten enz. tot dóórdwalen. Zoals Seneca in **Von der Kürze des Lebens** (Anaconda, 2010, herdruk, pp. 119-159) stelt:

Nicht hinreichend scharfen Blickes, um den Ausgang der Dinge zu überschauen, war er weder in der Lage, die Sache durchzuführen, noch stand es ihm frei, das einmal Begonnene liegen zu lassen.[p.127] Aber dem, worauf die Weisheit ihr Siegel gedrückt hat, kann die Zeit nichts anhaben.[p. 149]

Overigens weet aanvankelijk helemaal niemand welke-kant-het-op-moet, laat staan precies. De bestuurder c.q. manager moet dan allereerst durven vertrouwen op de onderzoeker. Dat blijkt doorgaans dus helaas te veel gevraagd. Het past m.i. niet om dat eenzijdig de onderzoeker te verwijten. Zoals jij je –zoals ik het noem – metavak beoefent, weet jij eigenwijsheid-mits-beargumenteerd immers juist te waarderen.

77.48

Debiteurenbeheer griffierecht heb jij dankzij een informatieronde stelselmatig op orde gebracht om een rekening-courant met landelijke dekking te faciliteren. Dat was tevens een noodzakelijke voorziening om voor die debiteuren van een veelvoud van financiële administraties, zeg maar per gerecht één, over te gaan op één financiële administratie voor de gehele Rechtspraakorganisatie. Terwijl die conversie geslaagd allang voltooid is, blijft de rotonde relevant omdat griffierechtdebiteuren in primaire processystemen per gerecht geregistreerd blijven (waartussen voor landelijke dekking samenhang onderhouden blijft dankzij de rotonde).

Structureel vergelijkbaar is en blijft de opgave van autorisatiebeheer. Er zijn verschillende toepassingen c.q. groepen-van-toepassingen met elk een eigen autorisatievoorziening. Eveneens met een informatieronde en ook verder niet te vergeten Martijn (!) kan samenhang worden beheerd. Dat lukt optimaal indien daarop tevens een zgn hoedanighedenplatform aangesloten wordt.

Het is wellicht nog steeds, en zo ja, helaas, te vroeg om zo'n stelselmatige autorisatievoorziening aanvaard te krijgen als onmisbaar voor o.a. het slagen van wat moet doorgaan voor digitale toegankelijkheid. Dat verband is er echter wel degelijk. Daarom heb ik dat onderstaand nog maar eens geschetst, ditmaal nav het verschijnen – pff, dat heeft bijelkaar pakweg een jaar geduurd – van een toets door Bureau ICT-toetsing (BIT).

Per openbare brief dd. 30 september 2020 heeft BIT aan de Minister voor Rechtsbescherming zijn “definitief BIT-advies project Digitale Toegankelijkheid” gestuurd. Volgens BIT is “de technische invulling onnodig risicovol,” “het moeilijk [...] om de kosten te beheersen, onduidelijk “of de aanpak tijdig leidt tot een geschikte

oplossing en of maatschappelijke baten snel genoeg worden gerealiseerd.” Na ruggenspraak, zie daarvoor de brief dd. 16 oktober 2020 van de Raad voor de rechtspraak met zijn “beleidsreactie,” stelt genoemde minister in een brief dd. 29 oktober 2020 aan de Voorzitter van de Tweede Kamer “dat het BIT op voor rechtspraak belangrijke onderdelen van het toetsingskader geen risico’s constateert.”

De Rechtspraakorganisatie heeft

de uitgangspunten voor dit project [...] neergelegd in het **Basisplan digitalisering civiel recht en bestuursrecht (reset digitalisering KEI)** van november 2018. [brief 16.10.2020]

Zij maakt van de m.i. forse kritiek door BIT een bevestiging van haar “uitgangspunten” enzovoort. Dat acht ik nogal rooskleurig opgevat. De minister verklaart “er vertrouwen in” te hebben “na een periode van herbezinning op de digitalisering.” Naar mijn idee is en blijft dat echter vooral ònbezonnen. Want de Rechtspraakorganisatie mist met die “uitgangspunten” nog steeds wat informatiekundig telt. Daarin heeft ook BIT niet – kunnen – voorzien. Daardoor gelden de voornaamste risico’s m.i. ònverminderd.

Het gebrek aan informatiekundige oriëntatie vind ik het duidelijkst blijken doordat digitalisering klakkeloos in het verlengde van traditionele administratief-organisatorische inrichting beschouwd blijft. Erger nog, voor zowel uitgangs- als mikpunt wordt volgens mij een idealisering verondersteld. Zo zouden gerechtelijke procedures vergaand eenduidig volgens – wat genoemd worden – zaakstromen verlopen. Dat is miskennis van reële variëteit, en van benodigde flexibiliteit voor passende omgang ermee. En omdat er verschillen bestaan tussèn zulke zaakstromen, zo gaat de valse redenering echter hardnekkig voort, zou digitale facilitering ervan onderling verschillende voorzieningen vergen. Dat is informatiekundig echter een valse veronderstelling, waarin BIT kritiekloos meegegaan is.

Nee. In termen van documentaire informatievoorziening is een gerechtelijke procedure, kortweg een zaak, ook maar ‘gewoon’ een onderwerp waarvoor een unieke aanduiding wordt gemaakt. Zo’n zaakidentificatie is nota bene ònafhankelijk van het verloop van de zaakprocedure (welk verloop de betrokken rechter overigens gaandeweg kan wijzigen). Hoe dan ook is er in documentair opzicht niets bijzonders aan rechtspraak wat ordening van relevante documentatie betreft. Het is en blijft een kwestie van explicitering van nodige en voldoende zgn meta-informatie. Welke meta-informatie relevant is hangt inderdaad mede af van, zeg maar, materieelrechtelijke overwegingen. Maar strikte verschillen zij daarvoor òngewenst, al helemaal als ze op voorhand zijn afgedwongen. Kortom, ipv diverse zaakstroomprojecten is er één documentair project.

Een aspect dat zeker niet uniek geldt voor rechtspraak, maar ook daarvoor èxtra aandacht verdient, betreft autorisatie. Het overgeleverde dossierbegrip is daarvoor te ruim. Gebruikers van digitale documenten blijven immers niet beperkt tot ‘eigen’ medewerkers waarvan de Rechtspraakorganisatie het gedrag verhoudingsgewijs sterk kan bepalen. Daarentegen kan een gebruiker onder de noemer van digitale toegankelijkheid feitelijk iedereen zijn. Daarvoor past een kader voor informatieverkeer volgens autorisatie pèr document. (Een dossier ‘ontstaat’ dan telkens naar behoefte als verzameling van documenten geselecteerd volgens opgegeven criteria en beperkt tot documenten tot gebruik waarvan de gebruiker in

kwestie bevoegd verklaard is.)

Basisplan digitalisering civiel recht en bestuursrecht (reset digitalisering KEI) maakt weliswaar melding van autorisatie, maar slechts behorend tot

een aantal [...] onderwerpen [die] verder uitgewerkt [pp. 26-27]

moeten worden. Het zegt verder inderdaad nog niets dat

gegevens worden gedeeld en zijn toegankelijk voor daartoe gemachtigde personen.[p. 36]

Terecht staat in **Basisplan** opgemerkt, dat

[h]et digitaliseren en automatiseren van alle mogelijke machtigingssituaties voor de verschillende procespartijen en rollen [...] bijzonder complex [kan] worden.[p. 10]

Nergens blijkt echter, tja, over inge- resp. verwickeld gesproken, het inzicht dat hoedanigheden zelfs doorgaans (!) van voorwaardelijke aard zijn. Ofwel, om voor een andere hoedanigheid in aanmerking te komen, moet iemand de ene hoedanigheid 'kennen.' Op die manier is tevens machtiging een geval van voorwaardelijke hoedanigheidsbepaling, waarvoor één voorziening volstaat. Over risico's gesproken, zonder zo'n voorziening 'werkt' digitale toegankelijkheid niet, punt. Daarom verdient ontwerp enzovoort dáárvan voorrang. Information Dynamics heeft een operationeel werkend hoedanighedenplatform – roltonde :-) – beschikbaar. Zoals je weet, hebben wij begin dit jaar met het gebruik ervan geoefend en bevestigd gekregen dat het voor voorwaardelijke hoedanigheidsbepaling voldoet. Hoewel zulke informatiekundige overwegingen dus ontbreken in zijn toetsverklaring, heeft BIT toch al weinig vertrouwen in het plan van de Rechtspraakorganisatie voor facilitering van zgn digitale toegankelijkheid. Kan je nagaan! :-) Wat ik althans als feitelijke afwijzing door BIT lees, vind ik o.a. blijken uit de oproep:

Zorg voor een plan B.

Een dergelijk plan, maar dan heel praktisch inclusief autorisatievoorziening van meet af aan berekend op stelselmatige hoedanighedenvariëteit, hebben wij begin mei 2018 als het ware terloops opgesteld. Een bewerking ter samenwerking hebben wij vervolgens opgenomen als bijlage in het rapport **Stelselmatig op orde: data governance by design** (december 2019).

[Zonder bijlage biedt [Wen er maar aan! Over noodzaak en opzet van stelselmatig informatiebeheer](#) de publieksversie van laatstgenoemd rapport; zie [aantekening 74.34](#) voor afschrift van ons plan.]

77.49

Wat is de crux van digitale toegankelijkheid? Zoals gezegd moet voor bevoegd gebruik (lees ook: autorisatie) de bedoeling met een document stroken met de hoedanigheid van de gebruiker in kwestie. Op hoofdlijn lukt dat met één of meer gemeenschappelijke kwalificaties.

Bijvoorbeeld, enerzijds betreft een document – zoals aangegeven – een bepaalde gerechtelijke procedure, terwijl anderzijds voor de gebruiker een hoedanigheid geldt die – zoals eveneens aangegeven – nader verbijzonderd is tot diezelfde procedure. (Slechts) in het geval van overeenkomstige – waarde voor – gerechtelijke procedure is de gebruiker 'in' die hoedanigheid bevoegd tot gebruik van dat document.

Zulke hoedanigheden verschaffen tevens de grondslag voor aanleg van nodig en voldoende verbijzonderde controlesporen mbt daadwerkelijk documentgebruik; zoals

wij reeds vaststelden is dat niet alleen relevant om te kunnen voldoen aan de Algemene verordening gegevensbeheer (AVG).

Eventuele nadere verbijzondering van autorisatie is mogelijk door toevoeging aan een document van meta-informatie waarvan de waarde(n) eveneens – bevestigend en/of, omgekeerd, uitsluitend mbt documentgebruik – gerelateerd kunnen worden aan waarde(n) van elementen van de hoedanigheidsbepaling. Ook weer als voorbeeld, op die manier kan de rechter in een zaak een document ‘voor zichzelf’ houden. En/of een geraadpleegde deskundige haar/zijn verslag vertrouwelijk – is dat toegestaan? – voor de rechter opnemen.

Ingewikkeld? Wat je hopelijk herkent, is dat **de classificatie(mogelijkheden) voor hoedanigheden van deelnemers aan maatschappelijk (informatie)verkeer strak moet(en) samenhangen met de classificatie(mogelijkheden) van documenten met verkeersbelang!** Zo, eh, informatiekundig uitgedrukt, is dat ook volkomen logisch.

Die logica ontbreekt echter noodlottig, omdat resp. zolang de insteek volgens digitale technologieën overheerst.

Wie dat wèl begrijpen, zijn van oudsher (!) archiefmedewerkers. Heeft de Rechtspraakorganisatie nog deskundige medewerkers op archieffuncties in dienst? Zo ja, dan doe ik je graag de suggestie om daarmee contact op te nemen. Je moet vermoedelijk even zoeken, als ze er überhaupt nog zijn, want zgn ict-ers hebben ze in hun ontzette overmoed stellig weggedrukt. Wanneer je ze kunt vinden, ik bedoel waarderend dus echte archiefmedewerkers, ben je geheel welkom met een aanzet die wèl principieel documentair is.

Dat acht ik niet toevallig vergelijkbaar met het contact dat jij al legde met medewerkers die zich van oudsher met beveiliging bezighouden. Wat zij meteen begrijpen, is dat digitale toegankelijkheid een belangrijke opgave betreft voor het verkeersaspect waarvoor zij adequate voorzieningen moeten helpen treffen.

Nogmaals, zoiets stel ik me – nota bene daarmee dus ten nauwste samenhangend – ook graag voor wat begrip enz. van noodzakelijkerwijs gedifferentieerd documentgebruik betreft.

Wie weet ontstaat met ruimere betrokkenheid van mensen die weten waarover ze praten opbouwende samenwerking voor plan B voor digitale toegankelijkheid. Zo heeft archiefbeheer met een heuse Archiefwet formele status. Dat kan een voorstel beslist helpen.

77.50

Waarom heet **Basisplan digitalisering civiel recht en bestuursrecht (reset digitalisering KEI)** een basisplan? Ik geef mijn indruk.

Volgens de **Inleiding** is er wat een plan betreft het ontwerp van een “generiek kader” als basis mee bedoeld, omvattend een “digitaliseringsoplossing en verander- en architectuurprincipes [...] die de nadruk leggen op een behapbaar en beheersbaar pad.” Met een andere betekenis van plan gaat om het voorstel voor het opstellen van nadere ... plannen, te weten “per op te pakken zaakstroom steeds een concreet projectplan [...], waarbij ook rekening wordt gehouden met de zaakstroom specifieke factoren.”

En ik vrees dat met “reset digitalisering KEI” toch vooral voortzetting van het programma Kwaliteit en Innovatie ... gepland is.

Hoe dan ook kan ik feitelijk nauwelijks iets generieks ontdekken dat in informatiekundig opzicht de aanduiding (ontwerp)plan rechtvaardigt. Zo wordt in

Basisplan digitalisering civiel recht en bestuursrecht (reset digitalisering KEI)

nog onderscheid gemaakt tussen “externe toegankelijkheid” en “intern digitaal werken.” Nogmaals, volgens (informatie)verkeersoriëntatie kan resp. moet dat onderscheid echter vervallen. Alle relevante (gebruiks)hoedanigheden van deelnemers aan maatschappelijk (informatie)verkeer moeten daarom passen in één desbetreffend classificatiesysteem. Zoals ook eerder opgemerkt moet datzelfde systeem voorzien in zgn voorwaardelijke hoedanigheidbepaling; daarmee zijn – dus – tevens o.a. zgn machtigingen gedekt. We weten proef- en oefenondervindelijk dat het ‘werkt’

Nota bene, dankzij zulke consequente stelselmatigheid volstaat één ... plan.

77.51

Ook Alice Bolterauer herkent in het literaire werk van Robert Musil dat het op z'n minst tegelijk, zoals ik het althans kenschets, grondslagenfilosofie is. In **Rahmen und Riss, Robert Musil und die Moderne** (Edition Praesens, 1999) stelt zij dat Musil (1880-1942) zoekt naar omgang met

Phänomene, die damals als krisenhaft empfunden wurden[. p. 7]

Intussen, zo vervolgt Bolterauer, zijn

Krise der Identität, Krise des Erzählens, Krise der Wahrnehmung [...] längst habituell geworden. Plurale Identitäten sind common sense, die Dominanz der Technik ist Alltag, das literarische Erzählen erzählt sein Nicht-erzählen-Können.[p. 7]

Nu ben ik geen (roman)schrijver, maar beschouw mijzelf als informatiekundig ontwerper. Een ontwerp moet leiden tot deels digitale voorzieningen, bij voorkeur meteen infrastructurele, voor informatieverkeer. Dat is een praktische opgave. Ofwel, zulke voorzieningen moeten deugdelijk – blijven – functioneren, punt. We schieten dus niets op met een informatiekundige ontwerpleer die erop neerkomt dat informatiekundig ontwerpen onmogelijk is. Wij komen er niet omheen om digitale technologieën zo niet als dominant, maar dan tenminste als alom beschikbaar te aanvaarden. Kortom, hoe gaan we met gebruik daarvan opbouwend om met, vooruit, plurale identiteiten?

Mijn grondslagenvoorstel duid ik aan als subjectief situationisme.

Bolterauer geeft Musils insteek negatief weer:

Der Rahmen bricht. Die Konstruktion einer Identität als Einheit von Identität und Differenz gelingt nicht mehr.[p. 9]

Wat mij betreft is dat nooit ... gelukt, maar viel het eerder kennelijk niet zo op vanwege wat ik maar even geringe variëteitsintensiteit noem. Menig subject is gaan verkeren in elkaar in hoger tempo afwisselende, dwz verschillende, situaties. Mijn idee is dat het identiteitsbegrip daarom ‘slechts’ beperkt tot een bepaalde – subjectief ervaren – situatie een positieve betekenis kan hebben. Een subject telt aldus verschillende (!) situationele identiteiten. Tegen zo'n opvatting verzet zich inderdaad het idee dat er in positieve zin een omvattende identiteit van een subject zou bestaan, zeg ook maar zijn (lees ook: haar) wezen. Dat essentialistische idee wijs ik als principiële belemmering voor praktische omgang met reële variëteit af. Wat ik wèl onloochenbaar acht, is samenhang tussen de situationele identiteiten van – de veronderstelling van – een subject. Als oplossing daarvoor sluit ik echter uit wat op zijn beurt een situationele identiteit vergt; dat voert immers tot oneindige regressie. Er is weliswaar een overkoepelende identiteit nodig, maar dat moet een

àndersoortige identiteit zijn. Dan ligt de oplossing voor de hand. De verbandsidentiteit moet situationeel nadrukkelijk van nul en generlei waarde zijn. Voilà, nul-identiteit. Daar ben ik op gekomen door formalisering van Metapatroon als methode voor stelselmatige modellering c.q. ordening van veranderlijke betekenissenvariëteit; zie **Metapattern: context and time in information models** (Addison-Wesley, 2001).

Voorzover ik kan nagaan is Musil nog niet toegekomen aan de aanname van nul-identiteit. Dat geldt ook voor Bolterauer die m.i. daarmee, over Rahmen gesproken, een ruimer kader mist voor haar commentaar. Dat neemt niet weg dat haar analyse allerlei aanknopingspunten biedt voor informatiekundige beschouwingen (waarvan het alhier bovenstaande dus reeds getuigt). Zo vraagt Bolterauer mbt Musil:

Warum dieser Drang literarisch zu schreiben? Wozu bedarf Musil der Literatur?[p. 11]

Die vraag is relevant vanwege Musils interesses tot en met academische opleiding mbt zgn exacte onderwerpen. Bolterauer beweert – daarom? – dat

[d]as Festhalten an mathematischer Logik und Exaktheit [...] die Grundlage seines Schreibens [bildet].[p. 11]

Echter,

[e]s ist keine irgendwie geartete Insuffizienz der zum Paradigma für Rationalität und Progressivität erklärten Naturwissenschaft, die Musils Schritt zur Literatur initiiert.[p. 11]

Tja, wat is het dan wèl? Volgens Bolterauer onderzoekt Musil

[d]ie Existenz von Dingen, die sich gegen die genaue Analyse einer positivistischen Wissenschaftlichkeit sperren[. ...] Der Literat Musil als Sachverwalter des Nicht-Rationalen sieht sich in ständigem Rechtfertigungsbedarf gegenüber dem Techniker und Mathematiker Musil.[p. 13]

Indien Musil als het ware via de literatuur zoiets als een rijkere wetenschapsopvatting heeft willen ontdekken, kan ik verklaren waarom hij daarin niet kòn slagen. Hij blijft maar gedragsbeschrijvingen wijden volgens wat ik beperkt zie tot telkens een situationele identiteit van een subject. De mogelijkheden daarvoor zijn inderdaad onuitputtelijk. Maar op die manier blijft uiteraard, zeg maar, ònbereikbaar wat er eventueel aan systeem in valt aan te brengen. Wie weet hoopte Musil zo'n systematiek gaandeweg te ontdekken. Dat ligt echter niet ergens klaar, maar moet een subject dus máken. Het gaat er daarbij niet om of wáár is wat als systematiek (lees ook: methode) ontworpen is, maar of het per saldo wèrkt voor het relevante bereik. Bolterauer lijkt de tegenstrijdigheid van wat zij Musil aan bedoeling toeschrijft overigens niet te beseffen. Indien Musil zèlf aan een brug blijft werken waar de kloof echter niet is, houdt hij op een dwaalspoor vol en dat is natuurlijk tragisch.

Met subjectief situationisme veronderstel ik geen onderscheid tussen zgn rationeel en irrationeel. Daarentegen omvat èlke gedragsbepaling – zoiets als – een element dat als zodanig (!) nooit begripsmatig kenbaar is. Dat is motief. Volgens het enneadische schema van semiosis telt ook het cognitieve moment drie elementen. dat zijn focus, motief en begrip. De instelling voor focus biedt motief. Daardoor 'zichtbaar' raakt een dienovereenkomstig begrip. Ofwel, op dát moment zijn onderhavig motief en focus niet 'zichtbaar.' Een subject kan proberen ze respectievelijk àls begrip 'zichtbaar' te krijgen, maar dat vergt ànder motief en focus,

enzovoort.

Wat is praktisch? Als evident aangehouden verschillen moeten in een omvattender kader (lees ook: theorie) samenhangend gedacht zijn. Bolterauer heeft zich echter op een anekdotische, fragmentarische analyse ingesteld. Dat is deels begrijpelijk. Ogenschijnlijk is het met naar hun aard immers onderling verschillende situationele ob- c.q. subjectgedragingen zó gesteld, dat

[sie] sich nicht als Kapitel [verstehen], die aufeinander aufbauen oder die logisch zusammenhängen, sondern als Schnittstellen in einem Netzwerk, das Abweichungen, Sprünge nicht nur zuläßt, sondern sogar wünscht.[p. 7]

Dat neemt niet weg, dat voor zo'n netwerk wel degelijk consequent een grondslag geldig verklaard kan zijn. Die behoefte aan een samenhangbeginsel is voor – het vak van – literatuurbeschouwing wellicht niet zo dringend, maar facilitering van digitaal verloop van maatschappelijk informatieverkeer lukt onmogelijk met noodzakelijke stelselmatigheid van dien zónder zowel erkenning als praktisch bruikbare vervulling ervan. Voor zoiets als stelsellogica verschaft de – aanname van de – nul-identiteit het unieke verbindingsbeginsel. Nota bene, van stelsellogica is er 'maar' één, omdat de vermeende tegenstelling tussen rationeel en irrationeel – met bijgevolg verschil van (il)logica – volgens de semiotische enneadische is vervangen door ònlosmakelijk verband. Nogmaals, Musil lijkt met literaire middelen op zoek naar zo'n verbinding, maar volgens mij ontgaat hem juist daardoor dus

einer Vermittlung von Rationalität und Irrationalität adäquate Methode[. p. 30]

Als ... methode is en blijft dat ook een illusie. De irrationaliteit moet in de grondslag erkend zijn, opdat de erop gebaseerde methode – verder – zo rationeel mogelijk bruikbaar is. Dat geeft de opbouwende draai aan wat anders slechts een kritisch oordeel is:

Robert Musils Werk ist modern, eben weil er einem einfachen Moderne-Begriff mißtraut.[p. 35 Man] muß damit zurechtkommen, daß sich [...] die beiden, scheinbar getrennten Bereiche der Rationalität und der sogenannten Irrationalität zu vermischen scheinen[. p. 80]

Aldus is een grondslag niet wáár. Het gaat om de (aan)wending van wan- naar vertrouwen door een subject voor 'zijn' situationele gedrag(sbepal)ingen. In het volgende citaat kan – het woord – literatuur daarom door – het woord – informatiekunde worden vervangen:

Moderne Literatur ist nicht nur Literatur, der es unmöglich geworden ist, die Dinge "naïv" zu benennen, es ist auch eine Literatur, die ihre sprachliche Verfaßtheit stets mitdenkt.[p. 72]

Dat vergt in beide gevallen (!) een reflexieve semiotiek, waarvoor ik een enneadische (meta)samenhang veronderstel; zie **Semiosis & Sign Exchange, design for a subjective situationism** (Information Dynamics, 2002). Neem ook een zin als:

Eine Literatur, der der mimetische Aspekt ihres Realitätsbezugs ebenso fremd geworden ist wie ihr die zufriedenen Selbstvergewisserung sprachlicher Kommunikation im Alltag zuwider ist, sieht sich in der Tat in ihren grundlegenden Agenden getroffen.[p. 73]

Met wederom informatiekunde voor literatuur zou het – ook – informatiekunde dan te doen zijn om afbeelding van – de – werkelijkheid. Die opgave is inderdaad

problematisch. Maar Bolterauer lijkt mbt literatuur niet te beseffen, dat daaraan een bepaalde werkelijkheidsopvatting debet is. Ik ben het met haar eens dat literatuur annex informatiekunde géén afbeelding kàn leveren van wat onvoorwaardelijk bestaat. Er valt niet te ontkomen aan het subject dat het teken in kwestie vormt. En op een andere manier geldt elk teken aldus wel degelijk als afbeelding. Mee eens,

[n]icht um die Auflösung von Realität geht es [...], sondern um die Hinterfragung ihrer Konstruktion.[p. 107]

Als zodanig biedt een teken echter geen zgn objectieve, zeg ook maar algemeen geldige, beschrijving van werkelijkheid. Volgens mij is elk teken een verzoek tot inschikkelijkheid. Wat een subject, vooruit, afbeeldt, is het gedrag waartoe z/hij een ander subject – of zichzelf – ermee wil bewegen. Bolterauer volgt een dergelijk taal- en tekenbegrip niet. Daarom gaat haar analyse nog mank aan veralgemenisering die nu juist met een kwalitatief andere grondslag voor vals moet worden gehouden. Ik vrees dat ‘de’ informatiekunde nog niet eens zover nog is om te erkennen dat ter facilitering van informatieverkeer het, hmm, object van afbeelding principieel anders moet zijn opgevat. Intussen meen ik met Metapatroon reeds de passende modelleermethode voor ordening van betekenisvariëteit beschikbaar te stellen. Maar wie de noodzakelijke paradigmawissel mbt ‘afbeelding’ nog niet waagt, moet de bijbehorende modelleermethode onbegrijpelijk blijven, vice versa. Patstelling, dus. Ik kan er blijkbaar niets aan doen om die te – helpen – doorbreken. Tja, daarom ga ik maar dóór met bestudering van (vak)literatuur op zoek naar m.i. verwante of, wat abstracter beschouwd, dezelfde aanpassingsopgaven. Zo blijkt dus ook weer Bolterauer beweringen te doen die – ook – informatiekundig relevant zijn. Wie weet helpt het ooit wèl, dat ik ze hier onder de aandacht breng en voorzie van enig commentaar.

Volgens Bolterauer

steht Robert Musil [...] Hoffnungen auf die Souveränität einer literarischen Sprache, die die Mängel der alltäglichen aufzuheben und zu überwinden imstande sei, zumindest ambivalent gegenüber.[p. 74]

Wanneer haar oordeel klopt, vindt Musil dat hij er niet in geslaagd is zo’n taal(gebruik) te ontwerpen, enzovoort. De enneade verklaart waarom dat een illusie moet blijven. Nogmaals, als zodanig onttrekt motief zich principieel aan begrip. Er valt echter vaak veel aan onduidelijkheid te vermijden door een teken niet langer als enkelvoudig te beschouwen, maar daarentegen als configuratie. Wat abusievelijk als het teken geldt, blijkt op z’n enneadisch doorgaans slechts een signatuur. Eenduidig interpreteerbaar is een teken – pas – als samenstelling van signatuur en context. Daarbij moet context ruim opgevat zijn, zeg maar als encenering. De signatuur

hört auf, “Objekt” zu sein, es transformiert sich in die Dynamik seiner Inszenierung.[p. 108]

Dankzij erkenning van een context als onlosmakelijk onderdeel van elk teken lukt het om problematisering om te buigen naar oplossingsgerichte betekenisordering. Voor stelselmatig bemeten informatiekunde schieten we immers nog steeds niets op met opmerkingen over wat taal(gebruik) toch vooral niet is, zoals:

Als Sprache, die sich mit Terminologien und Konventionen identifiziert, ist sie zu kritisieren; als Medium, das dem Identitätsdruck sich widersetzt, ist sie Utopie.[p. 76]

Opbouwend, en naar blijkt alom praktisch bruikbaar, kies ik als grondslag (!) vanuit een nul-identiteit voor de verhouding met situationele identiteiten. Voor elke (vak)discipline moeten de beoefenaren beseffen,

[d]aß [sie], indem sie die Grundlagen ihrer Disziplin in Frage stellen, auch der Irrealität der Wirklichkeit "Rechnung" tragen.[. p. 85]

Sterker nog, zij moeten een noodzakelijkerwijs betrekkelijk antwoord durven geven voor een kunde annex kunst die

mit den Bedingungen seiner Möglichkeit spielt.[p. 107]

Vergeleken met mijn antwoord slaat Musil dóór. Mijn idee is dat van/voor een ob-c.q. subject de nul-identiteit zònder eigenschappen samenhang borgt tussen situationele identiteiten mèt eigenschappen. Bolterauer houdt het voor

bezeichnend, daß die faszinierende Formel, die Musil für die Auflösung einer für konstant gehaltenen Identität in eine Masse von Elementen gefunden hat, [...] die Formel "Mann ohne Eigenschaften" [ist. p. 99]

Daarentegen laat ik identiteit niet wèg, maar geef er andere betekenis(sen) aan. Daarmee verkrijgt terechte kritiek m.i. pas de opbouwende draai tot

[e]ine Methode der Genauigkeit, die nichts von begrifflichen Vereinfachungen hält, sondern möglichst präzis die kleinsten Verzweigungen des Empfindens, Wahrnehmens, Vorstellens, Wollens nachzeichnet.[p. 102]

De methode van contextuele verbijzondering voor beschrijving van situationele gedragsverbijzondering ziet voor een absoluut geldig antwoord principieel àf van de vraag:

Was ist das wahre Sein der Dinge?[p. 115]

Musil kan zich er echter niet zo gerust van losmaken. Hij lijkt daarvoor nog te zeer gevangen in overgeleverde betekenis van identiteit. Modern heet dan de problematisering ervan, terwijl de – altijd maar weer voorlopige? – oplossing door een paradigmawissel uitblijft. Informatiekundig volstaat echter niet, dat

unbestimmte Figuren wissen um die Fragilität aller Identitäts-Konstruktionen. [Es reicht nicht] auf Identität zu verzichten oder sich im Wissen um die engen Grenzen stabiler Identität auf eine solche zu beschränken[, oder zu] versuchen [als] unbestimmte Figuren, sich in einem solchen Schwebezustand einzurichten.[p. 127]

Zolang betrouwbare werking van voorzieningen niet aan de orde is, maakt het niet zoveel uit of de bewering al dan niet klopt dat

Musils unbestimmte Figuren [...] Identität [gewinnen], indem sie die Erkenntnis akzeptieren, daß Identität unmöglich ist.[p. 127]

Daarmee valt maatschappelijk (informatie)verkeer uiteraard onmogelijk voor evenwichtige verhoudingen adequaat te regelen. Zodra 'we' van Musil geleerd hebben dat het traditionele identiteitsbegrip inderdaad ònwerkbaar is, moeten 'we' er zèlf als grondslag (een) ànder(e) begrip(pen) voor in de plaats bedenken èn ernaar gaan handelen. Daarop wil Bolterauer met haar titel wijzen:

Die Musilschen Figuren suchen sich gegen die Übermacht des Rahmens zu Wehr zu setzen, indem die ihn verleugnen.[p. 129]

Dat werkt dus niet. Hoe valt eraan te ontsnappen?

Als Gegenbild zum Rahmen, der Geschlossenheit und Konkretheit symbolisiert, fungiert das Bild des Risses, der Spalte.[p. 129]

De vergissing zit 'm in het idee dat de uitweg ligt in precies de tegenovergestelde richting. Maar het is niet zo, dat kaders radicaal kunnen/moeten vervallen. Wat 'we' moeten vergeten, is het idee van een algemeen geldig kader. Het passende bereik per kader is een situatie. Rara, hoe hangen die kader(tje)s samen? Dàt vergt eveneens een ... kader, maar tegelijk ook weer niet. Daarvoor komt – het begrip – nul van pas, te weten iets dat ... niets voorstelt. Over Riss gesproken, zeg ook maar opening, Bolterauer herkent volgens een m.i. achterhaald identiteitsbegrip uiteraard slechts de

Indiz für die Schwierigkeiten einer erfolgreichen Identitätskonstruktion[. ...] Wenn der Rahmen Identität verleiht, dann bedeutet die Ablehnung des Rahmens eine Absage an eine bestimmte Identität.[p. 133]

Wat ook zij nog grondig mist, is dat zo'n eventuele afwijzing op haar beurt als kader een situatie kent met bijbehorend situationele identiteit van het ob-/subject in kwestie, enzovoort. Desondanks stelt zij m.i. dus terecht ivm betrekkelijkheid van kaders:

Was von einem Rahmen umschlossen und zusammengehalten wird, gehört zusammen, bildet quasi ein Ganzes, dessen Grenzen zu anderen Einrahmungen eindeutig sind. [...] Identitäten lösen sich in ihren Kontext auf.[p. 133]

Haar conclusie vind ik echter verkeerd. Zij stelt dat

Identität [...] nicht mehr auszumachen [ist].[p. 133]

Dat klopt voor de ene, als absoluut geldig veronderstelde, identiteit per ob-/subject, maar niet voor zoals ik daarvoor dynamiek van een identiteitenstelsel veronderstel. Zo'n rijkere grondslag acht ik

nicht zu trennen von der Reflexion auf die differentielle Natur des sprachlichen Zeichens.[p. 134]

Wat mij betreft bestaan er daarom géén

Defizite der Sprache [die] dem Bemühen um eine andere Sprache förderlich [machen. p. 139]

Ik heb 'gewoon' de aanname gewijzigd over wat taal(gebruik) is, en dan blijkt dat èlk teken inderdaad verklaarbaar is als verzoek tot inschikkelijkheid.

77.52

1. Een voetbalwedstrijd duurt, overdrachtelijk gesproken, "drie zinnen." 2. Eerste helft, rust en tweede helft. 3. Voor een topclub is een ploeg van terreinknechten echter verder de hele week druk bezig om het veld in optimale wedstrijdtoestand te krijgen.

1. Wie volledige kennis ervoor al heeft, en tevens over alle benodigde middelen beschikt, heeft aan een ènkelt teken genoeg om een handeling daadwerkelijk adequaat te verrichten. 2. Maar wie zover nog niet is met kennis en middelen, moet zich allereerst voorbereiden. 3. Zo slaag ik er niet in om nota bene mijzelf – en daarom "dwing" ik mijzelf er ook niet toe – in drie zinnen te verklaren, hoe ik àndere mensen kan bewegen tot opbouwende uitleg enzovoort van de Aanbestedingswet 2012.

1. Vooruit, stellig is voor jou mijn voorbereidende veldwerk overbodig; mijn

aantekeningen kan je inderdaad ongelezen laten. 2. Want jij weet uiteraard allang dat maatschappelijk verantwoord inkopen (MVI) als ruimst relevant referentiekader voor aanbesteding moet gelden. 3. Mijn verzoek luidt of Pianoo zsm nadrukkelijk aan inkopers bij overheidsorganisaties wil laten weten dat de Aanbestedingswet 2012 overeenkomstig MVI uitvoering verdient.

Ook dit emailbericht is langer uitgevallen dan “drie zinnen,” maar ik heb mijn best gedaan om het er zoveel mogelijk op te laten lijken. :-)

[Zie ook **aantekening 77.45.**]

77.53

Als reactie op je telefonische verzoek kom ik ter verkenning van eventuele vervolgveranderingen-in-opdracht onder de noemer van autorisatiebeheer allereerst terug op [\[aantekening 76.16\]](#). Daarop volgde de opdracht om te helpen een dekkend zgn autorisatie-overzicht op te stellen.

In genoemde [aantekening] omvat de paragraaf getiteld **informatiekundige kenschets** het voorstel “om de oplossing met de informatierotonde in twee fasen te realiseren.” Tijdens de uitvoering van de aanvankelijke opdracht mbt autorisatiebeheer is dat plan echter in nauw onderling overleg gewijzigd in de zin dat we structurele ontwikkeling pakweg halverwege de eerste fase voorlopig hebben gefixeerd. Want in die notitie staat immers al, dat “[h]et [...] duidelijk [moet] zijn dat de aanvullende identificatie van één en dezelfde persoon als telkens gebruiker van een bepaalde toepassing, dus bijelkaar eventueel meerdere gebruikers, zeer nauw luistert.” Welnu, uit overzichten van persoon-als-gebruiker-van-toepassingen bleek prompt dat met voorrang het beheer van de relevante, zeg maar, personenpopulatie dringend moet worden verbeterd. Daarom hebben we de verdere werkzaamheden voor de rest van de verstrekte opdracht daarop gericht. Dat bespaart ook veel moeite en tijd voor het vervolg, omdat er dan geen aandacht meer besteed hoeft te worden aan personen die géén gebruiker – meer – zijn van welke (groep van) toepassing(en) dan ook.

Realisatie (lees ook: ontwerp en ontwikkeling) van stelselmatig nodige en voldoende opzet van autorisatiebeheer vergt inspanningen die in dit vroege stadium onmogelijk uitputtend zijn te overzien, laat staan te plannen. Daarom is zeker voorlopig, dwz ook na de eerste opdracht, een zgn iteratieve aanpak aangewezen.

Voor aansluitend vervolg tekenen zich ditmaal drie fasen af.

De eerste fase betreft voortzetting van opschoning van de autorisatiebestanden wat betreft de daarmee tot gebruik van desbetreffende toepassing(en) bevoegd verklaarde personen. Ik merk op dat het beoogde autorisatie-overzicht volgens de **informatiekundige kenschets** tevens reeds per-persoon-als-gebruiker de rol(len) zou tonen die haar/hem per toepassing toegekend zijn. Overzicht inclusief zulke rollen is echter overbodig voor wat voorrang blijkt te verdienen, te weten opschoning van personenpopulaties in de resp. autorisatiebestanden. Daarom blijft die uitbreiding uitgesteld.

De tweede fase is – pas – gewijd aan rapportage van geautoriseerde gebruikerrollen. Daarvoor telt de informatierotonde nog geen zgn stelselsleutel per persoon; verband wordt gelegd volgens overeenkomstige eigenschapswaarden. In de derde fase komen stelselsleutels beschikbaar voor expliciet (aan)gemaakte samenhang. Daarvoor wordt het zgn hoedanighedenplatform op de informatierotonde aangesloten. Die opzet is in de **informatiekundige kenschets**

eerder aangegeven onder de noemer van fase 2. Als aanzet voor nòg weer verder vervolg acht ik het zgn hoedanighedenplatform zelfs onmisbaar. Daarmee valt immers willekeurige variëteit van gebruikers te faciliteren. Zulke verbijzondering(smogelijkheden) zijn nodig voor eenduidige bepaling van bevoegdheden voor gebruik, of juist ontzegging van gebruik, van informatie die daarvoor uiteraard dienovereenkomstig verbijzonderd moet zijn beheerd; zie onderstaan voor een voorstel voor verkennend onderzoek naar stelselmatig bemeten rubricering.

Het welslagen van elke fase is mede sterk afhankelijk van hoe volledig – en telkens tijdig beschikbaar – mbt informatiebehoefte de afschriften van de relevante autorisatiebestanden zijn.

Voor autorisatie is verbijzondering tot hoedanigheden één kant. De andere kant ervan betreft wat classificatie resp. rubricering van informatie heet. Dankzij – het leggen van – verband ertussen resulteert autorisatie.

Voor wisselwerking van verbijzonderingen zijn diverse mogelijkheden denkbaar. Welk mengsel blijkt optimaal? De mate van openheid-in-verhouding-tot-beveiliging staat daarvoor voorop. Maar de opzet/inrichting moet ook onderhoudbaar e.d. zijn. Voor zover ik weet, heeft echter nog niemand daarvoor een stelselmatig (!) kader ontworpen, **te weten consequent in samenhang met hoedanigheidsvariëteit van gebruikers.**

Daarom doe ik hier tevens het voorstel om er allereerst zoets als een verkennend onderzoek aan te wijden. Zo zijn er formeel geldende regelkaders waaraan de opzet in elk geval moet voldoen. Welke? Volgens mij zijn dat in elk geval de Algemene Verordening Gegevensbescherming (AVG), het Besluit voorschrijf informatiebeveiliging rijksdienst 2007 en het Besluit voorschrijf informatiebeveiliging rijksdienst bijzondere informatie 2013 (VIRBI 2013). Nog meer?

Hoe dan ook draait het om “eisen aan betrouwbaarheid.” Daarvoor moeten “beveiligingsmaatregelen” getroffen zijn. Een passende autorisatievoorziening is er weliswaar een belangrijk onderdeel van, maar uiteraard niet het enige. Dus terecht ontbreken in zulke regelkaders concrete inrichtingsaanwijzingen. Met een verkennend onderzoek wordt allereerst de opgave duidelijk(er) en kunnen alvast enige stelselmatige ontwerp oefeningen ondernomen worden. Daarbij leggen wij nadruk op autorisatie, omdat juist dat aspect heroverweging verdient als gevolg van het feitelijk allang open verkeersbereik met digitale technologieën. Zeg ook maar dat er als regel géén aparte zgn informatiesystemen meer bestaan waarvoor autorisatie enzovoort telkens netzo apart geregeld kan zijn. Nogmaals, er moet een stelselmatig perspectief op autorisatie gelden zoals o.a. al uitvoerig beargumenteerd in het [artikel [Wen er maar aan! Over noodzaak en opzet van stelselmatig informatiebeheer](#)].

Ik heb ervan afgezien schattingen van tijdbesteding te maken. Je kunt op z'n iteratiefs immers ook uitgaan van een opdrachtsom, daarvan het aantal uren afleiden en dan kijken hoever we komen. De koers acht ik daarvoor duidelijk genoeg.

77.54

Mijn ervaring is helaas volstrekt anders. Met verwijzing naar Europese aanbestedingsregels gedragen inkopers zich als zetbaas van de zakelijke partijen waarmee hun organisatie een raamovereenkomst sloot. Het zal hun kortzichtigheid wel zijn ipv opzettelijke corruptie, maar voor ondermijning van wat maatschappelijk verantwoord is komt het op hetzelfde neer.

Natuurlijk ben ik blij als reactie op mijn verzoek te vernemen dat “PIANOO bij en met alle overheden al enkele jaren [op] het belang van MVI” aandringt en zelfs “dat het besef [er]van het afgelopen half jaar bij de diverse overheden toeneemt.” Dus wie weet gaat het ook dagen, waar ik op een muur stuit. Nou ja, als het zo uitkomt – maar waarom zouden ze mij serieus nemen? – kan ik inkopers daar in elk geval laten weten dat volgens bevoegd gezag, in mijn woorden, “de Aanbestedingswet 2012 overeenkomstig MVI uitvoering verdient.”

Oh ja, [eerder had ik afschrift van [aantekening 75.49](#) gestuurd, waarop ik nog geen reactie kreeg,] ik hoop dat je niet verwacht dat steekhoudend commentaar op zelfs maar enig werk van Menno ter Braak in “drie zinnen” mogelijk is. Dat is een, eh, veld waar je als terreinknecht uiterst zorgvuldig doorheen moet. :-)

77.55

Ik vind het al een grote stap in de richting van maatschappelijk verantwoord inkopen indien inkopers verder kijken dan de – aanvankelijk opgegeven – prijs laag is. En wat prijzen m.i. juist opdrijft, is een raamovereenkomst volgens welke wederpartijen feitelijk een kartel vormen. Met die aantekeningen doe ik nader verslag van waarover ik me mbt m.i. averechtse inkooppraktijken door overheidsopdrachtgevers zoal druk en/of zorgen maak. Omdat ik die moeite ondernam, kan jij nagaan of “we wel hetzelfde [verstaan] onder MVI.” Hoe discussie enzovoort zorgvuldiger kan dan met uitgeschreven tekst waarop ik – dus – aanspreekbaar ben, weet ik niet. Laat vooral weten, indien je meent dat ik mij vergis. Wanneer ik jouw redenering kan volgen, herzie ik uiteraard mijn standpunt, graag zelfs. Op die manier kost het naar mijn idee per saldo toch de minste tijd en moeite voor evenwichtige oordelen. Ethiek valt niet te ontwijken, of de aanduiding “verantwoord” is kennelijk volslagen misplaatst, en daarom kunnen we op zulk “glad ijs” maar beter goed leren schaatsen.

Zucht, ook “ik verlang erg naar geen werk,” hoewel ..., dergelijk verlangen kan ik mij niet veroorloven. Ik herhaal dat het mijn eigen keuze, met bijbehorende verantwoordelijkheid ervoor, is om ‘als bedrijf’ inkomsten te proberen te verwerven. Maar graag zie ik m.i. onterechte belemmeringen weggenomen die overheidsinkopers opwerpen omdat ze aanbestedingsregels klakkeloos eenzijdig toepassen. Ik begrijp dat jij je nek niet wil uitsteken, althans niet zo ver, maar dáárover zijn we het toch wel eens?

Haha, wanneer praten we verder?

77.56

Wat mij betreft zijn we er uit. Alweer verder onderzoek leidde mij via de Pianoo-website naar het rapport [Tool voor bepaling gunningscriteria](#) (VNO/NCW/MKB Nederland, december 2019) Zo zie ik de Aanbestedingswet 2012 graag uitgelegd resp. toegepast. Want die zgn handreiking komt expliciet neer op duiding van het wettelijk beginsel “gunnen op basis van de Economisch Meest Voordelige Inschrijving” (EMVI) als maatschappelijk verantwoord inkopen (MVI) met nota bene nadruk op innovatie. Zeg dat dan meteen! :-)

Ik neem aan dat de verwijzing ernaar instemming ermee door Pianoo inhoudt. Daarom beperk ik mij verder tot het doorgeven van die verwijzing (en beschouw mijn onderzoek als voltooid; ik besteed mijn tijd liever aan informatiekundig ontwerp als mijn vak).

Naarmate overheidsinkopers met voorrang genoemde handrekening serieus leren nemen, vermindert het aandeel maatschappelijk onverantwoord inkopen hopelijk

navenant. Vooral met feitelijk anti-innovatieve raamovereenkomsten uit de weg, geldt tenminste t lkens het offici le grensbedrag voor aanbestedingen. Daar zit het aanbestedingsbedrag voor innovatie-in-opdracht dan vaak zelfs v r onder, waardoor voor gunning van dergelijke opdrachten dus niet eens in formeel opzicht zo'n uitvoerige procedure nodig is (maar ook daarvoor biedt de handreiking dan wel een zeer nuttige leidraad).

77.57

Door mijn analyse van de Aanbestedingswet 2012 kwam ik tot de conclusie dat er vooral door artikel 2.115 helemaal g en vooropgezette beperkingen zijn voor gunningscriteria. Ik merkte op, zie **aantekening 77.28**, dat juist overheidsinkoop "maatschappelijk verantwoord [dient] te gebeuren."

Vrijwel meteen nadat ik op dat motto "maatschappelijk verantwoord" was gekomen, herkende ik – zie **aantekening 77.38** – op de website van PIANOo, Expertisecentrum Aanbesteden van het ministerie van Economische Zaken en Klimaat, dat maatschappelijk verantwoord inkopen zowaar reeds beleidsstatus heeft. Zo is er een acroniem voor: MVI. Dat staat als tweede vermeld op een lijstje van "belangrijke onderwerpen."

De eerste plaats van zulke beleidsmatige aanbestedingsonderwerpen is daar voor de Aanbestedingswet 2012. Onder die noemer is informatie beschikbaar over o.a. de Actieagenda Beter Aanbesteden. Van de 23 zgn verbeterpunten hebben er drie betrekking op gunningscriteria. De uitwerking is "gecombineerd [tot een] handreiking[, te weten het rapport] [Tool voor bepaling gunningscriteria](#).

Dat rapport vermeldt dat het "vanuit VNO/NCW/MKB Nederland opgesteld" is. Omdat nota bene PIANOo als EZ-onderdeel ernaar verwijst, geldt het echter stellig als zoiets als beleidsaanwijzing. Zeg ook maar dat de inhoud gezaghebbend is, dwz serieuze aandacht van en zo door tot navolging door inkopers verdient.

Op mijn beurt verwijs ik graag naar dat rapport. De crux ervan is immers dat het wettelijk beginsel "gunnen op basis van de Economisch Meest Voordelige Inschrijving" (EMVI) inderdaad moet worden opgevat als maatschappelijk verantwoord inkopen (MVI). De nadruk op innovatie maakt het rapport  tra relevant. Kortom, ik raad je aan om er om te beginnen eens een blik op te werpen. In eerste aanleg kan je de inhoud m.i. gebruiken voor kritiek op tot dusver gangbare inkoopprocedure. Zodra je die niet (!) meer hoeft te – laten – volgen, ben je meteen  f van de manipulatie volgens raamovereenkomst van het grensbedrag voor Europese aanbesteding. Wanneer het  chte grensbedrag wederom aangehouden kan worden, blijkt dat je er met opdrachten doorgaans  nder blijft. Als dat zo is, hoef je je niet eens meer te richten naar de wettelijk bepaalde aanbestedingsprocedure. Maar ook daarvoor kan je dat rapport, maar verv gens dus in opbouwende zin, benutten als zoiets als leidraad voor inventarisatie enz. van relevante criteria. Zucht, het heeft nogal wat moeite gekost om dat rapport op het spoor te komen. Ik ben blij dat het 'bestaat.' Ik stel voor dat we er gebruik van maken. Wanneer inkopers zich er niets van aan willen trekken, hebben ze aan iemand  nders wat uit te leggen.

77.58

Op zoek naar praktische aank(n:-)opingspunten heb ik de handreiking **Tool voor bepaling van gunningscriteria** nog wat nader bestudeerd.

De handreiking stelt als "achtergrond" dat

[m]et de juiste gunningscriteria [...] de overheid gebruik [kan] maken van het innovatieve vermogen van de markt.[p. 4]

Daarvoor bestaan “wettelijke grondslagen,” want

de aanbestedingswet 2012 [geeft met] het principe [...] gunnen op basis van de Economisch Meest Voordelige Inschrijving [...] de mogelijkheid criteria aan de inschrijving te stellen die zowel financieel als kwalitatief van aard kunnen zijn.[p. 5]

Over kwaliteit gesproken,

[e]en correcte wijze van beoordeling [vergt a]fzonderlijke beoordeling van de kwaliteit [...] voorafgaand aan de beoordeling van de prijs[. p. 15] Zo moet voorkomen worden dat de prijs bij voorbaat de doorslag geeft.[p. 17]

In het geval van – behoefte aan resp. noodzaak tot – innovatie moeten kwalitatieve criteria zelfs dienovereenkomstig zwaarder wegen. Overigens geldt zulke prioriteit principieel onafhankelijk van het opdrachtbedrag, zeg praktisch ook maar of Europese aanbesteding al dan niet aan de orde is. Altijd geldt, dat

aanbestedende diensten [verplicht zijn] om per opdracht kritisch te bezien welke criterium passend is en al dan niet de mogelijkheid te benutten onderscheidende (kwalitatieve) aanbiedingen uit de markt te halen.[p. 5]

Maar zulke kritiek dient uiteraard slechts als middel. Die moet mikken op de opening van ruimte voor opbouwende bijdragen door innovatie. En vooral innovatie met – de noodzaak van erkenning van – uniciteit van dien is evident strijdig met een vooropgezet kader. Wanneer aldus

invulling op opdrachtniveau [p. 6]

geboden is, past hoe dan ook een raamovereenkomst niet.

Het zou eveneens een open deur moeten zijn, dat

[g]unningscriteria [zien] op de aanbieding voor de concrete opdracht en daarmee op de toekomst.[p. 6] Het bepalen van passende gunningscriteria is en blijft [...] te allen tijden maatwerk.[p. 19]

Nogmaals, naar haar aard (!) betreft innovatie aanvankelijk iets unieks. Ik wijs erop, dat innovatie voor een aanbestedende dienst kan beginnen a. met nieuw aanbod van elders of b. met een eigen nieuwe vraag.

Ad a. Als een aanbod wèrkelijk (ver)nieuw(end) is en de

voor de hand liggende keuze voor innovatiegericht inkopen [e]en rol [kan] spelen bij invullen [van] maatschappelijke meerwaarde[. p. 10]

bestaat er voornog géén markt in de zin van verschillende leveranciers resp. opdrachtnemers met hun concurrerende aanbiedingen. Zulk aanbod is er allereerst enkelvoudig. Anders is het niet nieuw, nietwaar? Ofwel, het is ‘gewoon’ te vroeg om de aanwijzing te kunnen opvolgen, dat

[t]e specifieke criteria die de mededinging onnodig te beperken [...] vermeden [dienen] te worden.[p. 10]

Mits relevant voor het “invullen [van] maatschappelijke meerwaarde” kan dat ene aanbod tzt vraag scheppen. En méér vraag scheidt wellicht méér aanbod: een markt ontstaat.

Ad b. Daarentegen uitgaande van een unieke vraag (lees ook: behoeftestelling) kan voornog überhaupt nog géén passend aanbod beschikbaar zijn; dan kan het in eerste aanleg om weliswaar concurrentie voor een opdracht gaan, maar doorgaans

beperkt tot bijdragen om nieuw beleid, ontwerp e.d. ervoor op te stellen.
Ik heb de indruk dat voor **Tool voor bepaling van gunningscriteria** mbt

innovatiegericht inkopen [...] in de bredere context van MVI [p. 7]

stilzwijgend verondersteld is dat innovatie slechts vraaggestuurd door een aanbestedende dienst gebeurt; zie hierboven ad b. Zo ja, dan ontbreekt daar dus nog het aanbodgedreven alternatief, dwz inkoop onder omstandigheden van in elk geval vooralsnog ontbrekende concurrentie; zie hierboven ad a. In aangepaste configuratie van stappen valt het gereedschap annex “stappenplan” voor gunningscriteria echter óók – en gelet op behoorlijk bestuur vooral? – te gebruiken voor maatschappelijk verantwoord inkopen.

Het stappenplan telt vijf stappen. De vijfde omvat echter “gunning en contractfase.” “[V]oor bepaling van gunningscriteria” zijn er vier relevant. Het lijkt erop, dat ze voor aanbodgedreven innovatie min of meer in omgekeerde volgorde kunnen worden bekeken en dan als het ware samenvallen.

Zo vergt stap 4A volgens de schematische weergave op p. 8 van de handreiking de

[f]ormule[ring van] een beperkt aantal onderscheidende gunningscriteria.

Indien aanbod van unieke (!) diensten en/of producten tot de vraag geleid heeft, komt dat verband noodzakelijkerwijs tot uitdrukking in “gunningscriteria” die stroken met de gewenste “onderscheidende” kenmerken van dat ene aanbod. Zie ook stap 2 voor het

kie[zen van gunningscriterium (EMVI) [volgens b]este prijs-kwaliteit verhouding (BPKV).

Met het stellen van de vraag overeenkomstig dat aanbod zijn met “onderscheidende” kenmerken ervan tevens reeds, zoals stap 3B voorschrijft,

de voorwaarden [bepaald] waar[aan] een geldige inschrijving [...] moet voldoen.

(Want) er is geen ontkomen aan, dat slechts een enkele “inschrijving” kan voldoen zolang het om een vernieuwende en daardoor vooralsnog unieke diensten en/of producten gaat.

Stap 3A, te weten

bepaal wat inschrijvers moeten indienen[.]

is zeker inhoudelijk allang grotendeels gezet, wanneer de aanbieder zijn aanbod zodanig verklaard heeft dat de vraag er feitelijk van is afgeleid. Omdat zulke afleiding aan de orde is, zie ook stap 1 voor het

[b]epa[ling van] uitvraag [met] P[rogramma] v[an] E[isen,]

verdient zorgvuldigheid nog eens extra aandacht. Ter verantwoording moeten redelijke antwoorden zijn gegeven op vragen als: Is de noodzaak tot innovatie en daarmee de (uit)vraag in kwestie inderdaad alternatiefloos? Bestaat er echt geen concurrentie? Hoe stelt de ene aanbieder zich mbt een toekomst met marktontwikkeling op? Dus, terwijl volgens **Tool voor bepaling van gunningscriteria** de

[aan]leg [van] een consistente, transparante gunningsmethodiek

pas met stap 4B aan de orde komt, moet de aanbestedende dienst er voor de aanbodgedreven variant van innovatie zelfs mee rekenen vanaf het moment dat de

dienst zich voor zijn (uit)vraag ernaar richt ivm – verantwoorde uitvoering van – zijn maatschappelijke opgaven.

Met Metapatroon – en KnitbITs – als hulpmiddel valt – dynamiek van – willekeurige betekenissenvariëteit optimaal te beheren. Als aanbod wijst Metapatroon enz. op de noodzaak van vraag naar stelselmatige (!) voorzieningen (lees ook: infrastructuur) voor informatieverkeer.

Vervolgens is noodzaak o.a. erkend met de beleidsoriëntatie zoals gedocumenteerd met **Stelselmatig op orde: data governance by design**[; zie [Wen er maar aan!](#) [Over noodzaak en opzet van stelselmatig informatiebeheer](#) voor de publieksversie]. Daarmee raakt – pas – vraag aan de orde en kan dat rapport omgekeerd als basis dienen om van de aanbodgedreven aanpak als het ware een vraaggestuurde te maken.

Uitvoering van dat strategisch plan gebeurt ... stapsgewijs. Zolang enig alternatief voor zowel Metapatroon en/of KnitbITs ontbreekt, is per eventuele opdracht aan Information Dynamics als aanbieder van genoemde unieke diensten en producten aan de innovatiegerichte (deel)stappen volgens **Tool voor bepaling van gunningscriteria** met verwijzing naar **Stelselmatig op orde** als strategisch plan in één moeite door invulling gegeven.

Wat valt er “per opdracht” voor “innovatiegericht inkopen” zoal aan het **Stelselmatig op orde** te ontleen? Het rapport wijst, allemaal meteen op de eerste pagina, “door de schaalverruiming tot digitaal ecosysteem” op de noodzaak van “grondige informatiekundige heroriëntatie,” te weten de “overgang naar consequente oriëntatie volgens informatieverkeer” met “[a]ls voorwaarde daarvoor [...] een informatiekundige theorie die mikt op eenduidigheid van betekenissen op stelselschaal.” Aan die “voorwaarde” is met Metapatroon als aanbod voldaan. Sterker nog, die “voorwaarde” laat zich pas als zodanig stellen als gevolg van dat innovatieve aanbod.

Op pagina 2 van **Stelselmatig op orde** staat o.a. dat “[d]e theoretische vernieuwing voor digitalisering van informatieverkeer [...] er uit [bestaat] om àlle informatie tevens expliciet context te laten omvatten. Daarvoor bestaat een passende methode. Volgens stelselmatig bemeten contextuele verbijzondering kan het pas lukken om ook op stelselschaal voor digitalisering praktisch bruikbare voorzieningen te treffen.” Daar(om) luidt de volgende zin: “Hetzelfde informatiekundige verbijzonderingsbeginsel staat toe om verbeteringen geleidelijk, dus optimaal beheersbaar te realiseren.” Dat beginsel maakt samenhangend dus een opdracht per ‘stap’ mogelijk. Voor welke ‘stappen,’ en in welke volgorde, in aanmerking komen, geeft **Stelselmatig op orde** eveneens duidelijke aanwijzingen zoals samengevat in het laatste hoofdstuk, **Uitvoeringsplan: conclusies & aanbevelingen**.

Bijvoorbeeld op pagina 9 staat, dat “[d]eugdelijke autorisatie [...] een noodzakelijke voorwaarde [is] voor ordelijk verloop van informatieverkeer.” Op pagina 19 is eraan toegevoegd, dat de “[o]vergang van toepassingschaal naar stelselschaal noodzaakt tot verdere verandering van autorisatievoorziening(en),” omdat “[o]p stelselschaal [...] willekeurige hoedanigheden in meervoud [géén uitzondering, maar] juist de regel [zijn].” Daarom, zie in **Stelselmatig op orde** onderaan pagina 19, “moet ook en vooral autorisatiebeheer als onmisbare voorwaarde voor gebruikskwaliteit onlosmakelijk worden gerekend tot informatiebeheer.” Kortom, zie pagina 22, “[e]n extra kritieke factor op stelselschaal is autorisatie. Het is onverantwoord om

informatieverkeer te faciliteren zonder stelselmatig overzicht over hoedanigheden van verkeersdeelnemers, informatiegebruikers dus. Ordening van bedoelde hoedanigheden is eveneens pas met contextuele verbijzondering mogelijk.” Van stap tot stap moet de aanbestedende dienst dan nagaan of inmiddels concurrentie bestaat, maw of een heuse markt is ontstaan.

Wat gebruik van Metapatroon als modelleermethode betreft legt Information Dynamics nota bene géén beperkingen op, integendeel. Zo kan iedereen [Metapatroon, handboek stelselmatig informatieverkeer](#) raadplegen.

77.59

Het redactioneel commentaar in **NRC Handelsblad** van 12 november 2020 (**Big tech**, p. 17) vermeldt de vraag of “de manier waarop de data-economie überhaupt functioneert wel houdbaar [is].” De aandachtsvernauwing tot “economie” belemmert echter zicht op wat als “het onderliggende probleem intussen alleen maar groter wordt.” Want wat daar(door) als “de onderliggende kwaal” voorgesteld is, is slechts “de inherente monopolievorming in de data-economie.”

Ik vind het relevante probleem echter principieel politiek van aard. Er zijn zelfs zoiets als grondrechten in het geding.

De redacteur in kwestie stelt dat “er [... v]oor een langetermijnoplossing [...] interessante ideeën [zijn] over hoe data-eigenaarschap anders geregeld kan worden.” Het is hoe dan ook een kwestie van politiek dat al dan niet expliciet geregeld – nee, dus – “techbedrijven [...] zoveel data [mogen] bezitten,” en het is dus óók een kwestie van politiek om data “eigendom [...] van gebruikers zelf” te laten zijn.

Nee, dat is geen nieuw idee. Het was destijds stellig al niets nieuws, maar hoe dan ook dienden Paul Jansen en ik overeenkomstig [Manifest voor informatieverkeer](#) op 10 november 2009 per brief een voorstel in bij de Staatscommissie Grondwet; voor afschrift zie [Grondwetsherziening](#). Dat was tevergeefs. En nu mist dus die redacteur nog steeds wat “het onderliggende probleem” resp. de nota bene politieke opgave is. (Want) waarin zgn techbedrijven voorzien **om voor eigen gewin gebruik van te maken**, is een infrastructureel tekort dat overheden mbt digitalisering van informatieverkeer hebben laten ontstaan. Dat is met maatregelen voor mededinging uiteraard nooit oplosbaar, punt. Overigens betreft de bepaling dat persoonsinformatie in beginsel eigendom is van de desbetreffende persoon slechts een aspect, maar als zodanig wel onmisbaar, van politiek van – met een lelijk woord – infrastructuralisering van digitale informatieverkeersvoorzieningen. Eventuele mededingingsmaatregelen werken pas dankzij een politiek vastgesteld kader voor evenwichtige(r) maatschappelijke verhoudingen. Nogmaals, aan optimale verhoudingen verschaft het persoonlijk eigendomsbeginsel opbouwend richting (mede omdat het kritiek enz. bevordert op wat bedoelde verhoudingen ondermijnt). De Algemene Verordening Gegevensbescherming (AVG) kan m.i. ongewijzigd blijven volgens het persoonlijk eigendomsbeginsel van persoonsinformatie. Wat wijzigt, is hoe er gevolg aan gegeven moet zijn.

77.60

De speurzijn waartoe Hans Aarsman aanspoort, vind ik algemener van informatiekundig belang. Hij stelt in **De fotodetective** (Podium, 2012) immers de vraag:

Hoeveel [...] zou er zijn wat we niet zien, omdat we het niet verwachten, omdat we met iets anders bezig zijn?[p. 101 Zijn] conclusie [i]s: elke keer opnieuw kijken hoe de verhoudingen liggen.[p. 145]

En dát is wat eneadische semiotiek resp. Metapatroon biedt, te weten zoiets als een metamodel voor verhoudingendynamiek. Nee, als “conclusie” ligt niets vast, laat staan met absoluut geldige betekenis.

77.61

Onlangs, zie de aanhef van **aantekening 77.42**, heb ik als illusie geduid, dat iemand zichzelf tot voorhoede (Frans: avant-garde) bestempelt. Hoewel Constant Nieuwenhuijs (1920-2005) de Franse term aanhoudt, zegt hij dat zijn opstel **Opkomst en ondergang van de avant-garde** (in: **Opstand van de homo ludens**, 1969, pp. 11-48, oorspronkelijk 1964) reeds met zoveel woorden. Slechts

het militante karakter [van] activiteiten [resp.] vorming van een militante groep [p. 11]

‘maken’ immers nog geen achterhoede, enzovoort. Constant merkt op dat

de revolutionaire kunstenaarsgroepering [p. 12]

waarvan de leden zich avant-garde noemen in die zin op een misvatting berust,

dat er geen sprake is van een crisis in de creatieve capaciteit op zichzelf.[p. 12]

Daarom

moeten [we] ons er [...] voor hoeden het huidige streven van [...] kunstenaars, zich door middel van voortdurende nieuwigheden in de openbare belangstelling te houden, te verwarren met [p. 12]

eh, waarmee? Volgens mij gaat ook Constant nog uit van een verkeerde

suggestie die in het woord avant-garde besloten ligt[. p. 13]

Hij noemt als

eerste en belangrijkste voorwaarde tot dit begrip: de verwerping en bestrijding van de huidige samenleving en van de cultuur die hiervan de uitdrukking is.[p. 13]

Ik bestrijd niet dat er mensen zijn die zo’n doel nastreven. Afhankelijk van eigen oordeel heeft iemand er benamingen voor zoals revolutionair, opstandeling, gewetensbezwaarde, terrorist, experimenteerder e.d. Kenmerkend is juist dat een zelfbenoemde veranderaar vooralsnog alléén staat. Z/hij kan wel willen dat er een ‘leger’ klaar staat om haar/zijn aanwijzingen te volgen, maar zo werkt dat niet.

Volgens Constant

[staat d]e kunstenaar [...] als kunstenaar in de moderne samenleving onherroepelijk alleen.[p. 31] De eensgezinde actie van een uitsluitend uit kunstenaars bestaande groepering heeft zich in deze tijd als onmogelijk bewezen.[p. 44]

Ik zou zeggen, àltijd. Als kunstenaar is en blijft z/hij afhankelijk, en wel op zo’n manier die haar/hem vrijwel géén mogelijkheden biedt voor politieke enz. invloed.

Zie verder mijn opstel [Variëteitkunstemaker](#).

Wat Constant lijkt te bedoelen, is dat hij de mensen die zich aanvankelijk voorzien van het etiket van avant-garde serieus neemt wat hun politieke aspiraties betreft. Hij ziet dat blijkbaar spoedig verworden tot aandachttrekkerij voor eigen belang.

Overigens erkent Constant m.i. dat de oorspronkelijke, vooruit, avant-gardisten feitelijk verdedigend mikken, want

[hun] periode [...] was de slotfase van de kunstenaarscultuur, het einde van dat sociale fenomeen dat we gewend zijn de 'kunstenaar' te noemen. [...] Hoe militant hij zich ook teweerstelt, zijn zaak is hopeloos.[p. 16]

Het is politiek c.q. maatschappelijk niet gekomen zoals Constant verwacht – en gehoopt – heeft. Onverminderd

[is h]et professionele kunstenaarschap [...] typisch kapitalistisch omdat alleen de geldeconomie deze vorm van afhankelijkheid mogelijk maakt. De creatieve mens is als 'kunstenaar' een bezoldigde van de bezittende klasse[. p. 19]

Het gebeurt domweg niet, dat

[d]e cultuur waarvan hij de exponent is gaat verdwijnen[. p. 24]

Overeenkomstig zijn eigen maatschappelijk toekomstbeeld merkt Constant op dat

de vernietiging van de bestaande maatschappij [...] vanzelfsprekend ook de vernietiging van de individualistische cultuur in[houdt]. [...] Indien [de kunstenaar] gelooft in de noodzaak de maatschappij te veranderen, indien hij een nieuwe maatschappij [p. 31] werkelijk wil, dan moet hij beginnen met de kunst op te geven.[p. 32] D]e kunst is een rudiment van de ondergaande maatschappij, de kunstenaars zijn van gisteren, zij continueren een voorbijganger, zij hebben geen toekomst.[p. 33]

Ofwel,

dit streven treft ook de kunstenaar zelf. [...] Dat is [voor professionele kunstenaars] het onoplosbare probleem [...] en dat verklaart ook de inkonsekwenties van [hun] activiteiten[. p. 31]

Want wie laat zich een "toekomst" ontnemen, en nog wel door zichzelf? Ook Constant neemt zichzelf veel te serieus met dergelijk radicale oordelen. Zijn aanname (!) luidt dat

een maatschappij [daagt] waarin het creatief potentieel van de gehele mensheid actief is geworden. En in zo'n maatschappij heeft de kunstenaar geen reden van bestaan meer.[p. 33]

In speels opzicht, dus als homo ludens, is en blijft mbt maatschappelijke verhoudingen dan weer naar mijn idee hoogstens de rol weggelegd als nar, met – voor wie eerlijk genoeg is, zelferkenning van – machteloosheid van dien. Die rol geeft – door de broodheer opzettelijk toegestaan? – enige ruimte om te experimenteren. Wie weet leidt dat tzt tot – verdere – veranderingen, maar een nar is nog lang géén voorhoede-inclusief-achterhoede. Daarmee strookt hoe Constant

de experimentele beweging [...] Cobra [duidt als] ontstaan [vanuit] een tot uiterste konsekwentie gedreven werkelijkheidszin. [...] In het besef dat een werkelijk nieuwe cultuur voorlopig niet te realiseren zou zijn, verkoos men het experiment als uitwijkmanoeuvre. En ook al veroordeelde deze keuze de kunstenaar tot [p. 37] een sociaal isolement, dan nog verkoos hij dit lot boven het zelfbedrog dat hem deed geloven dat hij een actief aandeel had in de verandering van de maatschappij.[p. 38]

Constant vindt

[d]eze houding [...] in ieder geval reëel. De kunstenaars van Cobra zagen – eindelijk – in, dat hun sociale positie hun geen recht gaf op de pretentie een sociale voorhoede te zijn.[p. 38]

Een beweging als groepsvorming en voor experimenten noodzakelijke individuele bewegingsvrijheid zijn echter strijdig:

De kunstenaars, tragisch in hun avant-garde periode, spelen in dit spel der vergissingen een bijna komische rol[. ...] Het is een romantisch misverstand dat de kunstenaars hun tijd altijd vooruit zijn of dat zij toekomstige ontwikkelingen aankondigen.[p. 41] De kunstenaar is vanzelfsprekend niet vrijer dan hij wordt gelaten door de groep die hem betaalt; en de situatie is momenteel zo, dat de grenzen die deze groep hem stelt en die hij, zonder zijn pas verworven welstand prijs te geven, niet mag overschrijden, precies die grenzen zijn die hij zou moeten overschrijden om opnieuw creatief te worden, om met de tijd waarin hij leeft gelijke tred te houden.[p. 42]

Feitelijk, zo stelt Constant met zoveel woorden, vormen kunstenaars maatschappelijk geen voor- maar een achterhoede.

Wat Constant over kunstenaars schrijft, geeft mij te denken over ontwerpers. Als informatiekundig ontwerper kom ik immers niet verder dan ... experimenteren voor eigen rekening en risico in wat mij betreft ònvrijwillig isolement. Weerstand tégen veranderingen overheerst.

77.62

Op uw verzoek schets ik hierbij graag een mogelijk vervolg van het opzetten van een stelselmatige autorisatievoorziening. Wat aanpak betreft is het idee om dat stapsgewijs te doen, met dus na enkele stap zonodig heroverweging.

Als uw handelingskader verwijs ik naar het rapport **Stelselmatig op orde, data governance by design** (december 2019[; zie [Wen er maar aan! Over noodzaak en opzet van stelselmatig informatiebeheer](#) voor publieksversie]). Dat rapport spitst de inhoud van **IV Koersdocument 2018-2023** (april 2019) toe op de prioriteit “basis op orde” volgens **Naar een rechtspraak-visie op data** (mei 2019).

1. Wat is er reeds bereikt? De eerste stap is voltooid. Als resultaat is een informatierotonde beschikbaar met daarop aangesloten afschriften van autorisatiebestanden van – groepen van – informatiesystemen in wat traditioneel het ‘eigen’ beheerdomein van uw organisatie is. Deze opstelling faciliteert onderzoek naar de, zeg maar, personen ‘achter’ de aldus geregistreerde gebruikers. Opvallend veel ergens-als-gebruiker-aangemelde-personen blijken daar feitelijk géén gebruiker – meer – te zijn. Volgens zulke onderzoekresultaten is ter intensivering van daarom meteen met opschoning van resp. autorisatiebestanden begonnen.

Alweer verder reikend is het de bedoeling om overzicht te verschaffen. Dezèlfde persoon kan gelden als gebruikers van verschillende – groepen van – informatiesystemen. Het is pas dankzij overzicht mogelijk om na te gaan of meervoudig gebruiker-zijn per persoon strookt met eisen van functiescheiding. Er is voor autorisatie van oudsher géén rekening gehouden met behoefte aan c.q. noodzaak tot dergelijke samenhang. Daardoor biedt de inhoud van de resp. autorisatiebestanden ter identificatie van gebruikers géén grondslag om met zekerheid te kunnen afleiden dat het daarbij al dan niet om dezèlfde persoon gaat. Via de informatierotonde kunnen echter wel overzichten worden geleverd met suggesties volgens bepaalde overeenkomstige informatiewaarden. Dat vergemakkelijkt het onderzoek zeer, hoe gering het aantal daarvoor bruikbare informatierubrieken ook is. Indien navraag tot vertrouwen in het oordeel leidt dat het verschillende gebruikers dezèlfde persoon ‘zijn,’ kunnen relevante informatiewaarden in desbetreffende autorisatiebestanden gelijk ‘getrokken’ worden. Met dergelijk autorisatiebeheer is tijdens de eerste stap meteen een begin gemaakt. (Dit is methodisch vergelijkbaar met hoe eerder debiteurenbeheer griffierecht met

inzet van een informatierotonde gestroomlijnd is, en sindsdien met minimale personele inspanningen onderhouden blijft.)

2. Wat komt voor de a.s. stap in aanmerking? Hier aangeduid van 2.a tot en met 2.d doe ik daarvoor vier (deel)voorstellen.

2.a. Het op persoonsidentificatie gerichte autorisatiebeheer van gebruiker-zijn van verschillende – groepen van – informatiesystemen moet vooralsnog op de tijdens de eerste stap daarvoor opgezette manier worden voortgezet; daarvoor blijft opschoning van autorisatiebestanden voorrang verdienen.

2.b. Door gelijkstelling van c.q. met vergelijkbare informatiewaarden in verschillende (autorisatie)bestanden ontstaan zoiets als een sporen waarlangs via de informatierotonde samenhang van gebruiker-zijn per persoon onmiddellijk kan worden getoond. Met zo'n aanvullende voorziening kan autorisatiebeheer optimaal gericht gebeuren. Er kan aan vastgeknoopt worden welke rol(len) een persoon als ermee samenhangende gebruikers heeft, waarmee dus inzicht geholpen is in navolging van functiescheiding.

2.c. Het voorzien in gemeenschappelijke en/of vergelijkbare informatiewaarden biedt op langere termijn voor een stelselmatige autorisatievoorziening onvoldoende waarborg. Er moet zoiets als een basisregister voor personen zijn met vervolgens expliciete verwijzingen naar – groepen van – informatiesystemen waarvan z/hij gebruiker is. De verhouding persoon-gebruiker is echter op reële stelselschaal van maatschappelijk informatieverkeer te grof. Nodige en voldoende nauwkeurigheid vergt verbijzondering van persoon tot zgn hoedanigheden (lees traditioneel ook: rollen), waarbij voor de ene hoedanigheid als voorwaarde ook nog eens een andere hoedanigheid kan tellen, enzovoort. Als bedoeld basisregister is daarom slechts geschikt wat bijelkaar een hoedanighedenplatform biedt, eveneens gemodelleerd met Metapatroon en ingericht met KnitBITs als implementatieprogrammatuur. In een proefopstelling kan dit platform tijdens de a.s. stap eveneens op de desbetreffende informatierotonde aangesloten worden. Daarmee kunnen aangewezen medewerkers – verder – oefenen met praktische bepaling van hoedanigheden om van daaruit expliciet te kunnen aangeven waarvan een persoon als zodanig gebruiker is. Het ligt voor de hand om daarmee te beginnen met de verzameling personen die ergens gebruiker van is; in termen van verzamelingenleer kan daarvoor de vereniging van – gebruikers volgens – Active Directory en P-Direkt worden benut.

Er hangt veel af van de ervaringen met de voorgestelde proef. Daarom leg ik er de nadruk op om de a.s. stap te beperken tot zorgvuldige aanvang ervan.

2.d. Voor wie tot dusver als gebruikers bestempeld zijn, blijft gebruik telkens beperkt tot – in het geval van een dienovereenkomstig aparte autorisatievoorziening – een bepaald informatiesysteem of tot – in het geval van Active Directory als autorisatievoorziening – een groep van informatiesystemen. Overigens ontleedt – een voorziening zoals – Active Directory autorisatie volgens de resp. informatiesystemen die er daarvoor op 'aangesloten' zijn. Hoe dan ook krijgt een gebruiker bevoegdheden toegekend, of is ervan uitgesloten, onder de noemer van rollen. En zulke rollen betreffen eveneens van oudsher expliciet vooral verwerkingsfuncties en daarmee impliciet informatierubrieken tot en met eventueel bepaalde waarden.

Met een informatierotonde blijkt reeds dat zulke classificatie (lees ook: rubricering) voor autorisatie op stelselschaal van informatieverkeer dringend heroverweging

verdient. Want ook zo'n rotonde heeft ... gebruikers. Met vermaatschappelijking van gebruik, zo heeft een persoon volgens het Algemene Voorschrift Gegevensbescherming (AVG) recht op inzage in over haar/hem bijgehouden persoonsinformatie en in welk gebruik ervan gemaakt wordt, kan de noodzaak als het ware omdraaien voor wat expliciet bevoegd verklaard is.

Stelselmatig (!) op autorisatie gerichte classificatie van informatie is een nieuwe opgave. Althans voorzover ik weet, bestaat daarvoor nog geen dekkende aanzet. Die moet er wel komen voor, zeg maar, veilig informatieverkeer. Daarom stel ik voor de a.s. stap tevens voor om daarmee een begin te maken.

3. Ik vermeld – deels herhaal – enkele uitgangspunten. Metapatroon en KnitbITs zijn – ontworpen en ontwikkeld door en – eigendom van Information Dynamics. De modelleermethode Metapatroon (Engels: Metapattern) is voor gebruik vrij beschikbaar. Het gebruik van KnitbITs en daarop gebaseerde voorzieningen zoals KnitbITs IR is onderhevig aan licentie.

In het geval van opdracht voor bijdragen aan een project onder uw leiding verstrekt Information Dynamics aan de Rechtspraakorganisatie ook verder een gratis gebruikslicentie voor KnitbITs (programmatuurplatform voor Metapatroon) en KnitbITs IR (inrichting voor informatierotonde). Daar komt een gratis gebruikslicentie bij voor de proefopstelling voor verbijzondering van hoedanigheden.

Het uurtarief bedraagt € [x] exclusief btw. Daarvoor is gerekend met een korting van 35% op het gebruikelijke tarief voor ontwerp- en ontwikkelwerkzaamheden.

Namens Information Dynamics wordt de opdracht uitgevoerd door Martijn Houtman (2.a, 2.b en 2.c) en Pieter Wisse (2.c en 2.d). Daarbij valt aan inzage in feitelijke persoonsinformatie, in eerste aanleg over medewerkers van de Rechtspraakorganisatie, praktisch niet te ontkomen. De betrokken medewerkers van Information Dynamics zijn daarom gehouden aan de overeenkomst mbt tot vertrouwelijkheid die zij eerder ondertekenden.

Voor aansluiting op de informatierotonde stelt de Rechtspraakorganisatie afschrift van de autorisatiebestanden beschikbaar.

Het voorstel betreft de informatierotonde als werkend gereedschap. Daar hoort advisering over optimaal gebruik ervan bij. Medewerkers informatiebeheer van de Rechtspraakorganisatie worden geacht de persoon-hoedanigheid-gebruikerrelaties enz. in het aanvullende register te administreren, opdat de rotonde de beoogde resultaten biedt. Information Dynamics biedt ondersteuning van die verwijzende registratie.

4. Hoewel Forum Standaardisatie concludeert dat “contextuele verbijzondering [...] grootschalige variabele betekenismodellering [ondersteunt] en [...] de mogelijkheid voor geleidelijke, beheersbare veranderingen [biedt]” (bron: [Semantiek op stelselschaal](#), Forum Standaardisatie, 2009, p. 3), heeft Information Dynamics met Metapatroon en KnitbITs blijkbaar nog onverminderd een stelselmatig uniek aanbod. Dat vormt m.i. netzo onverminderd aanleiding tot innovatiegericht inkopen zoals in overeenstemming met de Aanbestedingswet 2012 staat toegelicht in de handreiking **Tool voor bepaling gunningscriteria** (december 2019); op 13 november jl. stuurde ik u een emailbericht met enig nader commentaar op deze handreiking[, zie **aantekening 77.58** voor afschrift].

5. Wat tijdbesteding door Information Dynamics tijdens de hier voorgestelde stap betreft, luidt mijn voorstel 250 uren. Ik ga ervan uit dat ze ruwweg gelijk over de onderdelen a tot en met d verdeeld gaan worden. Gaandeweg moet dat in overleg

uiteraard eventueel anders kunnen. Met het onderdeel a zouden in elk geval steeds minder werkzaamheden door Information Dynamics gemoeid moeten zijn. En onderdeel b moet in zijn geheel voltooid worden.

Met 250 uren bedragen de kosten $250 \times \text{€} [x] = \text{€} [y]$ exclusief btw, dwz $\text{€} [z]$ inclusief btw.

Uw reactie op deze schets van wat voor een stelselmatige autorisatievoorziening tijdens de eerstvolgende stap aan de orde kan komen, stel ik zeer op prijs.

77.63

Je hebt gezien dat ik ervoor pleit tevens zsm voorbereidingen voort te zetten voor stelselmatig op autorisatie gerichte classificatie (lees ook: rubricering). Daarvoor dienen zich als uitersten twee manieren aan. We moeten dus kiezen voor afwisseling.

De ene begint met inventarisatie van huidige praktijk. Dus, welke regels c.q. richtlijnen gelden en hoe wordt daaraan daadwerkelijk uitvoering gegeven?

De andere manier begint daarentegen met een theoretische insteek. Hoe valt mbt classificatie de opgave voor autorisatie stelselmatig principieel te duiden, en welke opzet zou daarvoor de optimale autorisatievoorziening bieden?

Met deze andere manier zijn wij behoorlijk gevorderd. Information Dynamics heeft een algemene opzet gemaakt inclusief een werkende proefopstelling voor willekeurige verbijzondering van hoedanigheden voor deelnemers aan maatschappelijk (informatie)verkeer **als gebruikers van informatie**; zie als model daarvoor [Situatieve hoedanigheden van deelnemers aan maatschappelijk \(informatie\)verkeer](#). Wat nog ontbreekt, is een dienovereenkomstig – exclusief, onder meer? – autorisatiegerichte veralgemenisering van opzet van **informatie als object van gebruik**, waardoor – pas – de voor autorisatie benodigde relatie kan worden gevestigd en/of afgeleid tussens enerzijds gebruiker-van-informatie, anderzijds object-van-informatiegebruik.

Wat mij betreft levert de ene manier impulsen voor de andere manier. Daarom ben ik geneigd om vooralsnog over te schakelen naar de inventariserende aanpak. Zo komen we volgens mij prompt o.a. terecht bij Besluit voorschrift informatiebeveiliging rijkdienst 2007. Daarvoor blijf ik hier het acroniem VIR gebruiken.

Ruw samengevat komt VIR erop neer, dat “informatiebeveiliging” onderwerp van aandacht moet zijn. Zeg maar beleidsmatig is per ministerie de secretaris-generaal in kwestie verantwoordelijk (VIR, artikel 3), terwijl “het lijnmanagement [...] verantwoordelijk [is] voor de beveiliging van zijn informatiesystemen” (VIR, artikel 4). De lijnverantwoordelijkheid kan uiteraard slechts eenduidig gelden, indien informatiesystemen volledig (!) onder het gezag van de zgn lijn in kwestie vallen. Nota bene, aan die voorwaarde is niet meer voldaan met informatiesystemen die onderdeel – zijn gaan – vormen van een maatschappelijk bemeten voorzieningensysteem (lees ook: infrastructuur) voor informatieverkeer. Er moet dus zelfs grondig e.e.a. veranderen. In **Stelselmatig op orde, data governance by design** – zie [Wen er maar aan! Over noodzaak en opzet van stelselmatig informatiebeheer](#) voor publieksversie – hebben wij als aanpassing aan stelselmatige omstandigheden in § 2.d “zoiets als aspectverantwoordelijkheid” geopperd. Klopt, in die zin zal VIR moeten worden gewijzigd.

Voorlopig moeten het echter doen met de huidige versie met bepalingen van dien.

Voor elk informatiesysteem dat ongewijzigd via een informatieronde als onderdeel van stelselmatige(r) voorzieningen voor informatieverkeer in aanmerking komt, is er

lijnmanagement tot wie de vraag naar bijbehorende classificatie kan worden gericht. Ik kan mij voorstellen dat die vraag ter concrete beantwoording doorgeleid wordt naar afdelingen voor beveiliging, archief en/of digitalisering. Hoe dan ook loont zulke inventarisatie de moeite.

Voor een informatiesysteem hoeft niet alleen VIR relevant te zijn. Zo is er ook Besluit Voorschrift Informatiebeveiliging Rijksdienst Bijzondere Informatie 2013 (VIRBI 2013). En er kunnen archiefrichtlijnen van toepassingen zijn, enzovoort. Navraag naar classificatie/rubricering gebeurt daarom bij voorkeur in één moeite door voor alle eventueel geldige voorschriften e.d. Daarvoor dring ik aan op nauwe samenwerking, van meet af aan, met betrokken medewerkers van (staf)afdelingen die de noodzaak van stelselmatige aanpak erkennen (en er tegen fragmentering in volgens 'lijnen' stellig altijd al moeite voor gedaan hebben).

77.64

De stichting Bits of Freedom oordeelt,

dat van alle 36 'mission critical'-systemen van de politie er geen eentje voldoet aan de regels rond privacy en informatiebeveiliging. [...] Zo behouden agenten die van functie wisselen de toegang tot databases uit hun eerdere functie[. website Bits of Freedom, geraadpleegd op 19 november 2020]

Dat zou toch moeten helpen het belang van autorisatiebeheer door beleidsmakers resp. besluitvormers erkend te krijgen. Eh, behoort de politie(organisatie) zelfs tot hetzelfde ministerie?!

Jij bent elders dus al bezig met opschoning. Niet dat de organisatieleiding dáár autorisatie enzovoort wèl zo belangrijk vond, want jij hebt jaren aan besluitvorming gesleurd om überhaupt dit beginnetje te maken. Wie weet schudt deze publiciteit ze wakker en krijg je eindelijk voldoende steun voor vervolg. Waardering voor je aanzet is zéér verdiend, maar dat zal er wel niet in zitten. Ach, als je maar dóór kunt. Ja, met een hoedanighedenplatform valt autorisatie nòg weer strakker te beheren. En dàn stelselmatig dekkende classificatie/rubricering ...

77.65

Ik ben alvast – hoera, eindelijk weer eens informatiekundig ontwerpen! – in de weer gegaan met jouw idee om, zo heb jou althans begrepen, wederpartijen de gelegenheid te bieden om mbt griffierecht hun rekening-courantverhouding met de Rechtspraakorganisatie vergaand zèlf te bepalen, en aldus ook praktisch te laten beheren. Daarvoor ga ik uit van – een exemplaar van – zo'n verhouding, zie figuur 1.

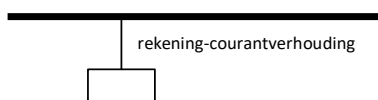

figuur 1

Ik probeer het model meteen maar zo algemeen mogelijk (lees dus ook: stelselmatig bemeten) te maken. Daarom maakt figuur géén melding van griffierecht. Ter veralgemenisering dient voorts actor als knooppunt (waarvan ik hier geen detaillering toon; zie daarvoor [Situatieve hoedanigheden van deelnemers aan maatschappelijk \(informatie\)verkeer](#)). Hoe dan ook, zoals geschetst in figuur 2, telt een rekening-courantverhouding zowel een actor als faciliteerder (doorgaans: crediteur) als een actor als wederpartij (doorgaans: debiteur).

Faciliteerder en wederpartij volgen elk hun eigen classificatie van een rekening-courantverhouding. Zo kan de faciliteerder via het beheermiddel 'regelen' dat z/hij dan altijd als zodanig geldt en dat het wat haar/hem betreft daarbij gaat om griffierecht. Onder die voorwaarden kan een – andere – actor als wederpartij(en) netzoveel rekening-courantverhoudingen aangaan, als z/hij beheersmatig passend acht. Als model houdt figuur 3 echter 'alles' open.

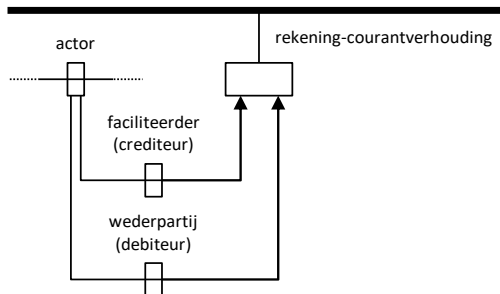

figuur 2

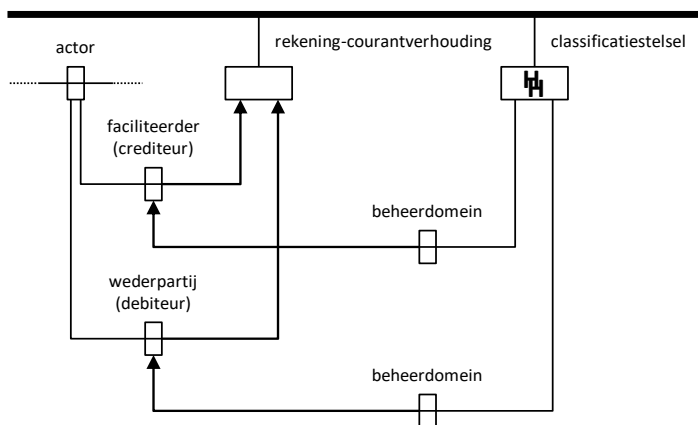

figuur 3

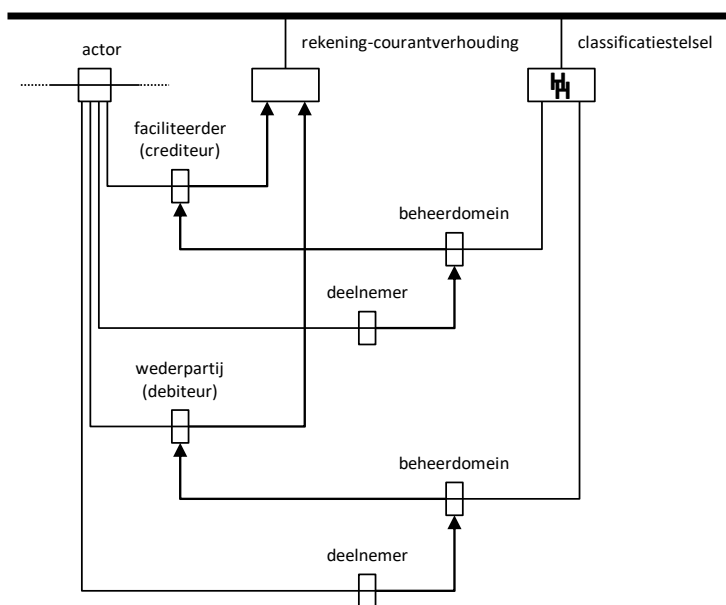

figuur 4

Faciliteerder en wederpartij geven elk aan welke actoren van hun kant voor een beheerdomein als daadwerkelijke deelnemer aan de dienovereenkomstige rekening-courantverhouding in aanmerking komen, zie figuur 4. En daar heb je informatiebeveiliging weer, want vooral een wederpartij wenst uiteraard geen misbruik; wie zich onbevoegd als deelnemer aan een rekening-courantverhouding zou weten te registreren, kan op kosten van de wederpartij in kwestie procederen. Tot zover een eerste poging.

Met getrapte verbijzondering van hoedanigheden, met dus op elke trede een actor, enzovoort, lijkt mij overigens vrijwel hetzelfde resultaat haalbaar. Dat maakt beheer echter stellig véél ingewikkelder. Zo ja, dan is een dergelijke opzet uiteraard ongeschikt voor het zelfbeheer dat je voorstelt.

In elk geval acht ik je idee veelbelovend.

77.66

Ik heb het “toetskader” dat Bureau ICT-toetsing (BIT) beweert te volgen wederom nageslagen. Onder de “dertien onderwerpen” zoals de BIT-website (geraadpleegd op 20 november 2020) vermeldt, herken ik dus niets waaruit besef blijkt van de noodzaak tot verkeersoriëntatie en dat daarvoor toetsing op stelselmatigheid van informatiekundig ontwerp zelfs voorop moet staan. Tja, indien informatiekundig stelselmatige kwaliteit ontbreekt, is – verder – toetsen uiteraard verspilde moeite. Het oordeel kan, en moet, dan immers meteen luiden dat het plan kansloos is. Nee, als onderwerp heeft daar ook “architectuur, functionele haalbaarheid en technische maakbaarheid” helaas géén informatiekundige strekking. De nadruk ligt op, zeg maar, modulaire opzet van middelen. Dat gaat klakkeloos voorbij aan doelen en welke ordening van betekenissen – en dat is er informatiekundig aan – daarvoor nodig en voldoende is. Volgens het onderwerp “business case en financiering” moet er “een duidelijke doelstelling” zijn. Ja, maar hoe voldoet de modulaire opzet met technische componenten eraan? Nog weer een ander onderwerp betreft “samenhang werkprocessen en automatisering.” Voor zoveelste keer, daarvoor is informatiekundig ontwerp onmisbaar, maar graag algemener voor informatieverkeer. Dat ontwerp stelt, vooruit, “het totaal aan functionele eisen” voor. Het is, kortom, onmogelijk om o.a. “de haalbaarheid van [die] eisen” adequaat te toetsen zonder informatiekundig ontwerp.

En digitale facilitering van informatieverkeer op véél ruimere schaal dan die van een enkele, aparte toepassing is vooralsnog een vergaand nieuwe opgave. Die vergt dus vernieuwing, om te beginnen van modelleermethode en zo door naar stelselmatig bemeten technische componenten. Ook BIT is kennelijk echter nog altijd blind voor de noodzaak van dergelijke principiële heroriëntatie. Er moet “gebruik gemaakt [worden] van gangbare en volwassen technologie.” Ik zou zeggen, maak er zoveel mogelijk gebruik van. Risico’s worden juist veroorzaakt door ontkenning van de reële (!) noodzaak tot vernieuwing. Voorts blijkt dat juist met toevoeging van nieuwe stelselmatige ... componenten zoals een informatierotonde bestaande componenten zelfs ongewijzigd in een ruimer verband opgenomen en verder gebruikt kunnen worden.

Oh ja, de reden dat ik nog even dat toetskader opsloeg, is om te bekijken of er aandacht mee wordt gericht op informatiebeveiliging inclusief autorisatie. Het antwoord? Ook nee.

77.67

[Dit is het vervolg van **aantekening 77.65.**] Het nut van – toegankelijk documenteren van – informatiekundige modellen vind ik o.a. erin gelegen, dat nog weer méér relevante vragen gemakkelijker opkomen. Door pogingen tot beantwoording kan, en zal, een alweer beter model opgesteld – kunnen – worden, enzovoort. Zeker in vroege ontwerpstadia moet een model daarom niet als àf worden beschouwd, maar benut als – een – aanzet. Met stelselmatig bereik is ‘iets’ zelfs nooit eens en voor altijd voltooid, denk aan infrastructuur.

Dankzij het eerste schetsmodel voor zelfbeheer van rekening-courantverhouding kwam ik op de vraag, of één zo'n verhouding neerkomt op één rekening courant. Dàt verband heb ik voor het eerste model impliciet aangenomen. Voor een wederpartij met meerdere rekening-courantverhoudingen en bijgevolg meerdere rekeningen courant leidt dat er volgens de huidige regeling voor griffierecht m.i. toe dat z/hij voor elke rekening courant een geldbedrag als voorschot heeft uitstaan, enzovoort. Je zou dat kunnen opvatten als gewenst, omdat daarmee feitelijk een drempel opgeworpen is tegen vermenigvuldiging van rekeningen courant per wederpartij. De regeling zou echter ook ànder geduid resp. toegepast kunnen worden, en wel in die zin dat mbt bevoorschotting, afrekening e.d. de verzamelde rekeningen-courant ‘onder’ één rekening-courantverhouding samengevoegd gelden. Daarvoor moet het model dan gewijzigd worden, zie figuur 5.

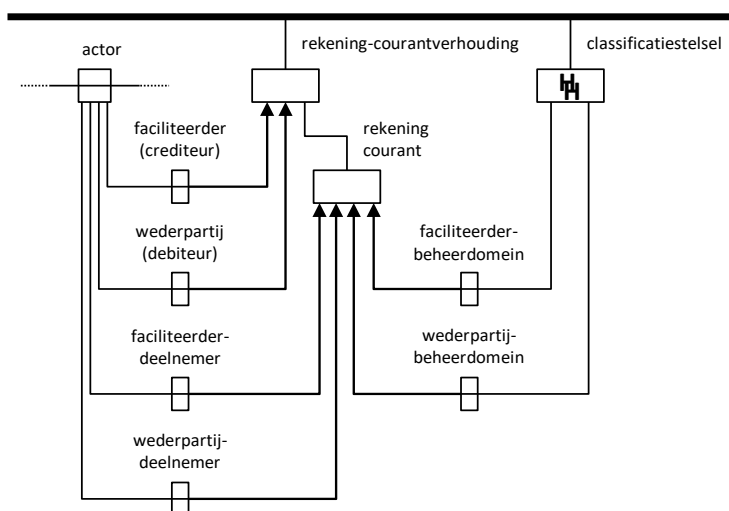

figuur 5

De aanleiding om een wederpartij de mogelijkheid van verschillende rekeningen courant te bieden is de behoefte aldaar om voor eigen bedrijfsvoering onderscheid te maken volgens – wat ik hier noem – beheerdomeinen. Maar dat kan de faciliteerder ook op een àndere manier ... faciliteren. Wanneer een actor een procedure aanbrengt, zou z/hij daarvoor een ‘eigen’ typering van – zoiets als – voor haar/hem relevant beheerdomein kunnen toevoegen. Die typering moet beschikbaar blijven als onderdeel van elke boeking ‘op’ de aangegeven rekening courant. Daarmee kan de wederpartij de periodiek door de faciliteerder ter verrekening ‘meegenomen’ boekingsposten naar eigen opgave ordenen, enzovoort. Op die manier is één rekening courant per wederpartij genoeg resp. juist optimaal.

De wederpartij kan het aan de van haar/zijn kant opgegeven deelnemers overlaten

welke typering van 'eigen' beheerdomein ze telkens tijdens aanbrengring – moeten – kiezen (uit de daarvoor beschikbare mogelijkheden). Dat valt nog weer strenger te beheersen door per deelnemer mogelijkheden zulke mogelijkheden te bepalen. Dat lijkt mij echter vragen om de mogelijkheid ervan te kunnen afwijken en dat maakt de opzet wel erg ingewikkeld.

Er bestaat m.i. redelijke flexibiliteit voor gebruik door de mogelijkheid te bieden zowel van meerdere rekeningen courant per wederpartij als van het opgeven van een 'eigen' typering van beheerdomein. Met zo'n typeringsvoorziening heeft een wederpartij praktisch minder behoefte aan een veelvoud van rekeningen. Als z/hij desondanks ervoor kiest om een beperkt aantal rekeningen courant aan te houden, lijkt het mij alweer minder een bezwaar om de regeling per rekening courant te laten gelden. Hiervoor blijft het model van figuur 4 dus geldig met de aanname van één rekening per verhouding. In samenhang daarmee moet het aanbrengringsmodel echter rekening houden met een rubriek waarvan de aanbrengring voor haar/eigen domeinenbeheer de waarde bepaalt.

Tot zover een tweede poging.

77.68

Telefonisch verzocht dhr. [X] mij naar ik begreep mede namens u om een offerte voor werkzaamheden door Information Dynamics als vervolg op de succesvolle proef, uitgevoerd in het najaar van 2019, voor wat toen klantbeeld bij schulden heette. Aan dat verzoek geef ik uiteraard zeer graag gehoor, zij het voor alle zorgvuldigheid met hier in eerste aanleg zoiets als een verkennende aantekening.

Uw reactie erop stel ik ter verdere afstemming zeer op prijs.

Wie in welke hoedanigheid dan ook betrokken is bij een gerechtelijke procedure, en over wie daarom (persoons)informatie opgenomen is in registers die de Rechtspraakorganisatie bijhoudt, moet kunnen rekenen op passende informatiebeveiliging. Dat was de voornaamste reden om de proef destijds te verrichten met fictieve informatie. Daarmee kan immers netzogoed de mogelijkheid aangetoond worden om met slechts een zgn informatieronde als aanvullende voorziening informatie naar behoefte selectief uit daarop aangesloten, nota bene bestáánde, registers te raadplegen en daarmee overzichten met/voor omvattender bereik zoals relevant op te stellen. Nogmaals, die opzet is geslaagd.

Sindsdien groeit maatschappelijk alleen maar wat ook bekend staat als multiproblematiek van schulden. Nota bene, voor overzicht van informatie over schuldeisen kan in verschillende registers opgenomen zijn. Daarom mikt u op spoedige operationalisering van wat proefgewijs gebleken is te kunnen bijdragen aan samenhangende(r) hulpverlening aan mensen die structureel in schulden geraakt zijn. Een rechter die één schuldeis voorgelegd krijgt, kan dankzij zulk overzicht eventueel nagaan of dezelfde persoon wellicht in meer gerechtelijke procedures betrokken – geweest – is door andere schuldeisers. Zowel de diverse schuldeisers als de ene schuldenaar kunnen naar het aldus ruimer gedocumenteerde oordeel van de rechter met schuldbemiddeling beter geholpen zijn dan met het zoveelste vonnis waarvan het op voorhand niet realistisch – meer – is dat de schuldenaar eraan kan voldoen. In dat geval kan de rechter in overleg met partijen géén vonnis uitspreken, maar ze verwijzen naar de instelling voor collectieve schuldhulpverlening zoals steeds meer gemeenten faciliteren.

Hoewel voorzieningen voor a. informatieverkeer en b. beveiliging ervan (lees hiervoor dus ook: informatiebeveiliging, nota bene inclusief autorisatie) niet strikt

gescheiden – kunnen – zijn, zoals toegelicht in o.a. het rapport **Stelselmatic op orde, data governance by design**, [zie [Wen er maar aan! Over noodzaak en opzet van stelselmatic informatiebeheer](#) voor publieksversie,] neem ik vooralsnog het onderscheid ertussen aan voor een schets van de operationele opzet.

a. Met een informatierotonde verkrijgt een verkeersoriëntatie voorrang. De registers met voor overzicht(en) relevante informatie moeten op de rotonde aangesloten zijn. Zeker vooralsnog verdient het overigens zelfs de voorkeur om daarvoor afschriften van bedoelde registers te benutten (mits een redelijke actualiteit verzekerd is door regelmatige verversing). Het (informatie)verkeer tussen de informatierotonde en de respectievelijke registers bestaat in de ene richting per register uit daarop afgestemde selectiecriteria en in de andere richting uit de daarmee per register verkregen deelverzameling van informatie. Aangezien de informatierotonde tevens uitgerust is met aanwijzingen voor samenhang, zie [Metapatroon, handboek stelselmatic informatieverkeer](#) resp. [Stelselmatic overzicht via informatiesleutels](#) voor informatiekundige toelichting, kan een overzicht met informatie uit diverse registers annex bronnen ontstaan. Omdat Information Dynamics met KnitbITs IR een basisvoorziening voor een informatierotonde beschikbaar stelt, verdient het zelfs aanbeveling om als het ware iteratief (lees ook: agile, dwz tijdens het verloop van de werkzaamheden) in overleg met enkele pionierende gebruikers ervan te bepalen welke overzichten optimaal voorzien in bedoelde informatiebehoeften; zie hiervoor ook verderop ad b.

De Rechtspraakorganisatie bepaalt welke registers mbt multiproblematiek van schulden voor aansluiting op de informatierotonde in aanmerking komen, en verzorgt dat ze – vooralsnog als afschriften ervan – met voldoende actualiteit beschikbaar zijn. Information Dynamics verzorgt:

- a.1** de passende inrichting van de ‘schuldeisen-rotonde’ met KnitbITs IR,
- a.2** sluit de – afschriften van – registers aan,
- a.3** treft de voorzieningen voor het informatieverkeer en
- a.4** voorziet met overzichten aan de gestelde informatiebehoeften.

Voorts verschafft Information Dynamics u zonodig ondersteuning om praktisch met dit hulpmiddel voor informatieverkeer te kunnen werken, opdat u in staat bent om – andere – medewerkers van uw organisatie daarvoor benodigde kennis en ervaring bij te brengen. Daarbij ligt de nadruk allereerst op het met (voorbeeld)overzichten, dwz zo praktisch en daardoor realistisch mogelijk, vaststellen van de daadwerkelijke – variëteit van – informatiebehoeften.

Ik acht het denkbaar dat een eerste fase van operationalisering aan de orde is door beperking tot registers die vallen onder (beheer)verantwoordelijkheid van de Rechtspraakorganisatie. Want een rechter kan wellicht een nóg weer onderbouwer oordeel vellen met verdere informatie. Voorzover ik begrijp verschillen daarover overigens de opvattingen van rechters. Terwijl de ene zich actief juist zo ruim mogelijk wil kunnen oriënteren, wijst de andere rechter op het lijdelijkheidsbeginsel en vindt bijgevolg dat een verantwoorde handelswijze als zodanig strikte beperking vergt tot de informatie voorgelegd in de zaak in kwestie (en voor die andere rechter gaat dus een overzicht over eventueel meervoud van schuldprocedures die tegen dezelfde persoon aanhangig gemaakt zijn al te ver). Omdat rechters voor hun oordeelsvorming onafhankelijk zijn, is op dit punt echter ook geen overeenstemming nodig. Wat de ene rechter als hulpmiddel verwelkomt, hoeft een andere rechter niet

te gebruiken.

Een rechter die zich nog weer ruimer wil – kunnen – oriënteren, heeft dan belang bij uitbreiding van het overzicht met informatie die gemeentelijke instellingen voor collectieve schuldhulpverlening over de schuldenpositie van de persoon in kwestie beschikbaar hebben, vice versa. Als stelselmatig bemeten voorziening voor informatieverkeer gaat het voor de informatierotonde met zulke aanvullende registraansluitingen methodisch om méér van hetzelfde.

b. In het, zeg maar, fysieke verkeer is een rotonde er voor elke weggebruiker. Aan het gebruik van informatie moet – nadere – beperkingen opgelegd kunnen zijn, al helemaal als het persoonsinformatie betreft. De noemer voor zulke maatregelen is informatiebeveiliging, dat op haar beurt allerlei aspecten telt. Eén daarvan is autorisatie.

Met autorisatie zijn gebruikers verondersteld. Nadat de identiteit van een gebruiker is gecontroleerd, kan z/hij informatie gebruiken volgens – de voorwaarden gesteld met – het haar/hem toebedeelde bevoegdhedenprofiel. Op die manier heeft iemand als gebruiker van een apart informatiesysteem (lees ook: toepassing) met bijbehorend register telkens zo'n bevoegdhedenprofiel. Een informatierotonde doorbreekt echter die tot dusver gangbare opzet van autorisatie telkens per apart informatiesysteem. Daarentegen moet er stelselmatig in zijn voorzien.

Stelselmatige autorisatievoorziening is bijvoorbeeld geen optelsom van de afzonderlijke bevoegdheden per informatiesysteem. Tot overzicht gecombineerd kan immers kwalitatief andere informatie aan de orde zijn. Daarom moet autorisatie geregeld zijn als ware een willekeurige verzameling van registers op haar beurt ook weer een, tja, informatiesysteem, terwijl een open en dynamisch veelvoud van dergelijke verzamelingen bestaat. Dat noodzaakt tot onderscheid naar – situationele – hoedanigheden van een persoon, omdat z/hij als gebruiker op stelselschaal van maatschappelijk (informatie)verkeer slechts eenduidig met telkens zo'n hoedanigheid valt te associëren. Onderzoek door Information Dynamics heeft geleid tot een stelselmatig dekkend ontwerpmodel, zie [Situatiele hoedanigheden van deelnemers aan maatschappelijk \(informatie\)verkeer](#). Als dienovereenkomstige proefopstelling heeft Information Dynamics programmatuur ontwikkeld, vooralsnog bekend als hoedanighedenplatform. Onderzoek naar de stelselmatige tegenhanger van hoedanighedenverbijzondering verkeert echter nog in een vroeg stadium. Daarbij gaat het – dus – om netzo stelselmatig autorisatiegerichte classificatie annex rubricering van informatie(waarden), opdat met nodige en voldoende nauwkeurigheid voor informatiebeveiliging verband bestaat tussen enerzijds informatiegebruiker, anderzijds gebruikersinformatie.

Het is een illusie om te verwachten dat het-stelselmatig-geheel-van-autorisatievoorziening kan worden uitgedacht, laat staan uitgewerkt, in het verhoudingsgewijs toch beperkte bestek van een hulpmiddel mbt multiproblematiek van schulden. Dat noodzaakt tot een opzet van autorisatie die in stelselmatig opzicht een lapmiddel is (en daarom slechts van tijdelijke duur moet zijn).

Terwijl van het hulpmiddel zoals ad a aangeduid meteen operationele kwaliteit voorzien is, stel ik voor om het aanvankelijke gebruik ervan – nog – een experimenteel karakter te verlenen. Stel het hulpmiddel daartoe onder uw begeleiding beschikbaar aan een klein aantal 'gemotiveerde medewerkers' als gebruiker en laat alle informatie in aangesloten registers voor overzichten in aanmerking komen. Daarmee kunnen overzichten worden samengesteld die zij

optimaal achten. Ga na of daarmee van wie al dan niet rechten op gegevensbescherming geschaad zijn. Pas enerzijds de overzichten zonnodig aan, tref anderzijds – voorbereidingen voor – passende maatregelen voor autorisatie, enzovoort.

Het gebruik van wat een hulpmiddel met stelselmatig karakter is, kan – dus – pas een operationeel karakter verkrijgen, indien dienovereenkomstig ingerichte informatiebeveiliging op orde is. Ik herhaal dat een adequate opzet van stelselmatige autorisatievoorziening nog vèrdere voorbereidingen vergt, dwz met algemèen bereik ipv volgens een nog altijd concreet thema zoals collectieve schuldhulpverlening. Daarom juich ik het toe dat u met noodzakelijkerwijs verwante activiteiten eveneens voorbereidingen treft voor autorisatiebeheer op stelselschaal.

In het geval van opdracht voor bijdragen aan een project onder uw leiding verstrekt Information Dynamics aan de Rechtspraakorganisatie ook verder een gratis gebruikslicentie voor KnitblTs (programmatuurplatform voor Metapatroon) en KnitblTs IR (inrichting voor informatierotonde).

Als tijdbesteding door Information Dynamics geef ik 315 uren aan.

Voorzover medewerkers van Information Dynamics inzage hebben in feitelijke persoonsinformatie zijn zij daarom gehouden aan de overeenkomst mbt tot vertrouwelijkheid die zij eerder ondertekenden.

Ik vertrouw erop u hiermee een opbouwende aanzet te hebben geschetst voor overleg over een eventuele opdracht.

77.69

De huidige publiciteit over de zgn toeslagaffaire doet mij uiteraard denken aan ons gesprek van begin februari dit jaar. (Want) zo'n parlementaire ondervraging blijft een bestuurlijk-kritisch schimmenspel. (Maar) hoe opbouwend verder?

Voorzover ik me kan herinneren, zocht – en zoek? – jij onder de noemer van standaardisatie daarentegen dringend naar bijdragen aan structurele oplossing van dergelijke problemen. Dat was voor mij aanleiding om je vervolgens een drietal emailberichten te sturen met (her)overwegingen over “standaardisatie van periodiciteit van bepaling van inkomensbestanddelen uit verschillende bronnen.” Zèlf heb ik ze zojuist herlezen[; voor afschriften zie [aantekeningen 73.85, 73.90 en 73.92](#)]. Tja, ooit zullen ‘we’ het m.i. op die manier moeten aanpakken (en daarop o.a. bestuurlijke verhoudingen afstemmen in plaats van andersom). Is het soms een idee om juist met Wigo4it een proef te doen volgens de opzet die ik schets? Met de G4 als “eigenaren” zijn in-problemen-geraakte-burgers stellig zelfs ruim oververtegenwoordigd in het dienovereenkomstige bevolkingsdeel. En veel voor overzicht enz. benodigde “partners” heb je ook al. Wat let je? :-)

ps

Als je bedoelde emailberichten wèl wilt lezen, maar niet meer kunt vinden, kan ik je uiteraard afschriften sturen.

77.70

Wat is dat eigenlijk, een eigenschap? Door de vraag zó te stellen, moet opvallen dat er, eh, eigenlijk wordt gevraagd naar wat eigenlijk ... eigenlijk is. Het lijkt er op, dat de onmogelijkheid van een volledig redelijk antwoord en zo via moraal door naar levensinstelling het thema is van de, vooruit, roman **Der Mann ohne Eigenschaften** door Robert Musil (1880-1942). Dat zie ik opnieuw bevestigd, ditmaal door Judith Burckhardt in «**Der Mann ohne Eigenschaften**» von Robert Musil, oder das

Wagnis der Selbstverwirklichung (Francke Verlag, 1973, oorspronkelijk 1965).

Ik sluit overigens niet uit, dat Musil als thema aanvankelijk kiest voor positieve beantwoording van die vraag. Gaandeweg blijkt de uitkomst echter dat hij er niet ... uitkomt.

Mijn idee, overigens allerminst oorspronkelijk door mij bedacht, is dat er principieel nooit redelijk valt uit te komen. Wie desondanks vasthoudt aan het redelijkheidsbeginsel, komt tot erkenning van zoiets als een rest van onredelijkheid. Zowat omgekeerd ben ik ertoe gekomen om het per saldo ... redelijker te vinden om mede van onredelijkheid uit te gaan (dus ipv er telkens onvermijdelijk op uit te komen). Daarvoor telt de semiotische enneade, als referentiekader voor subjectief situationisme, motief als element. Als zodanig verklaar ik motief op voorhand (!) nu eenmaal voor, zeg maar, onbegripbaar. Dankzij zo'n onredelijke aanname raakt, althans, dat is de bedoeling ermee, vervolg nog zo redelijk mogelijk ... redelijk. En de enneade vormt dan, al zeg ik het zelf, de grondslag voor wat volgens Burckhardt, en wat mij betreft met motief voor gevoel,

Musil fordert [als] nichts geringeres als ein methodisches Verfahren, mit dessen Hilfe die Gefühle geordnet und auf eine bewußte Zielsetzung hin gefördert werden.[p. 101]

Terwijl Musil

die traditionelle Unterscheidung zwischen Fühlen und Denken auf[hebt, p. 101 und] dem Objekt einen irrealen teil beifügt und auf diese Weise eine Distanz zwischen Mensch und Objekt herstellt[, p. 121]

toont de enneade in ruimere samenhang (!) van dynamiek met gedrags- en tekenmoment alweer concreter dat, en tevens grofweg hoe, motief onlosmakelijk element van het cognitieve interpretatiemoment is.

Met haar tekstanalyse maakt Burckhardt ... aannemelijk dat Musil voor Ulrich als zijn hoofdfiguur – en voor zichzelf? – als het ware de uitersten van redelijkheid en onredelijkheid elk exclusief benut. Tja, op de ene manier lukt het niet. en op de andere manier evenmin. Waar dat aan ligt, kan ook Burckhardt niet beoordelen. Wat mij betreft moeten 'we' het als uitgangspunt (!) dus zoeken in een verhouding ertussen.

Intussen reikt Musil talloze aanknopingspunten aan voor relevante overwegingen, m.i. juist omdat hij van geen opgeven weet. Hij blijft maar sporen uitzetten en nalopen tot hij het inzicht opdoet dat zijn doel langs die weg onbereikbaar is. Dat levert wel degelijk allerlei begrip(pen) op. Zijn doel wijzigt Musil echter niet. En voor hem zit daar kennelijk zijn aanname aan vast, zodat hij geen uitweg herkent ergens tussen zijn uitersten. Het is ook maar weer de vraag, of hij daarvoor – nog? – het motief heeft. Stel dat hij ... eigenlijk maar wil blijven schrijven?

Ik probeer een woord niet te letterlijk te – blijven – nemen. Dat biedt ook en vooral voor andere betekenis(sen) van eigenschap een opening. Burckhardt merkt op, dat

in dem Wort "Eigenschaft" [...] die Vorstellung der dauernden Aneignung und der bleibenden Zugehörigkeit vorhanden [ist. p. 10]

Wat aldus aan de aandacht ontsnapt, is het geldigheidsbereik. Stilzwijgend wordt dat doorgaans absoluut verondersteld. Dat is dan altijd ten onrechte:

Der Mensch braucht als begrenztes Wesen, das durch seine Grenzen und in seinen Grenzen lebt, das Andersgeartete, von dem er sich abheben kann und das formgebend auf ihn zurückwirkt.[p. 120] Da der Mensch zum vollendeten Einheitserlebnis nicht begabt ist, bedarf er der Trennung[. p. 124]

Maar ook scheiding beschouw ik wederom niet absoluut. Ik houd het erop, dat gedrag telkens resulteert uit samenloop van een subject en een situatie. En gedrag betreft een combinatie van eigenschappen. Ofwel, het 'eigen' van eigenschappen geldt niet in absolute zin een subject, maar elke subjectief-situationele samenloop is wat eigenschappen aangaat feitelijk ... eigenlijk. Dat strookt immers met

die [...] außerordentliche Wandelbarkeit, welcher der Mensch [...] ausgesetzt ist[. p. 10] Eine solche Wirklichkeit stellt den Menschen unausweichlich vor die Aufgabe, umgestaltend und ordnend in sie einzugreifen.[p. 57]

Volgens Burckhardt

dürfte [es] nicht zufällig sein, daß Musil dieses Wort[, d.h. Eigenschaft,] zwar in immer neue Zusammenhänge stellt, uns aber nirgends eine eindeutige und umfassende Erklärung gibt.[p. 10] Die Umweltbeziehungen des Mannes ohne Eigenschaften [sind] komplexer Natur[. p. 29] Die lassen sich [...] einheitliche Gesichtspunkte ableiten?[p. 52]

Ook Musil blijft desondanks, althans, zoals hier steeds volgens Burckhardt met haar redelijke interpretatie, volgens absolutistische aanzet naar verklaring zoeken:

Die einheitliche Lebensgestaltung ist das unverrückbare Ziel Ulrichs.[p. 68] Er möchte nun endlich für sein Denken und Fühlen ein Hindernis finden, eine konstante Wirklichkeit, an die er sich anlehnen kann und die ihm einen festen Halt bietet.[pp. 85-86]

Dat zit er echter niet in:

[E]s [ist] dem Menschen in seiner Beschränktheit nicht gegeben [...], in totaler Übereinstimmung und in reiner Harmonie mit der Welt zu leben.[p. 120]

Ik heb de m.i. onontwarbare knoop 'domweg' doorgehakt en in plaats daarvan voor eigenschap de betrekkelijkheid van samenloopbetekenis verondersteld. Ik aanvaard 'domweg,' dat een redelijke verklaring voor alles onhaalbaar is. Heel praktisch, (want) dat laat immers méér verklaren, enzovoort.

De zelfverwerkelijking waarvan Burckhardt met haar ondertitel suggereert dat het Musil om te doen is, veronderstel ik principieel betrekkelijk. Verwerkelijking 'gebeurt' met gedrag en, nogmaals, gedrag verwerkelijkt samenloop van zèlf (lees dus ook: subject) en situatie. In het geval van een subject, dwz 'iets' voorzien van cognitief vermogen, en ik laat hier – nou ja, niet alleen hier :-) – in het midden hoe dàt ... wèrkt, leidt zulk vermogen tot èxtra betrekkelijkheid, doordat ook weer niet zoiets als de situatie zèlf ... doorwerkt in gedrag, maar wat het subject in kwestie als zodanig opvat (en dàt dient op z'n enneadisch als motief).

Maar om aldus gedragsbepalend te ... werken, moet het cognitief vermogen toch beschikken over ... eigenschappen? Zijn die soms niet situationeel? Ja, volgens mij óók, enzovoort.

Enzovoort?! Er moet dus opnieuw een knoop worden doorgehakt ter vermindering van oneindige regressie. Afhankelijk van wat geldt als subject maak ik daarom onderscheid tussen eigenschappen 1. van en 2. door cognitief vermogen. Voor het subject-als-geheel zijn het ad 1 mogelijkheidseigenschappen en ad 2 verwerkelijkte eigenschappen. Het verband ertussen ontgaat in elk geval mij vergaand. Ik merk wel op dat op hùn beurt de verzamelde mogelijkheidseigenschappen wijzigen door ervaring volgens verwerkelijkte eigenschappen: een doorgaand (af)leerproces. Musil lijkt de onmacht te schetsen die gepaard gaat met de illusie dat mogelijkheden allemáál werkelijkheid moeten kunnen zijn. En zolang er ook maar één mogelijkheid

ontbreekt aan de werkelijkheid, ziet hij daarin voor Ulrich de reden zich zoveel ... mogelijk aan gedrag te onttrekken. Ik kom tot zowat de tegengestelde instelling: gedrag is onontkoombaar situationeel. Wat telt, is selectiviteit. Mee eens,

im Möglichkeitsmenschen [verbinden sich] in ausgewogenem Maß Wirklichkeits- und Möglichkeitssinn, Gegenwärtiges und Zukünftiges, Erfahrung und Plan oder Faktisches und Ideelles.[p. 56]

Klopt, elk gedrag heeft als onderdeel ervan invloed op de totale werkelijkheid (wat dat ook is). En het komt juist door de – evolutionair bepaalde – aanleg voor gerichte gedragingen dat een subject verder liggende gevolgen van bepaald gedrag vaak niet – tijdig – beseft. Ten onrechte kan een subject wat altijd maar slechts een situatie is met beperking van dien verwarren met de werkelijkheid. Dat gaat, zachtjes uitgedrukt, weleens mis. Dat kan het door – de illusie van – niets doen overigens ook gaan. Hoe gedraagt wie zich een subject weet – waant te weten? – zich wisselend aangepast aan en ter bevordering van dynamiek van evenwichtige verhoudingen?

All[en] moralischen Konzepte ist gemeinsam, daß sie keine absolute Werte setzen, auf die das trachten des Menschen ausgerichtet sein soll, sondern daß in ihnen bloß die methodische Forderung gestellt wird, die verschiedenen Lebensbereiche müßten koordiniert werden.[pp. 55-56]

Volgens Burckhardt geeft Musil aan, dat

[d]er Mensch [...] in seinem Urteil unsicher [wird], weil er durch das funktionalistische Denken den Maßstab, an dem er sein Tun und das der anderen maß, verloren hat, ohne einen neuen zu gewinnen.[p. 19]

Over het functionalisme à la Ernst Mach (1838-1916) schrijft Musil eerder zijn academische proefschrift. Burckhardt:

Sein Roman stellt eine in dichterische Form umgesetzte Antwort, Kritik oder Provokation dar, welche sich an Mach und seine Anhänger richtet und welche in der Forderung nach Eigenschaftlichkeit ihren deutlichsten Ausdruck findet. Schon Ulrichs Versuche, die Eigenschaftslosigkeit zu überwinden, liefern philosophische Gegenargumente.[p. 20]

Musil dicht Ulrich een omvangrijke verzameling – wat ik hierboven noem – mogelijkheidseigenschappen toe. Daarmee lijkt hij de onvolkomenheid tot zelfs averechtse gevolgen van een afzonderlijke handeling te duiden. Tja, wat heeft dat gedrag dan voor zin?

Ik ben het ermee eens, dat vele mensen waaronder uiteraard ikzelf beter nogal wat van hun handelingen hadden kunnen nalaten. Maar volslagen gedragsonthouding is niets eens ... mogelijk:

[E]ine [...] bloß kontemplative und abwartende Haltung [werde] zu keiner Lösung führen[. p. 63] Wo liegt der grundsätzliche Fehler?[p. 49]

Naar mijn indruk beschouwt Musil de opgave – voor Ulrich? – nog steeds onvoldoende praktisch. Toegegeven, voor een roman kan juist dat praktisch zijn. In elk geval vind ik het – blijven – verwerven van mogelijkheidseigenschappen geen doel op zichzelf, maar een middel om telkens optimaal, dus situationeel, te komen tot verwerkelijkte eigenschappen:

Der Besitz von Eigenschaften ist also [...] nicht eine Frage der gleichsam statischen Beschaffenheit eines Menschen, sondern eine Frage der [...] Anwendung dessen, was einem an Begabungen gegeben worden ist und was man sich [bis dann] an Fähigkeiten und Ansichten im Laufe eines Lebens erworben hat.[p. 128]

Ulrich is een tragische figuur, omdat hij ter verwerkelijking dat verband niet beseft:

[Ihm] erscheint das Ganze nachträglich wie ein äußerer Zwang, dessen Gewalt er nicht mehr begreift.[p. 21] Der fortgesetzte Negation, in der er sich künstlich hält, um nicht die Gefahr der Identifikation mit der Welt zu zerfallen, wirkt zersetzend.[p. 69]

Aan dwang, vooruit, aan invloed door omstandigheden valt echter niet te ontsnappen. Maar juist dáárom verschaft kennis ervan c.q. het vermogen ernaar te handelen evolutionair voordeel. Het is en blijft nu eenmaal zo, dat een subject

in beständiger dialektischer Auseinandersetzung mit sich und der Welt begriffen [ist].[p. 32]

Daarom is het evolutionair gelet op onvermijdelijke samenloop gesproken onzin om als tegenstelling te opperen, dat een subject

sich nicht selbst verwirklicht, sondern [...] die Eigenschaften seiner Umwelt [besitzt].[p. 27]

De tragiek van een romanfiguur kan helpen om beter te weten. Ja, vaak vergaand is een subject

Opfer der Umstände und nicht mehr Vollzieher des eigenen Willens[, p. 24]

maar kennelijk kan de wil (lees ook: het motief) er wèl zijn om zulke omstandigheden enzovoort te wijzigen:

Je stärker der Mensch am Leben teilnimmt und je aktiver er sich für eine Weltanschauung einsetzt, desto willkürlicher biegt er sich die Wirklichkeit zu seinen Zwecken um.[p. 113]

Tallose mensen hebben daarvoor inderdaad helaas – nog – geen enkele ... mogelijkheid. Intussen gaat het Ulrich met àl zijn mogelijkheids-eigenschappen toch vooral om hemzèlf, en juist die volgehouden beperking leidt mede voor hemzèlf tot niets:

Was aber tut er, der um [...] Mißstände weiß und in innerer Opposition lebt, gegen sie?[p. 28]

Met verwijzing naar een andere term in Burckhardts ondertitel, hmm, veel lijkt Ulrich voor en door maatschappelijke verhoudingen niet te wagen, integendeel. Goede vraag, doe ik eraan wat in mijn vermogen ligt?

Wie begrijpt wat met subjectief situationisme is bedoeld, moet het zelfs merkwaardig voorkomen dat Musil met zijn o.a. wiskundige opleiding als het ware blijft hangen in

Fragen [die] besonders eindringlich [gestellt sind], weil sie in einer dichterischer Anschauung der Welt aus der lebendigen Verbindung der Figuren mit mannigfach wechselnden Situationen herausgewachsen sind.[p. 33]

Daar valt dan toch systeem voor te bedenken door tevens situatie als gedragsbepalende (f)actor te erkennen? Met telkens een wirwar van verschijnselen zou ik ook niet weten welke veralgemenisering als formalisme steekhoudend is. Door wat samenloopt met een subject ... verdicht en aldus enkelvoudig als een situatie te beschouwen blijkt elk verschijnsel te duiden als uit zulke samenloop resulterend gedrag. Door recursiviteit van telkens tweeledige samenloop laat zich willekeurige variëteit omvatten; als dienovereenkomstig stelselmatige modelleermethode heb ik [Metapatroon](#) ontworpen en vakkundig gebruik kan helpen bij

unsere Aufgabe, [...], Entwürfe zu [...] Lebensgestaltung aus dem vielfach verzweigten Handlungsgang [...] herauszulesen.[p. 33]n den Möglichkeitssinn ist [...] der Wirklichkeitssinn einbezogen. Er allein ist es, der die Fähigkeit hat, eine Moral zu schaffen und damit die Voraussetzung – und nicht mehr – zu einer [...] Lebensgestaltung zu geben.[p. 56]

Daarvoor valt het volgens subjectief situationisme wel mee met de

paradoxe[n] Verbindung von Genauigkeit und Unbestimmtheit[. p .57] Konnte es zunächst scheinen, die beiden Begriffe „Genauigkeit“ und „Unbestimmtheit“ seien gegensätzlich und schlossen sich aus, so ergibt sich [...], daß sie sich notwendig ergänzen.[p. 60]

Met aandacht 'maakt' een subject – ervaring van – een verschijnsel als situationeel bepaald ob- c.q. subjectgedrag nauwkeurig. De overige, zeg maar, werkelijkheid blijft daardoor (!) voor dat enneadische momentenverloop onbepaald; voor schematische afbeelding zie [Enneadic Semiotics, axiomatic models](#). Het is ... precies zulke focus die het subject dus 'zicht' ontnemt op verderreikende veranderingen:

Es fragt sich, welches denn die Vorteile sind, die aus einer so außerordentlich großen Einschränkung des Denkens, Fühlens und Handelns entstehen.[p. 57]

Kenmerkend voor het morele gehalte van gedrag is daarom hoe nauw tegenover ruim het subject in kwestie het bereik door samenloop overwogen heeft in verhouding tot zijn – hem door de beoordelaar toegeschreven – mogelijkheden tot verwerkelijking:

Das Wissen um die bedingte Leistungsmöglichkeit würde dem Menschen eine exakte und damit moralische Anwendung seiner Eigenschaften gestatten.[p. 58] E[s] verlangt vom Menschen Bescheidenheit; sie schließt nicht ab, sondern öffnet neue Forschungs- und Erlebnissräume; sie fixiert nicht vorhandene Erscheinungen und nagelt nicht die Dinge auf ihre Bedeutung fest[. p. 60]

Wie daarin niet slaagt,

macht die Mittel zum Selbstzweck [und] schafft eine überorganisierte Ordnung[. p. 65]

Over moraal gesproken, voor dergelijke uitkomst volgens de illusie van onwrikbare moraal wil Ulrich géén verantwoordelijkheid dragen. Aan waarvoor hij dat dan wèl wil, is Musil niet toegekomen (en voor een romanfiguur hoeft dat natuurlijk ook niet):

Hat sich Ulrich die Freiheit des Denkens aus einem Verantwortungsgefühl [...] bewahrt, so verwandelt sich diese gleiche geistige Ungebundenheit zu der feigen Ausflucht vor jeder konkreter Situation.[p. 69]

Enfin, uit de aanname van samenloop volgt dat moraal niet beperkt kan zijn tot het handelend subject zèlf,

[d]a der Mensch sich nicht in sich selbst verwirklichen kann, sondern nur im Hinblick auf ein außer ihm stehendes Anderes[. p. 87]

Ofwel, moraal betreft principieel zijn situationele verhoudingen met veranderlijkheid van dien. Zo eist elke verhouding telkens weer 'haar' morele afwegingen, nota bene in samenhang met overige – eventueel nog als reëel mogelijke – verhoudingen. Voor een subject betreft situationele samenloop

eine [...] Lebenslage, die [...] man nur in der Bewegung durchschreiten kann.[p. 127]

Zodoende waagt een subject telkens de spanning

zwischen dem Besonderen und dem Allgemeinen, dem Genauen und dem Unbestimmten oder der Endlichen und dem Unendlichen im aktiven Vollzug der Handlung auf[zu]heb[en].[p. 128]

Dat is inderdaad gemakkelijker gezegd dan gedaan.

77.71

De informatiekundige opgave om variëteit van betekenissen te ordenen valt m.i. enigszins – maar ook niet meer dan dat – te illustreren met wat analytisch kubisme heet. Kenmerkend voor die schilderijstijl is de suggestie van, zoals ook Paul Smith stelt in zijn opstel **How a Cubist Painting Holds Together** (in: **Art of the Twentieth Century**, Yale University Press, samenstellers Jason Gaiger en Paul Wood, 2003, pp. 62-89),

multiple viewpoint[. p. 11]

Wat van een driedimensionaal voorwerp vanuit een veronderstelde positie visueel kan worden waargenomen, wordt tweedimensionaal als een facet opgevat en enkele van zulke facetten worden tot afbeelding samengevoegd.

Klopt, een kubus is geen facet. Daarom is de aanduiding kubisme nogal misleidend. Terwijl iemand door haar/zijn positiewisseling gewoonlijk telkens één facet van een voorwerp waarneemt en verschillende facetten aldus achtereenvolgens ervaart, krijgt z/hij ze met een kubistische afbeelding als het ware tegelijk voorgesteld. Dat maakt een òngewone indruk en het inderdaad

not exactly easy to make sense of most Cubist paintings[. p. 10]

Een schilderij schiet uiteraard haar kubistische doel voorbij, zodra de configuratie van facetten het onherkenbaar maakt waarvàn het facetten verzameld zijn. Dit lijkt mij een redelijke verklaring waarom kubistische schilders zich vaak beperken tot één voorwerp (of het voor een afbeelding met meerdere voorwerpen zoals een dorpsgezicht houden op luttele facetten per voorwerp). Maar in beginsel geldt geen grens voor het aantal facetten. Dat opent de mogelijkheid om als facetten, zeg maar, visualisaties tussèn te voegen van eigenzinnige interpretaties door de schilder tot en met wat oorspronkelijk volstrekt onzichtbaar is. Nee, dat maakt interpretatie van een schilderij door een toeschouwer niet eenvoudiger.

Ik beken dat de uitleg door Smith mij vergaand irrelevant lijkt. Zijn slotzinnen acht ik dan weer wèl steekhoudend, nota bene óók informatiekundig. (Want) hij stelt dat

[c]rucial to th[e Cubist] peculiarity is painting's refusal to solidify into a static image, even though it is otherwise coherent.[p. 88]

Nu kan een schilderij niets weigeren. Dat doet de schilder ervan eventueel. Als het om infrastructuur – dus op maatschappelijke schaal – voor informatieverkeer gaat, moet het zelfs evident zijn dat verzamelde en/of achtereenvolgende ontwerpers ervan het navenant stelselmatig bemeten betekenissenmodel ervan resp. -voor nooit als voltooid kunnen verklaren. Wat intussen voor continuïteit van eenduidigheid-in-samenhang zorgt, is de modelleermethode voor – stelselmatige ordening van – dynamiek van betekenissenvariëteit, [Metapatroon](#). Daarmee kunnen betekenissen onderhouden zijn en blijven volgens het inzicht waarin m.i. dus ook

the importance [...] of Cubism lies[. that is,] precisely in its insistence that perception is a never finalised process where 'subject' and 'object' [...] are porous entities engaged in a continual, mutually affecting, and inescapable encounter.[p. 88]

Met enige oefening vind ik een betekenissenmodel à la Metapatroon zelfs eenvoudig te begrijpen. Dat komt omdat het strookt met twee betekenissen van analytisch. Het is analytisch in de kubistische zin van zoiets als ontbinding in facetten. Maar terwijl de schilder zich gedwongen weet tot synthese (meetkundig: beschrijvend), kan de informatiekundig ontwerper analyse volhouden (vergelijkbaar met algebraïsche meetkunde). Ofwel, de contextuele verbijzonderingen zijn weliswaar tot één model verweven, maar daarin tegelijk afzonderlijk eenduidig opgenomen (en aldus herkenbaar).

Het lemma **Cubism** in **Phaidon Dictionary of Twentieth-Century Art** (Phaidon, editie 1977, pp. 82-83) vermeldt, dat

[i]ts stated objective was a greater reality in art[, i.e.] free from the artifice of [being] tied to a fixed moment of time and a fixed viewpoint [...] without compromising the integrity of the flat surface.

Dat is dus precies wat Metapatroon voor informatiekunde ‘doet.’

77.72

Jan Heeling, Han Meyer en John Westrik beginnen **Het ontwerp van de stadsplattegrond** (SUN, 2002) met de stelling dat

[d]e stedenbouwkundige professie in Nederland [...] een naam hoog te houden [heeft wat betreft] planmatige aanleg en ordening van stad en land.[p. 9]

Ondanks alsmar ruimer beschikbare digitale technologieën ontbreekt naar mijn idee echter nog steeds een informatiekundig vergelijkbare en nota bene ook toenemend overlappende vakdiscipline. Daarom blijf ik maar wijzen, ditmaal dus met genoemd boek door Heeling cs als leidraad, op stede(n)bouwkunde als voorbeeld enzovoort voor wat ik civiele informatiekunde of informatieverkeerskunde noem.

De noemer van verkeer verduidelijkt dat infrastructuur ervoor geboden is, maw voorzieningen getroffen volgens resp. voor het algemeen belang. Zo heet dat, nogmaals, infrastructuur, wanneer wij als leden van een samenleving gemeenschappelijke voorzieningen met dienovereenkomstig bereik treffen.

Een stad is als zodanig, dwz wat er stad is aan het werkelijkheidsdomein in kwestie, zo'n gemeenschappelijke verkeersvoorziening. Voor – de opzet van – een stad tellen dus infrastructurele overwegingen. Ik ga ervan uit dat veel ervan tevens gelden voor infrastructuur voor informatieverkeer.

Infrastructuur dient verkeersdeelnemers door hun gebruik ervan. Met infrastructuur als gemeenschappelijke voorziening(en) kan gebruik door een deelnemer tevens inzet van eigen middelen vergen. Zulke publieke en private aspecten moeten uiteraard op elkaar zijn afgestemd. Zo schetst Heeling cs

een belangrijke verandering in de aard van het stedenbouwkundig werk [...]. Naast preparatie en indeling van het grondvlak en aanleg van openbare werken, werden [in de twintigste eeuw] door stedenbouwkundigen [...] ook de architectuur van de bebouwing en de verdeling van functionele programma's over de stad als deel van de stedenbouwkundige opgave beschouwd.[p. 9]

In informatiekundig opzicht geldt betekenis zelfs principieel als functioneel. Het informatiekundige equivalent van “de verdeling van functionele programma's” is daarom de stelselmatige ordening van betekenissenvariëteit. Wat telt als stelsel is bepaald door het bereik van de infrastructuur voor informatieverkeer, en met digitale technologieën allang grenzeloos. Dat neemt m.i. niet weg, dat o.a. stedenbouwkunde

ter oriëntatie zinvol is en blijft voor informatieverkeerskunde als vakdiscipline. Zo wijst Heeling cs er op, dat

ruimtelijk ontwerp [...] toch vooral in samenhang met de maatschappelijke constellatie [moet] worden gezien.[p. 9]

Dat vind ik evident door – ook – een stad als – onderdeel van – verkeersinfrastructuur te beschouwen. Ofwel, stedenbouwkunde moet veranderen doordat

[j]uist de maatschappelijke situatie [...] sterk veranderd [is].[p. 10]

En wisselwerking niet te vergeten, want door een gewijzigde – opzet van de – stad verandert op haar beurt de maatschappij, enzovoort. Dergelijke dynamiek is allang nadrukkelijk aan de (wan)orde onder invloed van – ontwikkeling van – digitale technologieën resp. allerlei toepassingen ervan. Als Heeling cs opmerkt, dat

[zich d]e laatste decennia [...] grote veranderingen voor[doen] in de verhouding tussen private en publieke sector[, p. 10]

houdt hij m.i. terecht vol dat

[w]aar voor private opdrachtgevers ‘de markt’(en daarmee de wispelturigheid van de markt) steeds belangrijker wordt, [...] het voor de publieke sector van belang [is] om de kwaliteit van de stad als een zaak van de lange duur te blijven beschouwen en de samenhang met het grotere geheel niet uit het oog te verliezen.[p. 10]

Tja, daar vind ik voor infrastructuur voor informatieverkeer toch iets mis gegaan. Zgn techbedrijven, en ook nog eens zeer gering in aantal, zijn onder het voorwendsel van

individualisering van de maatschappij [p. 10]

van meet af aan grotendeels gaan voorzien in wat als voorzieningen voor informatieverkeer in hun handen géén infrastructuur is. Naar hun aard streven zakelijke monopolisten niet naar evenwichtige “verdeling van functionele programma’s,” maar alle retoriek ten spijt naar toespitsing op hun respectievelijke eigen belang. Informatieverkeerskunde komt volledig overeen met stedenbouwkunde in de zin dat de – veranderlijke – afweging aan de orde is tussen

sociale cohesie en individuele vrijheid. Voortdurend wordt gezocht naar een balans tussen deze twee aspecten.[p. 10]

Wat vindt Heeling cs de crux van stedenbouwkunde? Ik ben het er voor informatieverkeerskunde grondig mee eens dat

[zij] als vakgebied juist betrekking [heeft] op die balans.[p. 10]

Wat talloze mensen thans vaak klakkeloos benutten als digitale voorzieningen voor informatieverkeer kent volgens mij een ernstig democratisch tekort. Daarvoor moeten ‘we’ infrastructuur beschikbaar stellen. In het volgende citaat heb ik stedenbouwkunde vervangen door informatiekunde:

De [informatiekundige] discipline staat thans voor de taak zich vertrouwd te maken met een nieuwe balans, en daaraan met behulp van nieuwe concepten en instrumenten vorm te geven. Kortom, hoe kan de [informatiekunde] een zinvolle rol spelen [...]?[p. 10]

Ik herhaal dat daarvoor verkeersoriëntatie helpt. En op de reële stelselschaal is de opgave van betekenisgeving kwalitatief anders. Verder vergelijkbaar geldt inderdaad dat

[v]eel van de methodiek en het instrumentarium van de [informatiekunde] van de twintigste eeuw [...] 'uitgewerkt' [lijkt]. [p. 10]

Want gangbare methoden voor zgn conceptuele (informatie)modellering hebben impliciet als werkingsbereik een apart informatiesysteem (lees ook: toepassing). Op telkens zo'n beperkte schaal laten eenduidige betekenissen zich doorgaans nog wel volgens enkelvoudige tekens plus relaties ertussen ordenen. Vanaf zelfs maar iets ruimer genomen schaal, zoals voor informatieverkeer noodzakelijk, schieten enkelvoudige tekens daarvoor tekort; voor eenduidigheid op stelselschaal moet context consequent expliciet onderdeel van elk teken zijn. Het voert hier te ver om het recursieve beginsel van contextuele verbijzondering uit te leggen; zie [Metapatroon](#).

Om stelselmatig bruikbaar te zijn en blijven in/voor maatschappelijke verkeersdynamiek, is Metapatroon voorts geschikt voor wijziging van de structuur van betekenissenordering. Dat is in elk geval een praktisch verschil met stedenbouwkunde, omdat om allerlei redenen

de plattegrond van een stad meestal ongewijzigd [blijft]. [p. 15]

Dus indien

[we e]en [...] stadsplattegrond [...] 'sterk' [kunnen] noemen, als hij in staat blijkt om allerlei veranderingen in gebruik en bebouwing in zich op te nemen[, p. 15]

verdient werken volgens Metapatroon die kwalificatie nog ... sterker. Waar Heeling cs stelt, dat

[d]e nadruk op de stadsplattegrond als het essentiële object van de stedenbouwkunde [...] veel te maken [heeft] met de factor tijd[, p. 16]

kent de veranderlijkheid van c.q. het aanpassingsvermogen door een betekenissenmodel feitelijk géén materiële beperkingen. Onder de noemer van (sub)cultuur is onmiskenbaar, dat ook zo'n model meestal

gedurende langere tijd een hardnekkige continuïteit vertoont[, p. 16]

maar praktisch bestaat er géén belemmering voor veranderingen. Dat werkt in veranderkundig opzicht dus vergaand bevrijdend. Het bereik van – infrastructuur voor – informatieverkeer kan immers geleidelijk, met telkens een verkennende aanzet, verruimd worden volgens aangepaste betekenissenordering met dienovereenkomstige dekking

verankerd in het dagelijks gebruik [...] en in het rechtssysteem van de samenleving. [p. 16]

Vergelijkbaar met stedenbouwkunde is thans tevens informatie(verkeers)kundig

[v]oor het ontwerp van een [...] plan [...] het vastleggen van de grens tussen openbaar en privé fundamenteel[. p. 16]

Zie [Manifest voor informatieverkeer](#) voor aanwijzingen resp. referentiekader voor uitvoering van de latere Algemene Verordening Gegevensbescherming (AVG). Welke grens dan ook vergt maatregelen voor beveiliging. Op stelselschaal moeten verbijzonderingen ter facilitering van adequate autorisatie – en zo door voor controlesporen – integraal (!) in de betekenissenordering opgenomen zijn. Ook dat voert te ver om hier toe te lichten, maar ook

[e]lk [informatie]kundig ontwerp doet altijd, impliciet of expliciet, uitspraken over een aantal verschillende aspecten[. p. 18]

Dankzij het recursieve beginsel van contextuele verbijzondering kunnen alle betekenisaspecten met één model uitgedrukt zijn. Vergeleken met ruimtelijke ordening volstaat daarvoor één zgn kaartlaag. Dat helpt samenhang, want

[u]iteraard vormen de verschillende lagen geen autonome categorieën. Het gaat juist om de relatie [p. 20]

en daarom kunnen, indien mogelijk, nodige en voldoende relaties maar beter in een omvattend model aangeduid zijn. Dat lukt informatiekundig met Metapatroon:

Het integrerende en creatieve vermogen van de [informatie]kundig ontwerper geldt juist de bewerking van alle verschillende motieven tot een afgewogen compositie[. p. 20]

En met – verspreiding van – digitale technologieën als katalysator

[is d]e aard van de [informatie]kundige werkzaamheden [...] aan ingrijpende veranderingen onderhevig[. p. 20]

Onder de noemer van informatieverkeer geldt informatiekunde

enerzijds [...] als een ordening van maatschappelijke functies, [...] anderzijds als een vorm van architectuur op een hoger schaalniveau[. p. 21]

Voor de samenhang ertussen moet de stelselmatige betekenissenordering

als object van ontwerp [...] centraal in de belangstelling [...] staan.[p. 21]

Door de schaalverruiming als gevolg van digitale technologieën voor communicatie zijn wij

geconfronteerd met opgaven van een zodanige omvang en complexiteit dat ze niet met traditionele middelen k[u]n[n]en worden aangepakt.[p. 36]

Concreet, terwijl de illusie van absoluut geldige betekenis per enkelvoudig teken voor telkens een apart kleinschalig informatiesysteem annex toepassing nog wel valt te handhaven, leidt die vanaf wat ruimere schaal ... absoluut tot onoplosbare problemen. Voor zijn vakgebied luidt de kritiek van Heeling cs, dat

[d]e langdurige fixatie van de stedenbouw op de architectonische kwaliteiten van objectmatige gebouwen [...] de aandacht voor de stadsvorm te veel naar de achtergrond gedrongen [heeft].[p. 54]

Informatiekundig moet er überhaupt nog maar serieuze aandacht voor de opgaven met verkeersbereik ontstaan. En wat tot dusver architectuur per informatiesysteem heet, betreft vooral de zgn technische constructie ervan (met vaak klakkeloos voorbijgaan aan belanghebbenden en hun informatiebehoeften, waardoor digitalisering zelfs op die beperkte schaal vaak mislukt). Zowel individuele als

[a]lgemene maatschappelijke belangen dreigen hierdoor in de knel te komen en tot dit problemen te leiden. Het antwoord op deze ontwikkeling moet echter niet de restauratie [...] zijn [p. 57]

van “traditionele middelen.” Voor de allang ruimer bemeten opgaven moeten we dringend overgaan op een ander paradigma, ofwel uitgangspunten:

Er is een ander soort [informatie]kundige ontwerpen nodig, dat ruimte biedt aan en anticipeert op de veranderende verhoudingen tussen publiek en privaat. Een herbezinning op de inhoud en rol van de [informatie]kundige discipline is

noodzakelijk[. ... Nu door] schaalvergroting [p. 163 is d]e ontwerpogave [...] veranderd.[p. 164]

Stelselmatig moeten betekenissen voor hun ordening betrekkelijk verondersteld zijn. Ik vind subjectief situationisme geschikt als paradigma, met Metapatroon als passende modelleermethode. Want op de maatschappelijke schaal van informatieverkeer is

[informatie]kundig ontwerpen [...] een specialistisch vak dat vooral het vormgeven, combineren en construeren van verschillende [betekenis]typen [...] betr[e]ff[t. p. 39] Hoe kunnen alle verschillende deelbelangen en eisen, ten aanzien van zowel het private als het publieke domein, met elkaar worden gecombineerd in een integraal ontwerp [...], waarvan bovendien mag worden verwacht dat het meer is dan een optelsom van alle deelaspecten?[p. 65]

Ook digitale infrastructuur voor informatieverkeer

[moet] een afspiegeling vormen van maatschappelijke verhoudingen, en (dus) van de vraag naar meer ruimte voor diversiteit en complexiteit[. Daarvoor moet] het accent [...] gelegd [zijn] op [...] verschil en variatie in plaats van uniformiteit[. ... Het is] de kunst om enerzijds ruimte te bieden aan verschillen [...], en anderzijds om al deze verschillende componenten te integreren in een samenhangend geheel [p. 66 en] door tijdens het ontwerpproces voortdurend de 'rek' in het plan aan de orde te stellen.[p. 169]

Kortom,

[b]ij een [informatie]kundig ontwerp strijden [...] op verschillende schaalniveaus [...] altijd twee motieven om aandacht: samenhang en verscheidenheid.[p. 101]

Dat is informatiekundig zelfs door de "schaalniveaus" heen véél eenvoudiger dan stedenbouwkundig te bereiken, nou ja, te benaderen, maar zònder paradigmawissel naar – zoiets als – stelsellogica enzovoort lukt het informatiekundig natuurlijk nooit. Overigens ... betekent het stelselmatige paradigma geen radicale breuk met het, zeg maar, apartheidsparadigma. Volgens explicitering als evenzovele contexten kan elke toepassing – vooralsnog zelfs òngewijzigd – onderdeel gaan uitmaken van een stelsel; samenhang kan reeds vergaand bereikt zijn door toevoeging van een informatieronde, zie o.a. [Stelselmatig overzicht via informatiesleutels](#) voor enige uitleg.

noot: Voor voorafgaande tekst in mijn reeks vergelijkend ontwerponderzoek op basis van literatuur over zgn gebouwde omgeving, zie [aantekening 76.48](#).

77.73

Ik heb mijn best op een reactie per omgaande gedaan. Het belangrijkste punt waarop ik graag wijs, is in algemene termen dat – de keuze voor – een middel niet aan – de bepaling van – een doel vooraf mag gaan. Of zo'n middel al dan niet geschikt is, hangt immers af van het gestelde doel.

Afgaande op de documenten en presentaties, met dank voor verwijzingen, haha, die Belg die Engels probeert te spreken is af en toe nog moeilijker te verstaan dan die Indiër die dat doet, is mijn stellige indruk dat het met Normalized Systems Theory om zgn software engineering gaat. Het is, bot gezegd, precies verkeerd, maar helaas gebeurt het vrijwel overal, om voor stelselmatige ordening van reële betekenissenvariëteit uit te gaan van zo'n overheersend technische insteek of, nòg erger, dergelijk informatiekundig ontwerp(en) feitelijk maar over te slaan. Zo wordt voor een stedenbouwkundig plan weliswaar met beschikbare bouwmaterialen en

-wijzen rekening gehouden, maar gelden ze daarvoor uiteraard niet als maat- en richtinggevend. Alles op z'n tijd en plaats, nou ja, afgezien dan van iteratief werken (lees ook: agile :-).

Wat de Indiër in kort bestek uitlegt is zgn normalisatie volgens – de methode van – entiteit-relatiemodellering voor de opzet van een database. Metapatroon is een andere modelleermethode. Entiteit-relatiemodellering was er eerder, gevolgd door zgn objectgerichtheid. Voor mijn eerste poging tot toelichting, in 1991, nog voordat ik de naam Metapatroon eraan gaf, veronderstelde ik bekendheid van de lezer met normalisatie à la entiteit-relatiemodellering en met objectgerichtheid, zie .

[Multicontextueel paradigma voor objectgerichtheid: naar de vijfde objectvorm voor flexibiliteit van informatievoorziening.](#)

Zowel entiteit-relatiemodellering als objectgerichtheid is nog steeds geschikt voor kleinschalige toepassingen. Maar ja, wat kan kleinschalig blijven? Terecht beschouwt de Rechtspraakorganisatie zich ook voor digitalisering als onderdeel van een “digitaal ecosysteem.” Dat noodzaakt tot gebruik van een stelselmatig bemeten modelleermethode mbt een nota bene ook nog eens veranderlijke betekenissenordering (zoals Forum Standaardisatie in 2009 bevestigde met het rapport [Semantiek op stelselschaal](#)).

De Belg heb ik eigenlijk niet over normalisatie gehoord, maar wellicht beschouwt hij dat daar impliciet als aspect oid van metacirculariteit van metaprogrammering. Van wát? Wie weet helpt het om zowel productiviteit van programmeerwerk als kwaliteit van het resultaat ervan te verbeteren, maar omdat een organisatie als de Rechtspraak zèlf m.i. géén programmeerwerk zou moeten doen, moet zij daaraan al helemáál niet beginnen. Maar ja, wie ben ik? De publicatie over het gebruik ervan door Belastingdienst wekt evenmin vertrouwen.

Uit andere documentatie – ik heb op het ww web naar méér gezocht, maar kon nauwelijks iets vinden – maak ik op dat onder de noemer van Normalized Systems Theory voor programmatuur iets vergelijkbaars bedoeld is met wat normalisatie inhoudt voor entiteit-relatiemodellering. Voor programmatuur gaat het dan om het zoveel mogelijk opheffen van, zeg maar, gemengde be- resp. verwerkingen. Dat staat algemeen allang bekend als, op z'n Engels, separation of concerns. Martijn Houtman en ik noemen dat ook wel orthogonaliteit; indien aspecten haaks op elkaar – kunnen – staan, gelden ze als het ware als onderling ontleedbaar resp. vergaand onafhankelijk en daarom kunnen dienovereenkomstige be-/verwerkingen gescheiden gebeuren volgens gestandaardiseerde ‘momenten’ van (lees ook: interfaces voor) informatieoverdracht. Het komt allemaal neer, prima, op – pogingen tot – optimalisering van modulariteit en daardoor flexibiliteit, dus toekomstvastheid van programmatuur.

Waarvan de Belg uitgaat, is een zgn domeinmodel. Hij lijkt te veronderstellen, dat daarvoor de methode van entiteit-relatiemodellering wordt benut. Maar stelselmatig voldoet die methode dus niet. Nogmaals, voor eenduidigheid onder omstandigheden van variëteit moet er in termen van normalisatie dus, populair gezegd, wat verbijzonderingstandjes bij, en dat lukt aantoonbaar wèl met Metapatroon.

Er moet nota bene met voorrang een stelselmatig betekenissenmodel – en dat is dus meteen al veel ruimer dan een zgn domein – opgesteld worden. Dat is nog géén software engineering. Dat komt later. Het is wel zo, dat van een model op z'n Metapatroons met KnitbITs als, ja, klopt, metaprogrammatuur vlot een proefopstelling valt te maken. En KnitbITs is qua opzet dus – ook? – nogal radicaal,

hmm, geprogrammatuurnormaliseerd. Toelichting daarop uit de eerste hand kan Martijn Houtman verschaffen.

Ik herhaal dat wat als Normalized Systems Theory (NST) wordt gepropageerd, géén bijdragen kan hebben voor stelselmatige betekenissenordering. Want zulke ordening vergt informatiekundige ontwerpbeoefening, terwijl NST het resultaat ervan nodig heeft voor software engineering.

Of je dit emailbericht doorstuurt, of juist niet, laat ik graag volledig aan jouw oordeel over.

77.74

Over normaliseren in de zin van standaardiseren volgens feitelijke ontkenning van variëteit ben ik inderdaad allesbehalve “enthousiast.” Maar wanneer er optimaliseren van eenduidigheid-in-variëteit mee bedoeld wordt, ben ik uiteraard een groot voorstander van normaliseren (lees dus ook: normalisatie); Metapatroon is geschikt om dat stelselmatig voor veranderlijke betekenissenordering duurzaam te bereiken. Voorzover ik kan nagaan, is meteen de naam Normalized Systems Theory nogal misleidend. Als bereik acht ik systemen véél en véél te ruim gesteld. Alweer passender lijkt mij de aanduiding Normalized Software Theory. Maar dan moet meteen opvallen, nou ja, voor wie bekend is met databasennormalisatie, dat normalisatie mbt programmatuur toch ècht anders is. De overeenkomst ertussen is slechts de bedoeling om beheersbaarheid e.d. te vergroten door vermenging zoveel mogelijk te vermijden. Dat is echter ook voor programmatuur niets nieuws.

Programmatuurmodules, -componenten, -patronen, ga maar door. Als opschoonactiviteit heet het o.a. refactoren (Engels: refactoring). Al heel lang geleden pleitte Jaap van Rees voor programmatuur(constructies) voor een “verbod op onzichtbare koppelingen.” Dat komt allemaal allang op hetzelfde neer.

De Belg stelt in zijn presentatie dat “automatic programming performs a transformation from domain [...] models to [...] programming code.” Tja, wanneer hij daarvoor zou beschikken over, eh, metaprogrammatuur voor metacirculair gebruik, kan hij ermee volstaan uit te leggen hoe een domeinmodel moet worden aangeleverd om dankzij zo’n transformatie kant en klaar digitaal gereedschap op te leveren. Zo zit het blijkbaar ook weer niet. Ja, het kan werken, maar daarvoor moet voldaan zijn aan wat de (meta)programmeur als domeinmodel verondersteld. Vandaar theorie. :-) Dat is doorgaans echter volstrekt onwerkelijk. Wat mij betreft is het de zoveelste versie van het sprookje De nieuwe kleren van de keizer. Er zijn om te beginnen helemaal geen kleren, en die komen er op die manier praktisch ook nooit.

Ooit heb ik mogelijkheden en beperkingen van, vooruit, metaprogrammering onder/voor stelselmatige omstandigheden enigszins principieel proberen te duiden, zie [Metapatroon voor variëteitsborging in modelgedreven ontwikkeling](#).

Dat is natuurlijk het allerbeste nieuws, te weten dat gerechten “enthousiast” raken voor verbetering van autorisatiebeheer, gefeliciteerd! Wie weet maakt de negatieve publiciteit over tekortschietende autorisatie bij de politie-organisatie medewerkers bewuster en ongeruster, en staan ze daarom voor verandering open.

77.75

Voor autorisatie(s) staan gebruikers opgegeven. Voorstel voor volgorde van verbeteringen in de richting van stelselmatig autorisatiebeheer via informatieronde

met vooralsnog òngewijzigde autorisatievoorzieningen, dus per toepassing(engroep):

1. per toepassing(engroep) herleiden van gebruiker tot persoon; vergelijking met personeelsbestand(en); zonodig opschoning
2. indien van 'toepassing,' herleiden van gebruiker-zijn van verschillende toepassingen(groepen) tot dezelfde persoon; zo mogelijk voorwaarden voor verband impliciet vestigen met gelijke informatiewaarden per gebruiker in resp. autorisatiebestanden
3. registratie van stelselmatige persoonsidentificaties en vandaaruit expliciet verwijzen naar gebruiker-zijn per toepassing(engroep); hiervoor meteen hoedanighedenplatform benutten, maar allereerst zònder detaillering volgens hoedanigheden
4. ter borging van stelselmatig bereik c.q. duidelijker grondslag voor controle op functiescheidingen tussenvoegen van hoedanigheden, om te beginnen voor medewerkers; gaandeweg uitbreiding ad 3 èn ad 4 voor alle deelnemers aan relevant informatieverkeer.

77.76

Er blijft op het ww web helaas weinig te ontdekken over Normalized Systems Theory. Zo beperkt het bedrijf NSX zich tot reclame voor

a suite of development tools to assist organizations during the systems development process of information systems based on Normalized Systems Theory. [ww website NSX geraadpleegd op 30 november 2020]

Hoe kan je opbouwend reageren op iemand die er uitgesproken enthousiast over is? Nu meen ik te weten dat de organisatie waarvoor zij werkt, dringend àf wil van programmatuurmaatwerk. Nogal principieel zou ik zeggen dat die organisatie daarmee in èlk geval ervoor kiest om zèlf géén programmatuur meer te ontwikkelen. Ofwel, zeker nogeens een èxtra zgn gereedschapskist voor programmatuurontwikkeling 'in huis' lijkt mij niet eens aan de orde. Ik kan op vriendelijk toon meedelen dat daarom de kàns wel erg klein is op belangstelling van de ict-afdeling.

Stel, onverstandig en daarom jammer genoeg, dat het staken van 'eigen' programmatuurontwikkeling minder serieus gemeend is. Vervanging van de ene door de andere gereedschapskist, soms? Hoe dan ook ga ik als buitenstaander daar niet over (terwijl ik er dus wel een mening over heb :-). Naar wie bij de ict-afdeling kan ik haar verwijzen?

Is het wellicht haar bedoeling mij door een vervolgesprek met een NSX-medewerker positief over de NSX-gereedschapskist te laten adviseren om een vervangingsvoorstel kracht bij te zetten? Ik voel me vereerd, met dank voor het vertrouwen. Maar over serieus gesproken, ik heb niet de illusie dat de interne ict-(ontwikkel)afdeling aan mijn raad over welk onderwerp dan ook de minste aandacht zou schenken. Met dergelijke inmenging verlies ik daarentegen zo mogelijk nog aan invloed(mogelijkheden).

Vooruit, om te doen alsòf, let ik in eerste aanleg op genoemde NS Modeler. Daarover beweert NSX dat

[it] allows the software analysts and designers to draw in an interactive way the various models of the software systems. More specifically, the analyst is able to draw

data models, similar to Entity Relationship Diagrams, and workflows as state machines.

Nog ervan afgezien dat de vooropgezette en daardoor eenzijdige gerichtheid op programmatuur(ontwikkeling) m.i. faliekant verkeerd is, nee, dat positieve advies zit er voor welke gereedschapskist dan ook niet in, schiet – wat blijkbaar vergaand overstemt met, als het al niet precies dezelfde is – de methode van entiteit-relatiemodellering stelselmatig tekort. Normalisatie, ja, maar vergt als verbijzonderingsbeginsel voor volgehouden stelselmatig bereik een andere opzet (zoals ik voor Metapatroon uitvoerig beschreven heb). Ik zou er vergelijkenderwijs nota bene gericht op betekenissenordering – ipv meteen maar op programmatuurontwerp – uiteraard pas wat méér over kunnen zeggen op grond van documentatie met uitleg over de door NSX veronderstelde methode voor “draw[ing] data models.” Indien die inderdaad neerkomt op entiteit-relatiemodellering, heeft NSX “a new kind of modularity” ‘m daar niet in zitten.

Nogmaals, ja, ik stem grondig in met de, zeg maar, strekking van normalisatie, zij heeft wat dat betreft helemaal gelijk, maar, nee, ik wijs de opzet à la entiteit-relatiemodellering grondig af als gebrekkig voor stelselmatige opgaven van veranderlijke betekenissenvariëteit.

Voor wie in blind enthousiasme graag blijft denken dat voor normalisatie géén verschillende contexten kunnen gelden, :-) is mijn opvatting moeilijk, zo niet onmogelijk zelfs maar te overwegen. Wat daarover aldus voorspelbaar prompt een alom ongemakkelijk gesprek is, kan ik inderdaad beter proberen te vermijden. Maar als zij erop aandringt, hoe?

77.77

Folkert Jensma zoekt het in **Dringend gezocht, de digitale webrechter** (in: **NRC Handelsblad**, katern **Opinie & Debat**, 29 november 2020, p. 7) voor “een praktische oplossing [...] om het internet leefbaar te houden” in verandering van “juridische methoden.” Hij stelt een “toegankelijk, vlot en betaalbaar Internetconflicten Tribunaal” voor.

Dat blijft volgens mij dweilen met de kraan open. Want principieel bestaat onzekerheid over wat al dan niet telt als conflict. Alom verspreide digitalisering waarvoor tot dusver het Internet inderdaad exemplarisch is, noodzaakt tot kwalitatieve herordering van infrastructuur voor informatieverkeer. Als gemeenschapsvoorzieningen geldt voor – gebruik van – infrastructuur een wettelijk kader. Van de regels voor deelnemers aan infrastructureel gefaciliteerd informatieverkeer moeten uiteraard wat Jensma verstaat onder “juridische methoden” voor eventuele geschillenbeslechting optimaal afgestemd zijn en blijven. Dat lukt ditmaal dus niet met louter aanpassing van zulke methoden. De wettelijke grondslag ervoor vergt groot onderhoud. En wanneer dat gebeurt, zou het overigens met de noodzaak tot wijziging van “juridische methoden” weleens sterk kunnen meevallen.

77.78

In **NRC Handelsblad** was op zaterdag 29 november jl. het redactionele commentaar aan de toeslagenaffaire gewijd. Verder dan nogal plichtmatig aandoende uitdrukking van verontwaardiging over “getuigenissen van ambtelijk, politiek én menselijk falen” komt de dienstdoende redacteur echter niet. Z/hij blijft steken bij het oordeel dat de “politiek [...] een zware klus [wacht] om vertrouwen te herstellen na de

toeslagenaffaire.”

Rara, hoe? Is het onrealistisch te menen dat het daarvoor helpt om in elk geval de relevante informatievoorziening op orde te hebben? En is het onredelijk te suggereren dat de kennelijk hardnekkige wanorde op dat vlak weleens aan allang averechtse veronderstellingen te wijten is?

Kortom, wat is er verstandiger dan het doen dan een bescheiden proef(je)?

77.79

Zoals je weet, verwijt ik – ook – Bureau ICT-Toetsing (BIT) eenzijdige oriëntatie volgens digitale technologieën inclusief programmatuur. De gebruiks- en in het verlengde daarvan de verkeersoriëntatie ontbreekt feitelijk nog steeds vrijwel geheel. Maar juist vanwege die valse vernauwing verdient m.i. het [Advies over de Investeringsagenda Belastingdienst van het Ministerie van Financiën](#) aandacht dat BIT op 7 juli 2017 uitbracht. Daarin plaatst BIT

nog een opmerking [...] bij de toepassing van het zogeheten **normalized systems** concept. De Belastingdienst gebruikt dit concept, en op dit concept gebaseerde **tooling**, om allerhande (nieuwe) primaire systemen in een fijnmazige modulaire structuur ontwikkelen. Wij vinden dit voor de Belastingdienst echter geen passende keuze. Het normalized systems concept is – voor zover wij hebben kunnen nagaan – wetenschappelijk onbewezen en wordt niet door vergelijkbare organisaties gebruikt. De bijbehorende tooling is bepaald geen beproefde technologie en wordt aangeboden door een kleine startup en niet door toonaangevende leveranciers. De Belastingdienst zou voor dit type systemen met het oog op continuïteit juist beproefde en breed in de markt beschikbare concepten en technologie moeten inzetten.[p. 6]

Volgens mij staat er met zoveel woorden dat BIT-medewerkers de zgn Normalized Systems Theory eigenlijk niet begrijpen, en evenmin een voor hen gezaghebbende bron hebben kunnen vinden die een krachtige aanbeveling ervóór doet. In elk geval is daarmee mijn huidige oordeel over NST aangegeven.

Wat BIT verder tégen NST oppert, vind ik niet overtuigend. De hamvraag is, of er al dan niet een alternatief bestaat. Indien het doel onbetwistbaar is, volgt de noodzaak van keuze van een middel. Voor een nieuw doel kan een navenant nieuw middel onontkoombaar zijn. Wanneer het enige middel dat in aanmerking lijkt te komen “onbeproefd” is èn uitstel géén optie is, zit er uiteraard niets anders op dan om zèlf met (be)proeven te beginnen. De bedrijfsomvang e.d. van de aanbieder doet er dan niet toe. Sterker nog, iets wèrkelijk nieuws komt vaak van een klein bedrijf (omdat “toonaangevende leveranciers” op hun huidige markten met winstgevendheid van dien gefixeerd zijn; zo missen juist zij maatschappelijke ontwikkelingen die tot nieuwe markten leiden). Enfin, als het middel inderdaad blijkt te werken, zijn bezwaren gauw genoeg verdwenen. Want “onbeproefd” is beproefd geworden. En daarvoor ontstaat een markt, die dankzij succes groter wordt.

Het idee om tevens programmatuur volgens “een fijnmazige modulaire structuur [te] ontwikkelen” is allang niets nieuws meer. Het voor een aanduiding ervan overnemen van de term normalisatie is aardig gevonden, maar een reële overeenkomst met optimale modulariteit van een database is er domweg niet. Hoe dan ook zijn er talloze ‘platformen’ voor, op z’n Engels gezegd, refactoring. Nee, die bieden geen soelaas, zolang de kleinschalige oriëntatie per toepassing niet vervangen is door – stelselmatige – verkeersoriëntatie. En die paradigmawissel begint niet met programmatuur, maar met ontwerp van stelselmatige betekenissenordering. Het zou echter kunnen dat “een kleine startup” wel degelijk de allesomvattende (tover)formules voor programmatuurontwikkeling-met-programmatuur heeft bedacht

èn daarvoor de ultieme metaprogrammatuur beschikbaar heeft. Als dat zo is, had het bedrijf in kwestie het stellig getoond. Hmm, het doet mij denken aan de affaire Sloot, zie daarover mijn column [Het blijft knap](#).

Mijn indruk is dat het bedrijf een theorie(tje) verkondigt, nota bene beperkt tot programmatuurontwikkeling, en financiers zoekt om er wie weet ook praktisch iets mee te doen. BIT was destijds m.i. terecht allesbehalve onder de indruk. Het advies luidt:

[Z]et de inzet van het **normalized systems** concept en de bijbehorende tooling voor de ontwikkeling van primaire systemen stop. Het concept is bepaald niet beproefd en past niet bij een organisatie als de Belastingdienst, die in het licht van de continuïteit juist beproefde technologie moet gebruiken die door toonaangevende leveranciers wordt ondersteund.[p. 9]

Het gebruik door BIT van de gebiedende wijs is opvallend. Niet doen! Netzo opvallend gaat de staatssecretaris van Financiën er in [zijn brief dd. 7 juli 2017 aan de voorzitter van de Tweede Kamer met o.a. zijn reactie op het BIT-advies](#) zelfs helemaal aan voorbij.

Zoals ik hierboven aangeef, kunnen er redenen zijn om dat advies te veronachtzamen. Is de Belastingdienst er desondanks mee doorgegaan? Zo ja, dan zouden intussen toch de verwachte positieve resultaten ermee bereikt moeten zijn. Zelf vermoed ik overigens dat ze er daar dieper mee het programmatuurmoeras in zakken. Is het een idee om navraag te – laten – doen?

Vooruit, stèl dat 'het' is gaan werken zoals bedoeld. De vraag is dan of 'het' tevens werkt op grond van 'normalisatie' volgens Metapatroon. Maar om een antwoord op die vraag hoeven we ons dus niet eens te bekommeren als 'het' überhaupt niet werkt.

Waarop ik nog graag nadruk leg, is de steekhoudende opmerking door BIT dat "tooling [moet] pas[en] bij een organisatie." Wanneer het de Rechtspraakorganisatie ernst is met het voornemen om programmatuurmaatwerk te vermijden, gaat zij hoe dan ook zèlf geen programmatuur meer ontwikkelen. Nòg principiëler moet "tooling" haar dan zelfs niets interesseren. Dan is "het **normalized systems** concept en de bijbehorende tooling" eventueel iets voor haar leveranciers. Nee, ik zie er voor Information Dynamics niets in. Wij beginnen met betekenissenopzet. Pas zodra die opzet stelselmatig klopt, kan programmatuur naar haar aard (!) optimaal modulair worden opgezet. Daar helpt ook weer passende metaprogrammatuur bij, maar mikken op vòlautomatische ontwikkeling acht ik onzin.

77.80

Ik kwam op het idee om er de gepubliceerde BIT-adviezen op na te slaan, omdat één van [de] verwijzingen een publicatie betreft op de website van het Belgische **Computable**. Daarin staat o.a. dat

[h]et BIT [...] kanttekeningen plaatst bij de ontwikkelmethode [volgens] het zogeheten, nog niet breed gebruikte 'normalized systems'-concept en bijbehorende tooling.

Dat klinkt toch als een kritische noot. Desondanks dringt die medewerker op gebruik aan. Weet zij soms méér? Of heeft zijzelf dat tekstje niet eens gelezen en denkt abusievelijk dat het om een aanbeveling gaat?

77.81

Een subject gedraagt zich zowel vanuit als op situationele oriëntatie. Ik noem wat-zich-gedraagt een subject, wanneer zo'n gedrager in staat is tot motivationele

begripsverbijzondering – en daarvoor beschikt over cognitief vermogen – als situationele ervaring en zo door ter bepaling van wat het subject in kwestie als situationeel verbijzonderd gedrag wil uitvoeren, enzovoort. Dergelijke ‘activiteit’ lijkt kenmerkend voor levenswezens; anders betreft het objecten.

Omdat ik telkens een contextuele signatuurverbijzondering als teken, ontleend aan Charles S. Peirce, bemiddelend tussen begrip en gedrag veronderstel, kom ik voor dynamiek van samenhang

wie wir Menschen fühlen, denken, entscheiden und handeln

tot een enneadisch schema, zie [Enneadic Semiotics, axiomatic models](#). Christian Ankwitsch geeft in **Warum Einstein niemals Socken trug, Wie scheinbar Nebensächliches unser Denken beeinflusst** (Rowolt, 2015) m.i. veel oppervlakkiger, maar daardoor stellig toegankelijker, op hoe zijn

zentrale These lautet: Unser Gehirn arbeitet nicht unabhängig und selbstherrlich [...]. Im Gegenteil, er wird durch unseren Körper, unsere Umgebung und konkrete Situationen maßgeblich beeinflusst (so wie das Gehirn unseren Körper beeinflusst, die Umgebung die konkrete Situation etc. – also immer schön im Kreis herum).[p. 9] Wer in alledem eine reine Kopfsache vermutet, liegt falsch.[p. 127]

Wat mij betreft verloopt gedrag zelfs ook – en vooral? – situationeel verbijzonderd tot en met – als orgaan – de hersenen. Ofwel, voor hersen(en)gedragingen omvat de omgeving tevens ... de hersenen. En daarom behoort, zeg maar, de rest van het lichaam van een subject al helemaal tot de omgeving waarin het zich als subject gedraagt:

Unser Gehirn ist untrennbar mit dem Körper verbunden. Und daher auf ihn angewiesen, wenn wir einigermaßen gut durchs Leben kommen sollen.[p. 24]

En dus is ook omgekeerd het lichaam inclusief hersenen mede op de hersenen aangewezen. Enfin, lichamelijke omgevingsinvloeden beschrijft Ankwitsch onderhoudend, maar hij maakt er soms wel een rommeltje van. Ja,

unser Denken [wird] durch ein Bündel von Faktoren mitbestimmt, die einander beeinflussen[, p. 36]

maar waarom – zoals het heet – denkt een subject? Dat laat Ankwitsch in het midden, en daardoor mist hij o.a. dat taal(gebruik) afstemming van gedragingen dient. Zo meen ik dat elk teken een verzoek tot inschikkelijkheid is. Ankwitsch stelt, dat

Ausdrucksformen [...] oft nur im Kontext der Situation verstanden werden [können. p. 45]

Dat is echter niet nauwkeurig genoeg geduid. De enneade verduidelijkt dat situationele gedragsverbijzondering herkenbaar is door contextuele signatuurverbijzondering en dankzij die ‘bemiddeling’ als motivationele begripsverbijzondering gekend wordt. Het is daarom ook niet zo dat “oft” context nodig is. Dat is, herstel, gebeurt altijd. Dat houdt op z’n enneadisch immers verband met de principiële gemotiveerdheid van begrip. Ankwitsch benadrukt weliswaar – het belang ervan – dat wij o.a. gevoelens hebben, maar doet nauwelijks tot geen verdere veronderstelling(en). Ik rangschik o.a. gevoel onder de noemer van motief, en veronderstel met de enneade in formele zin samenhang met andere, eh, verschijnselen. Ankwitsch oppert dat

[e]s [...] sich [...] Beispiele dafür aufzählen [ließen], in welchen Situationen wir auf ganz grundsätzliche Weise von unseren Gefühle abhängen.[p. 74]

Naar mijn overtuiging terecht, waarbij ik gevoel annex emotie vervang door motief, voegt hij eraan toe, dat

Emotionen [...] allgegenwärtig und unverzichtbar [sind, p. 74 d.h., e]in wesentlicher Dreh- und Angelpunkt zur Steuerung unserer Aufmerksamkeit ist und bleibt unser Wille[. p. 120]

maar – ook – bij hem ontbreekt een (meta)model van onlosmakelijk verband.

Mee eens,

in und um uns [gibt es] kaum etwas [...], das keinen Einfluss darauf nimmt, wie wir denken, entscheiden und handeln[. p. 37]

terwijl ook omgekeerd

sowohl unsere Aufmerksamkeit als auch unsere Wahrnehmung stark durch Emotionen beeinflusst werden.[p. 132 D]as [hat] einiges mit der Realität, aber [au]ch viel [...] mit uns selbst zu tun [...].[p. 136]

Aldus resulteert gedrag uit samenloop van subject en situatie. Andere situatie èn veranderd subject 'komen' tot dienovereenkomstig gedrag, dan óók vaak anders, enzovoort, want

[v]ielermehr reagieren wir jedes Mal in anderer Weise auf eine sich ständig verändernde Umgebung[. p. 44] Unser Gehirn ist darin geübt, mit ständig variierenden Ansichten [...] umzugehen [damit] wir in einer bewegten Welt den Durchblick behalten.[p. 149]

En veranderen doet de omgeving resp. werkelijkheid mede door gedrag, enzovoort. Indien het subject intussen een situatie vergelijkbaar duidt met waarmee het reeds ervaring opgedaan heeft, kan het zijn eerder daaruit geleerde gedrag benutten. Dat bespaart haar/hem doorgaans nodeloze moeite, maar Ankwitsch waarschuwt:

Oft jedoch verbauen wir uns mit schematisierten Lösungen die Chance, Neues zu erleben oder unser Leben zu ändern.[p. 41] Aufmerksamkeit ist eine Voraussetzung für Veränderung[. p. 79]

Ik neem nog wat verdere passages over uit het boek(je) van Ankwitsch die – kunnen c.q. zouden moeten – helpen beseffen dat een subject niet alléén op de wereld is, laat staan zèlf alléén de wereld is:

Wir greifen [...] viel zu kurz, wenn wir die Ursachen für unsere emotionalen und kognitiven Eigenarten nur in uns selbst suchen – und nicht auch in [...] äußeren [...] Bedingungen[. p. 54] Schon die Veränderung eines kleinen Elements hat Auswirkungen[. d.h.,] scheinbar Nebensächliches [kann] markanten Einfluss darauf haben [...], wie wir denken, fühlen und handeln. Denn [...] die Details in unserem Lebensnetzwerk [beeinflussen] einander ständig[. p. 59] Womit wir uns [...] wirklich beschäftigen, [...] hängt von vielen Bedingungen ab[. p. 120] Der Mechanismus lässt sich mit dem «grundlegenden Gesetz des Überlebens» erklären, dem unser Gehirn unterliegt.[p. 127]

Het komt allemaal neer op subjectief situationisme.

77.82

Naarmate iemand met zijn (lees ook: haar) gedrag invloed kan uitoefenen op – het gedrag door – iemand anders heeft hij (lees ook: zij) macht. Aldus is macht betrekkelijk. Wie géén illusie – meer – heeft iemand anders te kunnen beïnvloeden,

hoeft het desbetreffende gedrag niet te staken. Maar wanneer hij ermee dóór gaat, is het liefhebberij (met – nog – louter invloed op hemzèlf).

Het ómgekeerde doet zich echter vaak voor. Ofwel, met wat beter tot een liefhebberij beperkt kan blijven, oefent iemand elders invloed uit met dienovereenkomstige verspreiding van nadelige gevolgen. Wie daarvan misbruik maakt, heet ook wel een beunhaas.

Wat mijzelf betreft, ik meen zowel steekhoudende kritiek op gangbare theorie & praktijk van zgn digitalisering als een opbouwende voorstelling van stelselmatig bemeten heroriëntatie te geven. Ik blijk er geen invloed mee te hebben. Ik ga er – vooralsnog? – daarom maar als liefhebberij mee door. En wie weet gaat er ooit gunstige invloed van uit.

Als bezigheid die ik in elk geval voor mijzèlf relevant acht, lees ik graag opstellen met kritisch-opbouwende bedoeling van de auteur. Doorgaans blijken opmerkingen, ja, volgens mijn vooringenomenheid met bijbehorende selectiviteit, tevens geldig voor informatiekunde.

In 1950 publiceert Carel Willink (1900-1983) zijn opstel **De schilderkunst in een kritiek stadium**. Dat is in 1981 opnieuw verschenen (Peter van der Velden, pp. 9-58), met daaraan voor die gelegenheid eraan toegevoegd het opstel **De lange broek als mijlpaal in de cultuur** (pp. 59-85) dat W.F. Hermans (1921-1995) in 1951 nav Willinks tekst grotendeels instemmend ermee schreef.

Voorzover ik Willink begrijp, luidt zijn opvatting dat er kritiek aan de Westerse schilderkunst van kort ná de Tweede Wereldoorlog is, dat overheersing van beunhazerij dreigt:

[!]n de schilderkunst wordt vakkennis, en vakbekwaamheid vooral, uit den boze geacht.[p. 14]

Zo ontbreekt het m.i. aan informatiekundige vakkennis enzovoort. Daarbij versta ik onder het 'object' van informatiekunde vooral het ontwerp van ordening van relevante betekenissenvariëteit. In het geval van digitalisering komt bij facilitering van informatieverkeer inderdaad o.a. (computer)programmatuur kijken. Dat is echter 'object' van een àndere vakdiscipline, op z'n Engels bekend als software engineering. In de valse veronderstelling dat digitalisering begint en ophoudt met programmatuur, krijgen programmeurs de ruimte om meteen aan de slag te gaan. Als zij al een informatiemodel opstellen, is het programmatuur- ipv gebruiksgericht. Aangezien die veronachtzaming van gebruikskwaliteit van informatie aanhoudt, is informatiekunde helaas "een kritiek stadium" vèr voorbij. Het blijkt eenvoudig zich als programmeur vóór te doen, en aldus te doen alsòf onder de noemer van programmatuur in één moeite door het informatiekundige ontwerpwerk gedaan is. Ik zie het onverminderd als de opgave om opbouwende verhoudingen te bevorderen, zoals Jaap R. van Rees ooit bepleitte; daaraan wijdden wij samen enkele publicaties, zie de artikelen [Informatiearchitect en systeemaannemer: andere rol, andere methode](#) (in: **Informatie**, jaargang 37, 1995, nr 4) en [De rol van de informatiearchitect](#) (in: **Informatie Management**, 1995, nr 4) en het boek [De informatie-architect](#) (Kluwer Bedrijfswetenschappen, 1995).

Willink wijst met zoveel woorden op het onbenul van opdrachtgevers gepaard met – of is dat hetzelfde? – hun ijdelheid

om h[un] streven naar vooruitgang te demonstreren.[p. 16]

Als het om digitalisering onder regie van de gaat, blijkt realiteitszin verdwenen:

De departementale en stedelijke ambtenaren willen, vooral omdat zij 'ambtenaar' zijn, niet in de reuk van conservatisme komen te staan, vandaar hun voorkeur voor wat nu al 40 jaar heet: de 'avant-garde'. [pp. 16-17]

(Ook) met de spot die Willink met de aanduiding avant-garde drijft, ben ik het eens. In zijn opstel merkt Hermans op

dat de experimentelen niet revolutionair zijn [...]. Erger[lijk] is dat zij zich als revolutionair **beschouwen**. [p. 62] Wat mij [...] werkelijk hindert is hun volslagen gebrek aan inzicht in wat zij doen, hun onwetendheid van waar zij aan toe zijn. [p. 85]

En het ergerlijkst is dan, dat opdrachtgevers enzovoort er geloof aan hechten. Hermans bevestigt voorts wat Willink stelt over experimentele kunst. Zodra herhaling aan de orde is, klopt de kwalificatie als experiment uiteraard niet meer. Hoezo, avant-garde?! Wederom Willink:

Wat zich zo duidelijk revolutionair aanprijst, is als kunstwerk vaak van een overstelpende behoudendheid, en omgekeerd. [p. 24]

Het is juist dat gebrèk aan opstandig of zelfs maar veranderlijk potentieel dat opdrachtgevers met het oog op hun gevestigde belangen zo zeer aanspreekt, want ze gerust stelt:

Elke ontdekking brengt de bestaande hiërarchie in den beginne in gevaar. Zodra echter het assimilatieproces tot stilstand is gekomen, kan zij tot nieuwe bevestiging van de hiërarchie bijdragen. [p. 30]

Zo voelen bestuurders zich inmiddels kennelijk veilig met wat programmeurs ze m.i. dus vaak kortzichtig als – voordelen van – digitalisering voorspiegelen. Ook Willinks protest is machteloos, als hij opmerkt dat

dit koketteren van volwassen mannen met hun voortijdige kindsheid [...] mij een weerzin [bezorgt] die ik steeds moeilijker kan verbergen. [p. 49]

Willink

geloof[t] dat men deze zucht tot verafgoding van deze 'kunst' [...] moet beschouwen als een verlangen naar **religie op een koopje**. [p. 17]

Nog duidelijk vind ik die stelling met verlossing ipv religie:

Thans is het gemakkelijker om [...] de gelovigen een nieuwe mythe in het vooruitzicht te stellen. [p. 18]

Terwijl Willink dus over zgn abstracte (schilder)werken schrijft, vind ik zijn beweringen vergaand opgaan voor wat 'er' tegenwoordig zoal met digitale technologieën 'gemaakt' wordt:

[D]e nieuwe mythe is dusdanig vaag, dat men [...] werk en mythe nog niet onderscheiden kan. Het moderne [...] werk en de mythe zijn één. [p. 18]

Of ik soms tegenstander van digitalisering ben? Nee! Ik zeg 'alleen maar' dat programmatuur dringend moet worden, zeg maar, òntmythologiseerd. Hiermee ding ik niet àf op het belang van programmatuur. Sterker nog, in benadruk dat belang, maar voor het wèrkelijke belang ervan telt verband met ontwerp van betekenisdynamiek. De aanzet kan naar mijn idee slechts komen van een informatiekunde die als vakdiscipline georiënteerd is op – facilitering van – maatschappelijk informatieverkeer. Inderdaad,

[a]lles hangt er van af hoe de middelen gehanteerd worden en of zij tot het uiteindelijke doel leiden[. p. 58]

Tja, Ik zie mij voor die informatiekundige aanzet dus tot liefhebberij genoodzaakt. Hermans waarschuwt nogmaals voor wie oppert dat hij, en de associatie heb ik toegevoegd, nieuwe kleren voor de keizer weeft:

[D]ie heeft lak aan de 'realiteit', die heeft lak aan alles wat hij niet kan, die kan praktisch helemaal niets, maar dat zo-goed-als-niets wat hij kan, dat kiest hij als zijn hoogste waarde![p. 70]

Het gaat mis, zodra

[e]en groot aantal mensen die beter moesten weten, [...] hem gelijk [geven]. De hoogste instanties halen hem binnen, met [...] geestdrift[. p. 71]

Ben ik wellicht afgunstig? Ik denk van niet. Ik meen een vâk te hebben, dat van informatiekundig ontwerper, en wil me verantwoord ernaar gedragen.

77.83

Hugh MacLeod illustreert in **Ignore everybody: and 39 other keys to creativity** (Portfolio, 2009) veeleer in algemene zin een levensinstelling. En wat oogt als suggesties voor toekomstig gedrag, laat zich ook benutten voor beoordeling van verleden gedrag. Tijdens het op die terugblikkende manier lezen en kijken houdt dat zèlfbeoordeling in, met vertekening van dien. Maar ja, met zichzelf moet iedereen het natuurlijk doen (wat volgens mij precies de boodschap van MacLeod is). Terecht of niet vanwege verschonende herinneringen meen ik nogal wat te herkennen. Meteen maar over suggesties e.d. gesproken, ook mijn ervaring is dat

[t]he more original your idea is, the less good advice other people will be able to give you.[p. 1] Nobody can tell you if what you are doing is good, meaningful, or worthwhile. The more compelling the path, the more lonely it is.[p. 23]

Met zijn verklaring waarom iets nieuws vaak zelfs weerstand ontmoet, gaat MacLeod m.i. ièts te kort door de bocht. Hij stelt:

Good ideas alter the power balance in relationships. That is why good ideas are always initially resisted.[p. 2]

Wat mensen angst inboezemt, is wat ze ònbekend verschijnt. Aangezien vreemd – dus – ànders is, kùnnen daardoor inderdaad bestaande verhoudingen wijzigen. Dat hoeft echter niet. Daarover kan iemand pas uitsluitel verkrijgen door het nieuwe verschijnsel te leren kennen. Dat kost moeite. Dankzij kennis kan iemand oordelen dat de verandering in kwestie juist voor hèm (lees ook: háár) voordelig kan uitpakken. Die kans gunnen mensen – en ik ben mbt allerlei verschijnselen zeker géén uitzondering – zich vaak niet. Enfin, ik bedoel dat mensen zich niet verzetten tegen goede ideeën, maar zich prompt willen beschermen tegen wat zij geloven te voorzien als nadelige effecten.

Het klopt,

[d]oing anything worthwhile takes forever.[p. 9] Stamina is utterly important.[p. 11]

Een idee is immers vooral nieuw in de zin van herordening. Ofwel, zònder wat allemaal kan dienen als samenstellende delen, is er geen samenstelling mogelijk. Dat heb ik eerder met een aforisme uitgedrukt: Het ei van Columbus is geen lege dop. Het lijkt alsof een idee ontstaat in een flits. Dat is echter voorbereid waarvan iemand tijdens die inspanningen nog geen ... idee heeft dat hij (lees ook: zij) voorbereidingen ermee treft, laat staan waarvoor:

So there'll be a time [...] when you have to press on, alone, without [...] the support you probably need. This is normal.[p. 14]

Zo kreeg ik in 1991 het idee hoe betekenissen voor willekeurig bereik van afstemming van gedragingen eenduidig kunnen worden geordend. Enkele jaren later gaf ik aan die stelselmatige modelleermethode de naam Metapatroon. Nòg weer enkele jaren later wist ik dankzij enkele contacten, en niet te vergeten geluk, Bureau Forum Standaardisatie (BFS) ervoor te interesseren. Tja,

once your idea starts outgrowing its "lonely childhood," you might have a new problem to contend with.[p. 16]

Wat mij betreft volkomen begrijpelijk zocht BFS, zeg maar inhoudelijk immers zèlf niet gezaghebbend, als het ware dekking voor aanbevelingen voor gebruik van Metapatroon. Door medewerkers van zelfs twee als onafhankelijk geldende onderzoekinstanties werd de modelleermethode geëvalueerd. De medewerker van één ervan bleek echter zo zijn eigen agenda te volgen. Hij nam er geen genoegen mee

trying to get a piece of the action[, p. 16]

maar dacht die plagiërend zelfs helemaal te kunnen overnemen. De tragiek is dat,

as soon as they get a foothold inside the inner circle, you soon realize that they never really understood your idea in the first place[. ...] And [...] they don't seem to mind sabotaging your original idea that got them interested in the first place[. p. 16]

Ik deed mijn beklag erover, maar BFS dat de parasitaire instelling had binnengehaald, wilde zich er niet van distantiëren. Nou ja, niet openlijk. Door de ophef liet BFS zijn bemoeienis als een nachtkaaars uitgaan, en was – ik met – Metapatroon terug naar àf.

[N]ot everybody has the same agenda as you,[p. 16]

merkt MacLeod terecht op. Tegen misbruik van vertrouwenspositie is het echter nogeens èxtra moeilijk om vooruit te komen. Zo'n terugslag is teleurstellend. Overtuiging komt dan tot uitdrukking in volharding. Tegen beter weten in? Nee, kennelijk stemt het eigen weten onverminderd vóór. Terwijl MacLeod stelt dat

you're better off doing something on the assumption that you will **not** be rewarded for it, that it will **not** receive the recognition it deserves, that it will **not** be worth the time and effort invested in it[, p. 52]

bedoelt hij dat iemand dergelijke waardeoordelen serieus moet nemen, indien hij ze over zichzelf velt. Dus,

[d]o you make this damn thing exist or not? And once you can answer that truthfully for yourself, the rest is easy.[p. 53]

Hmm, zó eenvoudig is dat vaak ook weer niet. MacLeod erkent dat er rekeningen betaald moeten blijven en daarom luidt realistisch zijn aanbeveling:

Keep your day job.[p. 30]

Nodige en voldoende zelfstandigheid in materieel opzicht is inderdaad een onmisbare voorwaarde om, eh, eigenwijs te blijven. Heel praktisch,

[t]he best way to get approval is not to need it.[p. 110]

Zoiets als de integriteit van een idee

suffers the moment other people start paying for it. The more you need the money, the more people will tell you what to do. The less control you have. The more bullshit you have to swallow.[p. 64]

Nota bene, eigengereidheid is geen doel op zichzelf. Aan de (wan)orde is het ònbegrip dat andere mensen zeker aanvankelijk hebben. Daarmee proberen ze het idee in hùn richting te wijzigen. Wie weet zit er aldus een opbouwende bijdrage tussen. Meestal gaat het echter vooralsnog om voorstellen waardoor, indien overgenomen, het idee zeker niet werkt. Dat was voor mij dus ook de reden om de parasitaire overname van Metapatroon te bestrijden. De parasitaire variant door louter plagiaat had nooit gewerkt, en met die mislukking was het m.i. nog véél moeilijker geworden om met Metapatroon verder te komen. Nee, veel schot zit er nog steeds niet in. Maar de kàns erop bestaat in elk geval nog. Intussen,

[r]emain frugal[, for t]he less you can live on, the more chance your idea will succeed.[p. 123]

Het is een kwestie van kùnnen volhouden, en beschouw de oprechte poging dan maar als duurzaam succes.

77.84

Wat Seneca betreft gaat het mij om actualiteit. Er is persoonlijk actueel aan mijn verwijzingen, dat ik zojuist die bundel van enkele van zijn brieven gelezen had. Dus de inhoud ervan kon ik mijzelf tenminste nog redelijk herinneren. :-)

Zo ben ik nu halverwege **Die deutsche Diktatur: Entstehung, Struktur, Folgen des Nationalsozialismus** (Kiepenheuer & Witsch, 1969) door K.D. Bracher.

Weliswaar kàn geschiedenis zich m.i. niet herhalen in de zin van opnieuw precies dezelfde gebeurtenissen, maar nogal wat ontstaansfactoren die Bracher verduidelijkt woekeren voort. Wat wellicht tegenwoordig een politiek ècht en ook duurzaam rampzalig mengsel verhindert, zou weleens de vluchtigheidsbevorderende aard van communicatiemiddelen kunnen zijn. De onmiddellijke bereikbaarheid van vrijwel iedereen wekt dan de schijn van organisatiegraad, maar een zgn beweging is daarmee altijd slechts een vòlgend twitterbericht oid verwijderd van ondermijning, instorting enzovoort. Daar kunnen we dus op wachten ...

Indien je het Nederlandse nieuws volgt, weet je dat hier afgelopen week wederom een politieke partij – eigenlijk: wat er vooralsnog op probeerde te lijken – na snelle opgang in nog steilere neergang verzeild geraakt is. Lijmen kan niet meer, lijkt het. Op naar de vòlgende populariteitspartij(en) maar weer. Op zulke opeenvolging in een nogal brede maatschappelijke marge wijst voor Nederland overigens Jacques de Kadt al, nee, zijn analyse vergeet ik niet zo gauw, in **De kiezer en zijn kansen** (G.A. van Oorschot, 1967).

Ik kom tot – de hoop op – dit per saldo geruststellende inzicht in wat telkens als een politieke sisser afloopt, mede door Brachers schets van de opbouw van de nationaalsocialistische partij. Want dat is blijkbaar nogal een verschil. Propaganda was daar een belangrijk middel, maar bleef principieel middel, voor het gedurende jaren zowel gericht klaarstomen van afhankelijk gemaakte mensen tot een hechte organisatie om, indien de kans zich zou voordoen, de macht integraal over te nemen als murw tot en met enthousiast ervoor maken van de overige bevolking.

Ja, via het internet valt met propaganda veel en vlot in beweging te krijgen, onweerstandbaar voor narcisten. Maar geduldige opbouw van een op werkelijke, meedogenloze machtsuitoefening berekende organisatie is blijkbaar wat anders,

gelukkig maar, dan handig gebruik van een spiegel voor zèlfbewondering. Wat ik me – dus – niet kan herinneren, is of wij voorwaarden hebben gesteld aan ruimte voor zgn Verelendung. In elk geval mijn huidige opvatting luidt, dat wie-niet-horen-wil inderdaad maar-moet-voelen. Kennelijk voorspelbaar nadelige gevolgen moeten dan echter wel vooral hem-/haarzèlf betreffen. Aan de overtuiging van die ànder is vooralsnog kennelijk toch niets te veranderen. Zodra echter ook en vooral àndere mensen ‘slachtoffer’ kunnen zijn, vergt solidariteit dat wij moeten helpen om de Verelendingsruimte zoveel mogelijk te beperken tot waar iemand alleen zèlf schade lijdt. Maar ook dat blijkt in de praktijk meestal niet zo eenvoudig, nog afgezien ervan dat iederéén, ik doe dat overwegend ònbekend voor mijzelf stellig óók, wel èrgens ontspoord gedrag vertoont (en het dus gaat om gradaties).

Ik kan me erover verbazen dat de stembuskeuze van veel mensen neerkomt op voorkeur voor iemand met evident, want bewezen, ontsporingspotentieel. Wat ik èxtra begrijp van Bachers analyse, is dat vele Duitsers tijdens het interbellum nog helemaal niet democratisch gezind waren. Kon de keizer maar terugkomen. Omdat die mensen wèl o.a. als functionarissen van instituties dienden, slaagde de nationaalsocialistische partij (lees ook: de leider ervan) er in om prompt èn geweldloos vooral die instituties haar naar bijna netzo prompt bleek gewelddadige doelen te laten dienen. Daarmee werd zelfs principieel èlke volgende verkiezing voor leiderschap verhinderd.

In de Verenigde Staten heeft dankzij behoud van periodieke presidentsverkiezingen een meerderheid van de burgers blijkbaar genoeg van presidentiële ontsporingen, en dat ook kunnen laten merken. Dat neemt niet weg dat er nog steeds heel veel mensen vóór de kandidaat hebben gestemd op wie jij en ik dat helemaal nooit zouden doen. Begrijpen wij soms iets c.q. alles niet? Als ik ipv – als? – een complottheorie een toneelstuk over de nog enkele weken zittende president zou schrijven, houd ik het erop dat het voor een vreemde mogendheid ‘onze man in Washington’ is. De diagnose van louter grootheidswaan acht ik dramatisch steriel. Ook ik ben uiteraard benieuwd naar hoe het ècht zit.

Mee eens, voor optimisme is nodig dat er daadwerkelijk en herkenbaar aan “verbetering” gewerkt moet worden. Slechts de ene door de andere machtselite vervangen die in toenemende mate is bemenst met twitterende “kwakzalvers en kneuzen,” verergert uiteraard de wanorde.

Leren “nadenken en samenwerken” moeten volgens mij in eerste aanleg wij als burgers. Wie wij in een democratische staatsbestel kiezen, zijn immers ònze vertegenwoordigers. Hoewel zij leiders heten, zijn zij in hun vertegenwoordigershoedanigheid principieel ònze volgers. (Ook) als het over de VS gaat, is het – dus – vooral de vraag in hoeverre de huidige bevolking daadwerkelijk democratisch gezind is. In dat opzicht stemt de laatste verkiezingsuitslag nog zeker niet gerust. Ik krijg de indruk dat de a.s. regering daar zich bewust is van zowel die dreiging als de omvang ervan die verandering bemoeilijkt.

Veel kan jij er, vrees ik, niet aan doen. En ik hier al helemaal niet.

77.85

In het “basismodel voor informatieverkeer” dat ik opstelde voor het rapport [Informatieverkeer in publiek domein: schetsboek over architectuur en ontwikkelpaden voor de elektronische overheid](#) (Ictu/programma Architectuur Elektronische Overheid, 2004) veronderstel ik zulk verkeer als samenhangend verloop van telkens

[e]en enkelvoudige informatiebeweging [a]ls een interactie [waar t]wee actoren [aan deel]nemen [...], die onveranderd vraag- respectievelijk antwoordactor kunnen heten.[p. 26]

Het idee is dat een persoon een vraag kan stellen, waarop z/hij dan antwoord krijgt van zoiets als een digitaal-werkend machinepark. Volgens die voorstelling is het de mens die initiatief resp. controle heeft (lees ook: de baas is) en haar/zijn gereedschap dat reageert (lees ook: bedient). Zo heeft ieder mens de verhouding doorgaans graag.

Voor begrip van hoe gereedschap optimaal geschikt is voor daadwerkelijk gebruik, moet de verhouding echter omgekeerd beschouwd – kunnen – worden. Zeker gelet op de term hulpmiddel is dat wennen.

Een gereedschap maakt voor iemand, dwz een subject dat het gebruikt, deel uit van – wat z/hij ervaart als – een situatie. Nu resulteert gedrag van/door het subject in kwestie m.i. principieel uit samenloop met – wat z/hij ervaart als – de situatie in kwestie; zie [Semiosis & Sign Exchange, design for a subjective situationism](#) (2002). De situatie biedt aldus mogelijkheden voor en legt beperkingen op aan gedrag van/door het subject.

In het Engels is affordance de term voor – de subjectieve indruk van – gedragsrelevante omgevingsmogelijkheden en -beperkingen. Hier kies ik als meervoud voor opties als Nederlands woord.

Hoewel een subject opties kent mbt een situatie-als-geheel, ziet wie-er-mee-heeft-leren-omgaan vaak in zgn gereedschap aanbieder van opties geconcentreerd. Het is met opties dat nota bene het gereedschap als het ware vraagt om antwoord van de gebruiker.

Die omgekeerde verhouding heeft Martijn Houtman voor digitalisering grondig zéér beknopt aangeduid in [De softwareontwerper als illusionist](#) (2010). Het moet er voor de gebruiker immers de schijn van hebben en houden dat het digitaal-werkend machinepark slechts doet, en dan ook nog eens precies, wat z/hij wil dat het doet. In werkelijkheid is dat echter van die technologie te veel gevraagd. Daarom, althans, voorzover ik hem begrijp, stelt Houtman volkomen realistisch:

Het op te lossen probleem is om de illusie voor de gebruiker en de werkelijke uitvoering te laten sporen, zodat hij denkt dat hij het snapt.

Herkenbaar – geraakt – voor een gebruiker zijn opties. Als oplossing van wat hij als reëel ontwerp- en zo door naar ontwikkelprobleem heeft doorgrond, schrijft Houtman verder:

Door verwijzingen te koppelen aan betekenislabels en mee te sturen in de metadata en op het scherm te vertonen, lijkt het voor de gebruiker of hij met betekenis werkt.

Het aanbod van opties is feitelijk een vraag (!) aan de gebruiker om als antwoord daaruit, nota bene niet meer en niet minder, een keuze te bepalen. Op de ene keuze volgt een volgend aanbod van opties, enzovoort.

Voor wat traditioneel als gereedschap geldt, bijvoorbeeld een hamer, is het aanbod van opties onveranderlijk. Het is wel zo, dat iemand op het idee kan komen om er eens iets anders mee te doen, maar dat komt dan omdat z/hijzelf er aanvullend een optie in ziet. Het is niet zo dat de hamer van het ene naar het volgende gebruik ervan veranderd. Die veranderlijkheid van informatiebeweging tot informatiebeweging is daarentegen juist kenmerkend voor – gebruik van – digitale technologieën.

Digitalisering houdt, grof gezegd, bewerking van informatie door programmatuur in. Met zoveel woorden verklaart Houtman waarom – en hoe – het programmatuurdeel minimaal kan blijven. Omdat

[d]e betekenis van de labels [...] echter een illusie [is], waar het systeem zelf niet mee werkt[.]

kan programmatuur als het werkgedeelte beperkt blijven tot het schakelen tussen keuze van een optie naar daardoor bepaald aanbod van volgende verzameling opties, enzovoort. Dat verband kan met een betekenissenmodel, zeg ook maar met informatie, opgegeven zijn en bijgehouden blijven, zodat

[d]it probleem wordt opgelost door intern te verwijzen naar de manier om iets op te halen met de bijbehorende parameters. Deze pragmatische oplossing valt buiten het paradigma van de semantische benadering. De manier van ophalen staat immers vrijwel los van de inhoudelijke betekenis.

De – mogelijkheid tot – uniformering (lees ook: standaardisatie) van de “manier” om de gebruiker in haar/zijn illusie van optimale gedragsvrijheid te laten, maakt het (verkeers)bereik met de minimalistische programmatuur ervoor ‘open.’ Dat stelt echter eisen aan de opzet van informatie. Voor eenduidige betekenisgeving door de gebruiker dient nodige en voldoende context onlosmakelijk als onderdeel van informatie te gelden; in stelselmatig eenduidige ordening van betekenissenvariëteit kan met [Metapatroon](#) als modelleermethode worden voorzien.

Overigens was Metapatroon er eerst. Nogmaals, om het met de beoogde stelselmatigheid ook te laten werken is Houtman dus van de omgekeerde verhouding uitgegaan.

Buiten de algemene opzet van programmatuur ter facilitering van informatieverkeer vallen uiteraard eventuele bewerkingen van informatie ter constitueren van (een) optie(s). Zo moet een salaris berekend zijn. Maar ook wat nog overblijft aan – behoeften aan – programmatuur dáárvoor laat zich grotendeels abstraheren, met verloop van bewerking enzovoort afhankelijk van parameters, ook weer informatie volgens één en hetzelfde stelselmatig bemeten betekenissenmodel, dus.

Opties bieden tegelijk aanknopingspunten voor – het regelen van – autorisatie. Want autorisatie betreft selectieve beschikbaarheid van opties voor een gebruiker.

Daarvoor stelt het gereedschap om te beginnen als optie een ‘vraag’ waarop de gebruiker als ‘antwoord’ nodige en voldoende identificerende informatie moet opgeven die haar/hem als zodanig ‘bekend’ maakt. Dat betreft dan het eerste aanknopingspunt voor – selectiviteit van – verdere opties.

Voor ordelijk verloop van informatieverkeer is dekkende autorisatievoorziening onontbeerlijk. Ook autorisatie kan vergaand met parameters bepaald zijn, en moet aldus in stelselmatige betekenissenorde(ning) zijn opgenomen.

Wie met Metapatroon als modelleermethode een betekenissenmodel ontwerpt (en zich vooralsnog niet om autorisatie bekommert), doet dat nog vergaand volgens de illusie dat een mens willekeurig gebruik van het resulterende gereedschap toegestaan is. Terecht waarschuwt Houtman, dat het met zulke modellen gaat om

eenvoudige metadataplaatjes, welke we gebruiken als uitgangspunt om metadata vast te leggen.

Voor eenvoudig bruikbaar gereedschap moet er ter optionalisering een menselijke ontwerpslag op volgen om de gebruikersillusie praktisch te behouden. Daar vertoont [\[d\]e softwareontwerper als illusionist](#) haar/zijn kunst en kunde.

77.86

Met dank voor je reacties [op **aantekening 77.85**], jij kenschetst modellen à la Metapatroon als “eenvoudige metadataplattjes.” Sterker nog, wat feitelijke werking van gereedschap betreft ‘zeggen’ zulke modellen vrijwel niets.

De eenvoud in dat opzicht lijkt mij juist een onmisbare bijdrage aan handhaving van de noodzakelijke illusie van gebruikers. Het leidt m.i. de aandacht van betekenissenordering maar af door in één en hetzelfde model “de uitvoering[sbesturing van] ‘hoe je iets ophaalt’ [tot en met] voor het aanbrengen van wijzigingen” aan te willen geven. Zo veronderstelt een Metapatroon-model stilzwijgend de opties van – modaliteiten van – registratie resp. raadpleging. Daar heb jij als illusionist toch telkens dezelfde programmatuur geschikt voor gemaakt? :-)

Opzettelijk heb ik autorisatie slechts kortweg vermeld. Dat “er nog een en ander over te zeggen” valt, heb je zwak uitgedrukt. Ik beschouw(de) “de algemene toegang” eveneens als een optie die “het systeem” biedt. Zo van, de a.s. gebruiker krijgt de vraag naar identificerende informatie. Zoals ik het zie, krijgt z/hij als opties vervolgens de lijst van hoedanigheden die met haar/zijn identiteit(stelling) verbonden zijn; afhankelijk van de voor gebruik gekozen hoedanigheid verschijnen – pas – daar weer mee verbonden gebruiksopties, enzovoort.

Moet ik mijn opvatting wijzigen? Of heb ik je juist goed begrepen dat jij “de algemene toegang weglaten” ook een slecht idee vindt? Of?

77.87

Nav ons telefoongesprek heb ik – onveranderd? – nogal rommelig een aantekening gemaakt. Waarop jij volgens mij o.a. wijst, is dat autorisatie tevens aspecten telt die niet, zeg maar, proactief definitief afgedaan kunnen zijn. Wat reactief eventueel nog nodig is, gebeurt dan wèl binnen de proactief opgelegde beperkingen.

Laat ajb weten, indien jij het onderscheid volgens pro- en reactief autorisatiebeheer onduidelijk vindt. Ik weet even niet beter voor een poging om overzicht te verkrijgen. En indien je meent dat ik onderstaand verder mis zit, hoor ik dat ook graag zsm.

De koppeling tussen een gebruiker (lees: persoon-in-hoedanigheid) en initiële (lees ook: statische) opzet van (gebruiks)opties, het woord initiële zegt het al, is proactief aangebracht, dwz vóór enig gebruik van zo’n optie.

Er valt uiteraard slechts proactief te regelen voor/met wat aan (meta)data strookt met het bereik van autorisatiebeheer. Daarom vergt autorisatie zondig extra maatregelen voor omgang met registers die op een informatierotonde aangesloten zijn (zoals toevoeging van corresponderende metadata).

Wat kan ‘pas’ reactief geregeld zijn? Van een optie tot gebruik waarvan iemand bevoegd is, kan de duur van beschikbaarheid begrensd zijn. Is de ingestelde termijn verlopen? Ofwel, daarop gebeuren toezicht & handhaving naar hun aard reactief.

En wanneer iemand als ‘antwoord’ een voor haar/hem nog beschikbare optie gebruikt, moet – voldoende – geborgd zijn dat zowel de erop volgende ‘vraag’ daadwerkelijk haar/hem bereikt (praktisch: het ‘eigen’ middel voor informatieverkeer waarvan verondersteld mag zijn dat z/hij het is blijven gebruiken) als iemand anders de – wat ik maar noem - informatiebeweging ‘onderweg’ niet kan verstoren e.d. Naar ik begrijp, laat je daarvoor telkens het heenbericht afkomstig van de gebruiker en het terugbericht afkomstig van het digitale machinepark à la PKI versleutelen (met de identiteitstelling van de gebruiker in kwestie als onderdeel van de resp. informatie‘pakketten’). Laat je mij in deze ... illusie? :-)

Vooralsnog heb ik het idee dat opties louter op basis van metadata als het ware dekkend-statisch koppelbaar zijn per gebruiker. Kunnen opties ook afhankelijk – gemaakt – zijn van data? Raakt het aanbod van opties aan een gebruiker daardoor dynamisch? Ja, over dergelijke reactiviteit hebben we het vaker gehad.

Wat ik hier ook maar even opschrijf, is de wens van optionele kortsluiting. Voor het bereiken van een bepaalde optie kan een gebruiker allemaal andere opties hebben moeten doorlopen. Wanneer de gebruiker dat ‘pad’ herhaald moet aflopen, is z/hij ermee geholpen om die optie meteen beschikbaar gesteld te zien, vergelijkbaar met zgn favorieten. Ook over zulke kortsluitingsverwijzingen – Knitlinks? – hebben we het héél lang geleden toch al gehad?

77.88

Dank je wel voor je verdere uitleg! Hoewel je hopelijk niet de illusie koestert mij van èlke illusie àf te kunnen helpen, :-) meen ik inmiddels van je te begrijpen dat

1. de voorziening die toeziet enz. op beschikbaarheid van een optie is opgenomen in de voorziening voor “integriteitsbevestiging” van informatie,
2. de informatie over de “login-identiteit” opgenomen is in de informatieverzameling waarvan de integriteit ondanks heen- en weergedeelten van één zgn informatiebeweging geborgd wordt,
3. “een random stukje tekst en een hash” heen en weer gaan als onderdeel van de informatieverzameling die versleuteld weer en heen, als het ware omgekeerd, gaat (alsof voor verband schakels op twee niveaus overlappen en dat is anders dan PKI).

77.89

Nogmaals bedankt voor geduldige uitleg. Ja, elke zgn informatiebeweging als cyclus is en blijft aldus gesloten, dwz dankzij “controle van zowel integriteit als authenticiteit.”

(Maar :-) als Nederlandse term vind ik “controle” niet passend. Toepasselijk is m.i. de Engelse term control met ruimere betekenis van beheer(sing). Controle (Nederlands) betreft immers slechts audit (Engels) dat onderdeel van control (Engels) is.

77.90

Tot de “formidable challenges [for] environmental psychology” telt Robert Gifford

achiev[ing] a more coherent core[, and f]urther integrat[ing] and develop[ing] theory.[**Environmental Psychology: Principles and Practice**, Optimal Books, derde editie, 2002, p. 16]

Wat m.i. niet helpt, is om het daarvoor binnen het kader van de vergaand zelfverklaarde vakdiscipline te zoeken. Wat mij betreft kan subjectief situationisme op z’n semiotisch dienen als grondslag voor willekeurige gedragswetenschap. De opvatting dat

physical settings [p. 1]

de relevante omgeving (lees dus ook: situatie) uitmaken, is nodeloos beperkend. Volgens het gedragsmatig op z’n ruimst bemeten kader van subjectief situationisme behandelt Gifford in zijn boek ‘slechts’ – en bij gebrek aan verbindend referentiekader overwegend achtereenvolgens – een selectie van onderwerpen

aimed at making buildings more humane and improving our relationship with the natural environment.[p. 1]

Dankzij een véél algemener bruikbare grondslag zoals in schema samengevat met de semiotische enneade, zie [Enneadic Semiotics, axiomatic models](#), valt meer samenhang te veronderstellen, verklaren enzovoort tussen die onderwerpen en wat allemaal verder gedragsdynamiek betreft. Die “more coherent core” volgt de aanzet door Charles S. Peirce om teken (Engels: sign) er als bemiddelend element in op te nemen. Vervolgens heb ik Peirce’s aanduiding van grond naar zijn drieledigheid gedifferentieerd en elk van de drie aldus resulterende dimensies/momenten voorzien van een, zeg maar, scharnierelement. De ontwikkeling van drie-plus-één naar negen basiselementen in het (meta)model staat beschreven in hoofdstukken 2 en 4 van [Semiosis & Sign Exchange, design for a subjective situationism](#) (2002). Waarvoor ik die grondslag benut resp. aanbeveel, is voor verbetering van informatiekundig ontwerp. (Pas) met [Metapatroon](#) als bijbehorende modelleermethode kan willekeurige betekenissenvariëteit eenduidig worden geordend. Terwijl Gifford stelt dat

[f]or the most part, research methods still have not been developed that can do justice to the complexity of contextualism[, p. 16]

laat ik recursiviteit van zgn contextuele verbijzondering allang als methodisch beginsel gelden. Dat werkt ook, nogmaals, verbindend tussen wat allemaal kortzichtig als aparte vakdiscipline(tje)s beoefend blijft worden.

77.91

Op 9 december 2020 verschijnt in **NRC Handelsblad** een redactioneel commentaar (**Algoritmen**, p. 17) dat ik graag beschouw als een vervolgafl levering, te weten aansluitend op het commentaar **Big Tech** dd. 12 november jl. Mijn oordeel over die vorige aflevering luidt, zie **aantekening 77.59**, dat de dienstdoende redacteur haar/zijn aandacht ten onrechte tot economische structuur beperkt. In het onderhavige commentaar staat toenemend erkenning uitgedrukt dat, zoals ik schreef, het relevante probleem echter principieel politiek van aard is. ‘De krant’ voegt zich bij de

stemmen [...] om digitale media in te nemen

en vindt

[d]e gedachte rijp [...] dat de burger in beginsel zélf altijd eigenaar van zijn data moet zijn en blijven [...].

Suggesties blijven daar echter uit. Als conclusie-die-er-feitelijk-géén-is besluit het commentaar op 9 december jl. met de zin:

Hoe een digitale democratische rechtsstaat eruit komt te zien, is dus werk in uitvoering.

Voor evenwichtige verhoudingen tussen leden van een samenleving vormt persoonlijk eigendom van persoonsinformatie m.i. zelfs de crux. Nu herinner ik mij dat jij, dus pakweg vijftien jaren geleden, meteen als reactie op [iDNA-Manifest: beginselen van de open informatierechtsstaat](#) – de verwijzing hier is naar die eerste versie, december 2005 – opmerkte, dat persoonsinformatie relationeel is. Klopt. En daaruit volgt inderdaad dat wie de ene (!) persoon in kwestie lijkt, niet zomaar als de enige eigenaar kan gelden. Dat laat zich volgens – de grondslag van – [Metapatroon](#) verklaren.

Met een persoon als subject, resulteert ‘zijn’ gedrag uit samenloop met een situatie.

Daarmee gedraagt zowel het subject als de situatie zich. Als eigenaar van de gedragsbeschrijving komt aldus zowel de persoon als de situatie in aanmerking. Gelet op de ene persoon kan de desbetreffende situatie, nota bene, àndere personen tellen. Dus heeft elke 'betrokken' persoon recht op eigenaarschap van persoonsinformatie waarvan informatie over één of meer àndere personen onderdeel kan zijn. Daarom heb ik destijds in toelichting(en) de persoon voor eigendom van persoonsinformatie niet als een enkel, absoluut geldig ophangpunt geduid, maar geabstraheerd als zgn verdwijnpunt. Een situatie biedt een bepaald perspectief voor eigendomsverhoudingen mbt persoonsinformatie; van situatie tot situatie kunnen de verhoudingen voor mede-eigendom verschillen, en bijgevolg per persoon de informatierechten en -plichten.

Over betrekkingen en dienovereenkomstige verdeling gesproken, het idee voor zo'n manifest kwam op tijdens gesprekken van Paul Jansen en mij. Over wat artikel 1 zou moeten zijn, waren we het prompt eens. Ik heb er artikelsgewijs teksten aan toegevoegd ter adequate regeling van maatschappelijk informatieverkeer. Na enkele gezamenlijke versies onder de door Jansen voorgestelde noemer van iDNA, propageerde hij een sterk vereenvoudigde versie. Ik vond daarin het evenwicht zoek geraakt. Als gevolg daarvan verscheen [Manifest voor informatieverkeer](#) (januari 2009) slechts onder mijn naam met ter verantwoording de opmerking "afgeleid resp. voortzetting van [iDNA Manifest: beginselen van de open informatierechtsstaat](#) door Paul Jansen en Pieter Wisse (versie 3, 2008)." In de bundel [Interoperabel Nederland](#) (Forum Standaardisatie, 2011) zijn wij wederom allebei vermeld als auteurs van het hoofdstuk **Manifest voor informatieverkeer** (pp. 226-229).

77.92

In dezelfde editie van **NRC Handelsblad**, dus die van 9 december 2020, staat voorts een artikel over een ander onderwerp waarvoor wij ons hebben ingespannen er een opbouwende draai aan te verlenen. Dat is de Omgevingswet en dan vooral het zgn Digitale Stelsel Omgevingswet (DSO). Het is de zoveelste keer dat

[h]et fundament voor de hele operatie [...] gigantische digitale infrastructuur [is,]

zoals ditmaal redacteurs Jos Verlaan en Rik Rutten het in **Eerste Kamer roept Ollongren halt toe** (p. 7) stellen.

Volgens hen

[groeit v]oor al in de Eerste Kamer [...] de ergernis: [o.a.] over grote problemen bij de softwareontwikkelaars [...].

Ik vermoed dat zij, beide redacteurs dus, geen informatiekundig benul hebben, maar het heeft er opnieuw alles van weg dat – zoals Jaap van Rees ze noemde – systeemaannemers voortijdig aan de slag hebben mogen gaan. Een stelselmatig bemeten informatiekundig ontwerp lijkt te ontbreken. Tja, daardoor kunnen "grote problemen" slechts groter worden. Ik heb er wederom documentatie over het voor DSO voorgeschreven Metainformatiemodel (MIM) plus de Handreiking Informatiemodellering (HIM) ervoor op nageslagen. Als modelleermethode geldt UML, en er is MIM aan door enkele beperkingen. Nee, daarmee valt reële betekenissenvariëteit nooit eenduidig te ordenen (zoals met Metapatroon). Weliswaar komt de term context vaak voor, maar betekent daar domein. Nog ervan afgezien dat binnen een enkel zgn domein c.q. per zgn informatiehuis variëteit bestaat, kan ik nergens ontdekken hoe verschillen stelselmatig hun netzo reële

samenhang verkrijgen (met overdrachtelijk gesproken zulke huizen langs de DSO-laan). Het lijkt erop, dat er nog niet eens een informatieronde kan gaan draaien. Er bestaat m.i. helemaal geen noodzaak om een, vooruit, stelselwijziging meteen wettelijk te bepalen, laat staan om uitvoering afhankelijk te maken van andere – middelen voor – informatievoorziening als voorwaarde. Ik zou zeggen dat er altijd veel valt te verbeteren door informatievoorziening resp. -verkeer stelselmatig(er) te maken. Dat vergt dus wel een kwalitatief andere aanpak, nota bene te beginnen met erkenning van – veranderlijke – betekenissenvariëteit, deskundig gebruik van een stelselmatig bemeten methode voor betekenissenmodellering. Vooralsnog moeten helemaal géén programmeurs (lees dus ook: systeemaannemers) bij zulke modellering komen kijken, want dat is hun vak natuurlijk helemaal niet. Met een informatieronde kan heel praktisch reeds vergaand samenhang worden bereikt tussen voorheen aparte informatiesystemen annex toepassingen (die daardoor elk ongewijzigd kunnen blijven). Dankzij ervaring daarmee zou een gedegen oordeel mogelijk zijn geworden, of wetswijziging überhaupt nodig, zinvol e.d. is. Ofwel, wetswijziging als eventueel sluitstuk ipv als dwingende opmaat. Nu luidt het gezegde dat voor iemand met een hamer alles een spijker is. Vergelijkbaar ‘grijpen’ politici en bestuurders voor oplossing van wat zij als maatschappelijke problemen duiden, doorgaans gretig naar wetgeving. Hoewel zij geacht worden minder ‘last’ van die fixatie te ondervinden, ervaren ook leden van de Eerste Kamer zo stellig een dilemma. Volgens de redacteuren klinkt vrijwel allerwege alsmaar luider kritiek, maar ook die EK-leden hebben geen idee hoe het dan wèl moet. Het zou me niet verbazen – wat ‘kunnen’ ze met hun o.a. informatiekundig onvermogen anders? – wanneer minister Ollongren daar wegkomt met (lees ook: vertrouwen krijgt door) gespeeld nederige houding, verontschuldigungen en vervolgens toezeggingen, beloften enzovoort waarvan zij op haar beurt totaal geen idee heeft dat zij ze onmogelijk kan houden. Onze zelfs herhaalde pogingen om voor DSO een informatiekundig-stelselmatige opzet te bevorderen waren tevergeefs. En zelfs wij moesten toegeven dat er géén beweging anders dan weerstand in viel te krijgen. Ophouden, helaas. In de onontkoombaarheid van de mislukking zit ‘m de tragiek. (Maar) is er ècht géén manier om die te doorbreken?

77.93

Over Normalized Systems Theory heb ik X de afgelopen tijd enkele emailberichten gestuurd, nadat hij mij dat lijstje met verwijzingen doorstuurde. Zie [**aantekeningen 77.73, 77.74 en 77.79**] voor afschrift van die berichten.

Jouw eerste zin luidt dat “het e[ne document] niet over programmatuur, maar over [relationele] databasennormalisatie” gaat. Daarmee bevestig je in weinig woorden mijn oordeel. Helaas heeft het er alles weg van, dat de persoon die “deze manier van werken” mbt programmatuur voorstelt er zèlf feitelijk géén idee van heeft. Daardoor acht ik het onwaarschijnlijk, dat zij de opzet van programmatuur à la KnitblTs kan resp. wil begrijpen.

Maar ik wil dáárover ook helemaal niet in een discussie enzovoort met haar verzeild raken. Want met wat dan ook dat voor programmatuur openlijk anders is, ontketenen we bij [de ict-afdeling] pas ècht weerstand en zijn wij prompt kansloos. Dankzij de informatieronde als noemer, heeft tot dusver niemand zich bekommert om de daadwerkelijke programmatuur, en om verder te komen totdat zo iets als, op z’n Engels uitgedrukt, the point of no return bereikt is, moet dat m.i. vooralsnog zo

blijven. Daarom heb ik X met zoveel woorden aanbevolen om allereerst na te gaan of het wel klopt dat “Normalized Systems Theory [...] door steeds meer organisaties omarmd wordt” en wat het ihb de Belastingdienst opgeleverd heeft. Ik vermoed dat het niets is, integendeel. Als dat zo is, zou zij haar pleidooi ervoor toch moeten staken.

Mocht genoemde theorie daarentegen alom een doorslaand praktijksucces blijken, dan biedt dat ons een aanknopingspunt aandacht te vragen voor wat jij aangeeft, te weten dat “we zelfs een stap verder [gaan,] geavanceerder werken,” enzovoort. Enigszins bijgedragen aan haar misverstand hebben wij overigens wel, althans voorzover zij meent dat wij louter een conceptueel model leveren dat vervolgens door iemand anders van programmatuur moet worden voorzien om er iets werkends van te maken. Dat is dus niet zo. Wat programmatuur(opzet) betreft probeert zij ons feitelijk plaats voor een concurrent te laten maken. Dat is redelijk voor iets dat beter is, maar daar lijkt het niet op.

77.94

We zijn er dan toch weer veel tijd aan kwijt. Waarvoor? Vooruit, laten we het maar leerzaam noemen. Ook daarom veroorloof ik me jouw toepasselijke uitleg hierbij aan X en Y door te sturen.

Ik begin met een vraag. Zoals jij Normalized Systems Theory begrijpt, heb jij een idee wat met vermelding van normalisatie bedoeld is? Nogmaals, van zoiets als inhoudelijke overeenkomst met zgn database-normalisatie kan m.i. géén sprake zijn.

Daar is dus nog een illusie. :-) Ik oefen graag, of mijn begrip ervan deugt. En ik reken zoals altijd op je verbeteringen, indien je meent dat ik het mis heb.

De noodzaak dat jij je als illusionist voordoet, zie ook jouw opstel [De softwareontwerper als illusionist](#), hangt wat mij betreft vooral samen met het verschil tussen 1. uitgekapselde objecten wat informatiestructuur betreft en 2. ingekapselde object voor programmatuurobjecten.

Uitgekapseld? Een (informatie)object heeft volgens Metapatroon immers eigenschappen resp. waarden al naar gelang context. Andere context, andere eigenschappen. Ofwel, in afwijking tot wat voor digitalisering als objectgerichtheid bekend staat, is het niet (!) zo dat alle eigenschappen in zoiets als het object(exemplaar) zelf opgenomen zijn. Daarentegen zijn eigenschappen verspreid over de contexten waar ze geldig zijn. Aldus is duidelijk dat, zeg maar, informatieobject zelfs moet verschillen van, zeg maar, programmatuurobject. Het lukt door deze ont koppeling van informatie- en programmatuurobject – pas – om te beseffen dat één programmatuurobject kan voldoen voor, zoals jij verklaart, “enkel het opvragen van eigenschappen en niet het hele object zelf.” In werkelijkheid telt zulk informatieverkeer meerdere aspecten, neem beveiliging, zodat je niet met één programmatuurobject uitkomt, maar wèl met één verzamelingetje ervan. De verkeersvariëteit laat zich nodig en voldoende met parameters uitdrukken; daarmee kan telkens het relevante programmatuurobject (lees: een object dat ‘iets’ doet met aangeleverde informatie) worden voortgebracht.

Dankzij zulk enkelvoud van statische verkeersprogrammatuur valt er in elk geval dáár(voor) niets meer te – is dat een woord? – modulariseren.

Of dat bedrijf “interesse zal hebben” in de illusionaire opzet van programmatuur? Ik betwijfel dat sterk. Die mensen zitten stellig vast op wat zij beschouwen als het ultieme spoor. Waarom zouden wij er trouwens moeite voor doen? De reden dat wij

naar hùn 'theorie' – moeten – kijken, is als belemmering voor ònze voortgang. Je hebt gelijk, daarvoor “is het beter om wat afstand te bewaren.” Het kost allemaal èrg veel tijd, en wij schieten er niets mee op, integendeel.

ps

X en Y, vorige week heb ik een tekst geschreven om Martijn Houtmans aanpak met programmatuur voor Metapatroon – en nota bene méér – te proberen te verduidelijken. Zie [aantekening 77.85].

77.95

Een ontwerper is geen eenvoudig mens. Maar het is dan ook voor een ontwerper vaak niet eenvoudig. Dat wisselwerking heerst, blijkt maar weer uit **Ik bof dat ik een kikker ben, Leven en werk van Max Velthuijs** (Leopold, 2003) door Joke Linders. Zij verklaart hoe Velthuijs (1923-2005) voor een verhaal te werk gaat

[o]m de harmonie van het geheel zeker te stellen[. Hij] begint [...] bij het uitwerken in het midden van het verhaal om vervolgens naar twee kanten toe te werken.[p. 178]

Dat beveel ik als vuistregel aan voor het modelleren van stelselmatige betekenissenvariëteit, dwz om uit te gaan van een voorstelling middenin, zij het dat met Metapatroon zowel de zgn opwaartse verbijzondering tot de horizon als “begin” als neerwaartse verbijzondering als “einde” principieel open (lees ook: veranderlijk) zijn. Maar ‘iets’ verkrijgt een middenin-betekenis, doordat

[e]lke prent begint met een leeg vel waarop een lijn komt te staan.[p. 178]

Voor een Metapatroon-model als “prent” stelt die allereerst getrokken lijn, dik aangezet, de zgn horizon voor. Daar ligt vanuit middenin dus naar boven uiteindelijk een enkele bestemming, en naar beneden de open ruimte voor eventuele uitweidingen. Betekenis

wordt duidelijk als je er iets aan toevoegt.[p. 178]

Volgens Metapatroon gaat het telkens om gedrag resulterend uit samenloop van enerzijds een ob- of subject, anderzijds een situatie. Opwaartse verbijzondering betreft daarom, het is even wennen, ontleding tot samenstellende (f)actoren, terwijl met neerwaartse verbijzondering toespitsing tot aldus eenduidig bepaald gedrag aan de orde is. Zulk situationeel verbijzonderd ob-/subjectgedrag wordt uitgedrukt met contextueel verbijzonderde signatuurintext (en dient motivationeel verbijzonderd focusbegrip; zie [Enneadic Semiotics, axiomatic models](#) voor overkoepelende samenhang).

Velthuijs heeft eigenzinnig volgehouden, een èchte ontwerper die vond dat hij met die instelling ondanks alles toch maar bofte.

77.96

Tijdens het lezen van **Antifragiel, Dingen die baat hebben bij wanorde** (Nieuwezijds, 2013, oorspronkelijk Engelstalig 2012) viel mij her en der een spreekwoord in. Ik vind het inderdaad allemaal niet zo oorspronkelijk wat Nassim N. Taleb oppert. Maar omdat we met spreekwoorden & gezegden beknopt vaak onverminderd geldige ervaringswijsheid uitdrukken, merkt ook Taleb naar mijn oordeel kennelijk nogal wat op dat zinvol is.

Taleb stelt

dat fragiliteit en antifragiliteit onderdeel zijn van een spectrum.[p. 18]

Hij maakt er gemakshalve een driedeling van. Enerzijds geldt

dat het fragiele rust wil, [anderzijds] dat het antifragniele beter wordt van wanorde en dat het [ertussenin] voor het robuuste allemaal niet zoveel uitmaakt.[p. 18]

Wat “het” is, beschouwt Taleb als object van eventuele bemoeienis:

Je moet gewoon bij elk onderwerp dat je bespreekt opzoeken in welke categorie van de [driedeling] het moet worden geplaatst en wat er moet gebeuren om de toestand ervan te verbeteren.[p. 18]

Tja, zó eenvoudig is het doorgaans ook weer niet. Dat weet Taleb uiteraard, maar als volgehouden referentiekader blijft die driedeling m.i. aan de magere kant. Daarentegen stel ik voor om niet van “dingen” uit te gaan, maar van verschijnselen. Daarin ligt dus de veronderstelling van een subject besloten, maw het ene ‘iets’ dat ‘iets’ anders ervaart als verschijnsel. En voor het subject in kwestie betreft een verschijnsel het momentaan gedrag van een object in een situatie.

Het opdoen van ervaringen dient (!) voor het subject op zijn beurt situationeel bepaald resp. gemikt gedrag, enzovoort. Zie [Enneadic Semiotics, axiomatic models](#) voor een schematische voorstelling van bedoelde dynamiek onder de noemer van subjectief situationisme. Als ingrediënten voor deze synthese ben ik mij bewust van het wilsbegrip van Arthur Schopenhauer (1788-1860) en het tekenbegrip van Charles Peirce (1839-1914); de formalisering van voorwaarde(n) voor variëteit ontleende ik aan mijn eigen werk resulterend in Metapatroon als methode voor – modellering van – willekeurige betekenissenordering.

Een object is wat een subject als verbindingsfactor benut tussen verschillende verschijnselen. Gedragmatig kan zo’n factor daarom ... niets te betekenen te hebben. Strikt logisch geldt voor een object-als-geheel slechts zijn nul-identiteit, een noodzakelijke kunstgreep voor samenhang die ik het eerst voorstelde in

Metapattern: context and time in information models (Addison-Wesley, 2001), zie ook [Metapatroon, handboek stelselmatic informatieverkeer](#).

Wat een subject als object – nota bene o.a. zichzelf – meent te kennen, doet hij volgens mij dus vanwege op zichzelf betrokken (!) gedragmatige associatie met situaties. Het is feitelijk steeds een door hem aldus opgevatte situatie waarover het subject in kwestie oordeelt wat resulteert als gedrag in samenloop met het desbetreffende object. Daarbij gaat het hem onvermijdelijk om eventueel daaraan te verbinden ‘gevolgen’ voor zijn ‘eigen’ (vervolg)gedrag.

Dit plaatst Talebs driedeling in een ander licht. Kenmerkend voor een subject is dat het hem er principieel niet om gaat, zelfs niet om kàn gaan, “de toestand [...] van [een onderwerp] te verbeteren.” Hij ‘wil’ altijd zijn eigen “toestand [...] verbeteren.” Voor dat doel komt inderdaad verbetering van “de toestand” van een of ander ding/onderwerp in aanmerking, maar dat gebeurt als middel.

Zo zijn er enerzijds objecten waarover een subject geleerd heeft om ze in bepaalde toestand(en) toch maar vooral met “rust” te laten, omdat hijzelf als “fragiel” geldt bij blootstelling aan – wat hij kent als – dienovereenkomstige verschijnselen. Anderzijds zijn er objecten die het subject graag in bepaalde toestand(en) als onderdeel wil hebben van wat voor hem voor gedrag telt als samenlopende situatie; op z’n Talebs gezegd voelt het subject zich daar(tegen)over “antifragiel.” Tussen ontwijking en aantrekking zijn er objecten enz. die een subject volstrekt koud laten.

De subjectieve categorisering kan aan veranderingen onderhevig zijn. Dat heet leren. Wie zich aan vuur gebrand heeft, gaat er voortaan voorzigtiger mee om. Een prettig verlopen ontmoeting kan de indruk van de één over een ander sterk wijzigen. Indien wat een subject beschouwt als een object, voor zichzelf – ook – een subject is

en omgekeerd, moeten àlle subjecten daarmee over en weer rekening – blijven – leren houden. Allerlei terechte kritiek door Taleb valt m.i. te herleiden tot onwil, onvermogen e.d. van een subject om àndere subjecten als zodanig te herkennen; de één wil zijn eigen opties èn opbrengsten ervan vermeerderen ten koste van die van een ànder. Wie al dan niet opzettelijk voor eigen gewin van, in Talebs nogal moeizame termen, antifragiliteit àndere subjecten – hùn ervaring van – verlies ervan bezorgt, kan daarom juist zijn eigen fragiliteit hebben bevorderd: schijnzekerheid. (Want) wie zich benadeeld weet, slaat weleens dóór in de poging om evenwichtiger verhoudingen te bereiken; het ontbreken van empathie in de ene richting leidt vroeg of laat tot het eveneens ontbreken ervan in de andere.

Hiermee kom ik op de verantwoordelijkheid van ontwerpers, te weten aandacht voor intersubjectieve verhoudingen. Van optimale verdeling van opties moeten àlle betrokken subjecten per saldo beter – kunnen – worden. Wie slechts belangen van de opdrachtgever dient, gedraagt zich als ontwerper ònverantwoordelijk (lees ook: is géén ontwerper in zgn professionele zin).

Oh ja, enkele van de spreekwoorden e.d. die bij mij opkwamen zijn: je gezonde verstand gebruiken, rust roest, verder kijken dan je neus lang is, zoals mijn moeder mij altijd voorhield als ik weer iets kwijt was, en uiteraard, naar Johan Cruijff, ieder nadeel heeft z'n voordeel.

77.97

Wat normalisatie voor een database betreft, is dat model m.i. niet ... genormaliseerd. Voorzover ik begrijp wat er staat, kunnen van een bepaalde organisatie(groep) verschillende onderdelen zijn onderscheiden met elk een bestaansperiode. Zo'n onderdeel heet entiteit (wat ik meteen een ongelukkige naam ervoor vind, omdat dezelfde term geldt voor de gebruikte modelleermethode, te weten entiteit-relatiemodellering).

Hoe dan ook kan tussen telkens twee van zulke (organisatie)onderdelen een relatie zijn aangegeven, met dáárvoor een bestaansperiode. Die relatie is hiërarchisch, omdat daarin het ene 'boven' het andere onderdeel staat.

Wat er met de modelentiteit positie bedoeld is, laat zich slechts raden. Ik vermoed dat het daarbij om de hiërarchische kwalificatie mbt tot de organisatie(groep) gaat. Zo van, dit onderdeel is een werkmaatschappij, dat onderdeel een divisie en zus onderdeel de zgn holding. Maar ik kan me hierin dus vergissen, zie ook verderop voor een andere interpretatie.

Wat volgens mij niet genormaliseerd is aan dat model, betreft de modelentiteit kantoor als eigenschapsentiteit van organisatorische entiteit. Ben je er nog? :-)
Volgens het model heeft elk (organisatie)onderdeel één of meer kantoren. Hier ontbreekt overigens aanduiding van bestaansperiode. Maar stel dat verschillende (organisatie)onderdelen hetzelfde kantoor gebruiken. Dan moet de kantoorinformatie voor èlk kantoordelend (organisatie)onderdeel geregistreerd staan. Dat is strijdig met een deugdelijk genormaliseerde opzet.

Dit model illustreert duidelijk wat daardoor verder mis kan gaan. Want een kantoor is op één of meer adressen gevestigd, tijdens een periode per adres. In het geval van gezamenlijke huisvesting op één kantoor, moet(en) dan eveneens bijbehorend(e) adres(sen) voor èlk kantoordelend (organisatie)onderdeel geregistreerd staan. Het zou kunnen dat het voor de organisatie(groep) in kwestie uitgesloten is, dat verschillende onderdelen ervan eenzelfde kantoor benutten. Als dat zo is, kan het model doorgaan voor voldoende genormaliseerd. Maar dan moet die beperkende

voorwaarde modelmatig uitgedrukt zijn (wat niet zo is).

Algemeén bruikbaar is dit model beslist niet. Zo zijn er vaak (organisatie)onderdelen van verschillende organisatiegroepen in hetzelfde kantoorpand gevestigd.

Vooruit, wie het bij entiteit-relatiemodellering wil houden, moet een 'blokje' voor adrestype toevoegen en de modelentiteit kantoor opvatten als huisvesting. Bijgevolg moet de modelrelatie tussen adres(exemplaar) en (kantoor)huisvesting getalsmatig worden omgekeerd. Aldus kan een (organisatie)onderdeel op meerdere adressen kantoor houden en een adres als huisvesting dienen voor meerdere (organisatie)onderdelen.

Wat aan dat model volledig ontbreekt, is het personele aspect. Of zou met de modelentiteit positie wellicht (werknemer)functie bedoeld zijn? Zo ja, dan is ook hier normalisatie nagelaten. Het is immers niet genoeg dat verschillende (organisatie)onderdelen voor functies dezelfde aanduiding gebruiken. Het gaat daarbij om verschillende exemplaren van functie. Bijvoorbeeld, de boekhouder van afdeling A betreft een ander functie-exemplaar dan de boekhouder van afdeling B. En hoewel die functies hetzelfde heten, kunnen – en zullen – de respectievelijke functieomschrijvingen onderling vaak afwijken.

Ja, positie in de betekenis van functie betreft hoedanigheden. Maar voor stelmatig nodige en voldoende verbijzondering van hoedanigheden enzovoort komt – veel – méér kijken, en daarop is Metapatroon bemeten.

77.98

onderwerp; standaard voor inkomensmoment(um)

Laat je me ajb weten, indien je géén prijs stelt op – verdere – suggesties? Uiteraard geef ik de voorkeur eraan van je te vernemen dat je ze verwelkomt. Ongevraagd is nog tot daar aan toe, maar ik weet hoe kansloos ongewenst advies is. :-)

Ik waag me aan dit vervolg op mijn emailbericht van 23 november jl.[, voor afschrift zie **aantekening 77.69**,] nav verslaggeving in **NRC Handelsblad**. Redacteur Egbert Kalse schrijft in zijn artikel **Het systeem van toeslagen 'kan en moet' simpeler en minder foutgevoelig** (in: katern **Economie**, 15 december 2020, p. 5):

Ambtenaren presenteerden alternatieven voor het stelsel van zorg-, huur- en kinderopvangtoeslag.

Zoals Kalse “de nu voorgestelde varianten” – wel èrg – beknopt aangeeft, wordt naar ik begrijp ermee nog steeds verkeerd gemikt. Het blijft bij pogingen om variëteit te verminderen, met als mikpunt het vermeende ideaal van opheffing ervan. Ik blijf dit bij jou onder de aandacht brengen, omdat er een naar mijn idee kortzichtige en daardoor averechtse opvatting over standaardisatie aan ten grondslag ligt.

Neem mobiliteit. Mensen verplaatsen zich 'door elkaar' van allerlei vertrekpunten naar allerlei bestemmingen, enzovoort. Dat gaat met risico's gepaard, zoals door botsingen. Hoe valt verkeer te vereenvoudigen? Dat lukt door met slechts één vervoermiddel. Als er géén ander middel toegestaan is, kan het ene middel in elk geval daarmee niet botsen. Toch?!

Iedereen begrijpt dat het praktischer moet. Onvermijdelijk zijn 'we' gelijktijdig onderweg. Dat doen 'we' op wegen doorgaans in tegenovergestelde richtingen. Dan blijkt dat 'we' vergaand toekomen met een standaard die juist zeer beperkt is. Het volstaat om de omgang met de verschillende verplaatsingsrichtingen te ... standaardiseren: rechts houden. Die verkeersregel 'werkt,' omdat de reële variëteit

van – behoeften van burgers aan – verplaatsingen daardoor niet belemmerd, nee, zelfs, bevorderd wordt.

Wat inkomen betreft, stel ik vergelijkbaar allereerst de vraag of het realistisch is om het voor iedereen slechts uit één bestanddeel te laten bestaan. Nee, dus. En dit is precies, waarom ik jouw agendering tijdens ons gesprek begin dit jaar passend acht. Gelet op nu eenmaal blijvend reële verschillen, welke dan ook, is elke poging tot reductie tot enkelvoud tot mislukken gedoemd. Daarom heb ik je destijds als reactie op jouw gespreksonderwerp geschetst, dat ‘we’ het ook voor inkomens moeten zoeken in een standaard voor omgang met onvermijdelijk verschillende inkomensbestanddelen. Als ontwerper weet ik dat de optimale ‘standaard’ daarvoor zich pas laat herkennen door willekeurige variëteit te veronderstellen. Zo van, het mag niet uitmaken wat er allemaal tot een inkomen gerekend moet zijn. Het moet àltijd blijven kloppen.

Wat naar mijn idee daarvoor een nodige en voldoende ‘standaard’ is, lees dat ajb na in mijn eerdere emailberichten, geldt de radicale bespoediging van het inkomenstoetsmoment door het te laten samenvallen met het netto-inkomensberekenmoment voorafgaand (!) aan betaling van het berekende netto bedrag. Handmatig gefaciliteerd is dat praktisch onuitvoerbaar, maar gedigitaliseerd lijkt mij inmiddels niets logischer.

Ik wijs er nadrukkelijk op, dat er dankzij zo’n standaardtijdstip voor omgang met verschillende inkomensbestanddelen inhoudelijk helemaal niets hoeft te veranderen. De staatssecretaris in kwestie hoeft dus niet ervoor, zoals Kalse meedeelt, te

waarschuw[en dat v]ervanging van het huidige stelsel [...] complex [is.]

Daarentegen wordt het alsmaar complexer met pogingen om reële verschillen wèg te standaardiseren.

Ik besef dat het niet, eh, eenvoudig is om te leren inzien wat er aan standaarden voor stelselmatige verhoudingen kwalitatief anders is. We moeten daarvoor ophouden met zoiets als een ding zèlf altijd en overal hetzelfde te willen laten zijn. Dat is op reële stelselschaal een volkomen valse illusie. Daarentegen uitgaande (!) van verschillen valt wel degelijk het verband ertussen – alweer veel beter – te systematiseren resp. standaardiseren, zie desgewenst voor enige nadere toelichting [Wat is een semantische standaard en hoe kan College Standaardisatie die vraag \(anders\) beantwoorden?](#) (en dat opstel schreef ik toen er nog een College was).

Ook de suggestie in mijn vorige bericht om met/voor Wigo4it een proef te doen was serieus bedoeld en herhaal ik daarom hier. Heus, het is met vakkundige waardering voor stelselmatige variëteit allemaal niet zo ingewikkeld. Het blijft daarentegen modderen door elk verschil op zichzelf te willen faciliteren. Dat houdt inderdaad niet op (en ik vermoed dat ook Wigo4it aldus in de knoop zit). Tja, het is maar wat je wil.

Kijk, ik ben achtenzestig jaar oud. Wanneer je gevolg geeft aan mijn suggesties, vind ik het natuurlijk leuk om dat te horen.

Zal ik je meteen voor 2022 gelukkig nieuwjaar wensen, of kom je eerder aan reactie toe? :-)

77.99

Als ik je goed begrepen heb, kom jij aan dat model omdat jij ‘ze’ vroeg naar (lees ook: opzettelijk langs hen heen pratend onder druk zette voor:-) hoe zij voor autorisatie variëteit van hoedanigheden zien. Zij hebben jou dat model stellig niet

getoond met als hun idee dat het “iets met programmeren te maken heeft.” Ze moeten echter gehoopt hebben dat ze op jouw vraag een bruikbaar antwoord gaven. Maar zoals altijd verwoordt Martijn Houtman beknopt een treffend oordeel: zulke modellering “[ligt] buiten hun expertise.”

“D[a]t plaatje heeft niets met programmeren te maken,” omdat het àlles met de structurering van een database te maken heeft. In die zin is óók dat model middelgericht, zeg ook maar technisch. Daar moet echter een ànder model aan ten grondslag liggen, te weten een weergave van de ordening van betekenissen zoals ze – kunnen – gelden voor gebruikers. Daarvoor zijn, zeg maar, technische aanwijzingen voor opmaak e.d. irrelevant. Die zouden zelfs maar àfleiden. Dat is precies de reden waarom voor Metapatroon zo’n minimalistisch schematiseringsvoorschrift geldt. Nee, beslist geen toeval of gemakzucht. Zo’n betekenissenmodel ‘vertaalt’ Martijn naar wat met KnitbITs wèrkt met o.a. (een) database(s). En verandert hij eraan, gelukkig maar, wat daarvoor nodig is. :-)

Doorgaans ontbreekt nog een expliciet model van gebruikerbetekenissen. Voor een klein toepassinkje en met enig (programmeer)geluk hoeft dat niet te deren. Maar de tijd van aparte, kleine toepassinkjes is ècht voorbij.

Ik heb nog een opmerking nav dat voorgelegde (database)model. Zeker als je bedenkt dat het met de organisatiegroep in kwestie gaat om een uitzendbureau, moet de beperktheid en bijgevolg het onvermogen van de opsteller mbt stelselmatige betekenissenmodellering ervan èxtra opvallen. Zo’n organisatie helpt immers àndere organisaties hun vacatures tijdelijk te vervullen. Je zou toch zeggen dat daarvoor bekend moet zijn om wèlke andere organisaties het daarbij gaat, voor wèlke functies per organisaties een vacature geldt, enzovoort. Daar bestaat daar geheid een ànder (database)model voor, of zelfs meerdere modellen, maar stelselmatig is dat dus allerminst, en met voorrang oriëntatie volgens gebruikerbetekenissen vestigen gebeurt daarmee evenmin.

In [Oefenschema: basisregistraties enz.](#) uit 2008 staat vacature qua betekenis overigens opgenomen in het ruim genomen verband van maatschappelijk verkeer. Daar zit inderdaad nogal wat aan vast ...

77.100

Jonasz Dekkers beweert filosoof te zijn. Althans, die term staat vermeld in de ondertekening van zijn opiniebijdrage **Zegt de computer nee, dan mag de ambtenaar niet achterover leunen** (in: **NRC Handelsblad**, 17 december 2020, pp. 18-19). Hij zou het juist vanwege die kwalificatie, als filosoof, dus, zelfs zeer op prijs moeten stellen dat ik zijn artikel van enige opbouwend bedoelde kritiek probeer te voorzien.

Dekkers noemt zich overigens ook politicoloog. Nou ja, zoals hij elders aangeeft, “studeert [hij] nu filosofie en politicologie.” Ik vind het wat véél overhaaste zelfpresentatie, waardoor ik ervan afzie hem mijn opmerkingen te sturen.

Wie over een systeem begint, moet enigszins consequent blijven. Wat rekent hij (lees uiteraard ook; zij) ertoe, en wat bijgevolg niet?

Wat Dekkers òngenoemd als systeem veronderstelt, ofwel als ‘iets’ met elementen waartussen dienovereenkomstig systematisch verband geldt, is onze samenleving. Dat kàn ook niet anders met “verantwoordelijk[heid] voor de hele toeslagenaffaire” als thema.

Maar met waarvoor Dekkers de term systeem gebruikt, gaat hij naar mijn indruk nogal klakkeloos mee met de, op z’n Engels uitgedrukt, framing door de

ondervraagde ambtenaren. Hij doet als het ware verslag van wat zij voor een retorische vraag willen laten doorgaan. Door mij enigszins bewerkt in Dekkers' woorden, hoe

kun je [ons] zo iets kwalijk nemen wanneer [wij] opereren in een 'systeem' dat op een bepaalde manier is ingericht en functioneert? Het systeem laat [ons] geen ruimte [...] om gevolg te geven aan eventueel zelfstandig denken.

In die context betekent systeem feitelijk slechts het element voor openbaar bestuur van de samenleving. Ofwel, o.a. die ambtenaren "opereren" zeker niet geïsoleerd "in" dat ene element, maar "in" de samenleving. Tja, zij moeten handelen naar normen en waarden (en wetten) voor dat bereik. De banaliteit waarop Dekkers terecht wijst, betreft aldus het door hen aanvaarden tot en met bevorderen van afwijkende normen en waarden om zich "in" het openbaar-bestuurelement te handhaven tot en met daarin zelf vooruit te komen en zo door "in" de samenleving. Dat gaat op die manier onvermijdelijk op kosten resp. ten koste van de samenleving. Maar ja, dat zeggen ze 'wijselijk' niet.

Op hun beurt verklaren zulke ambtenaren zich zelf(s) tot slachtoffer. Vragen om medelijden. Dat werkt geheid wanneer de ondervrager eveneens de spreekwoordelijke boter op zijn hoofd heeft. Daarvoor bedienen zij zich eveneens van systeem als 'iets' waaraan zij machteloos zouden zijn overgeleverd. Dekkers merkt op, dat

[s]inds de opkomst van de informatie- en communicatietechnologie (ict) [...] de ondoordringbaarheid van het systeem toegenomen [is].

Ik verschill daarover grondig met hem van mening. Want het is mij volkomen helder, dat ambtenaren die technologie inzetten vóór de apartheid van het openbaar-bestuurelement. Dat gebeurt doorgaans niet te kwader trouw, maar zulke nog weer verdere openbaar-bestuurvernaauwing pakt altijd schadelijk uit voor wat als systeem feitelijk de samenleving als geheel is. En omdat het overwegend onbenul is, ontbreekt begrip dat minimaal nodig is om een aanzet tot verandering aan vast te knopen.

Ik neem graag aan, dat het met Dekkers anders is.

Wat ik in zijn tekst tussen de regels door lees – maar ook daarin kan ik mij vergissen – is dat hij dergelijke vernauwing kenmerkend acht voor ict-gebruik. Zo merkt hij op, dat

[er i]n veel affaires [...] sprake [is] van geknoei met ict en zijn er onpersoonlijke digitale processen waar als mens niet tegenop te boksen valt.

De bron van "geknoei" is de misvatting dat bestuur in eerste aanleg regulering vergt. De eenvoudigste manier van regulering is dan, inderdaad, uniformering. En als dat het is wat de ambtelijke opdrachtgever blijkbaar wenst, over verantwoordelijkheid gesproken, dan maakt een ict-bedrijf het toch als opdrachtnemer? Voorspelbaar gaat dat telkens mis.

Volgens de samenleving-als-systeem moet variëteit door maatschappelijk verkeer opvallen. Het zijn wel beschouwd evenwichtige verhoudingen door en voor variëteit die openbaar bestuur dient. Dat vergt uiteraard – enkele – verkeersregels, maar die moeten dus op facilitering van variëteit ipv dwang tot uniformiteit gericht zijn (en komen aldus hoogstens in tweede aanleg aan de orde).

Het is pertinente onzin dat ict reële variëteit belemmert. Het is wèl zo, dat informatie daarvoor anders gestructureerd moet zijn. Sla maar eens een woordenboek op.

Zelfs wie zich tot zgn zelfstandige naamwoorden beperkt, ziet per lemma vaak een meervoud van betekenissen toegelicht. Variëteit, dus. De ene betekenis laat zich – pas – van een andere onderscheiden door toevoeging van, formeel uitgedrukt, nodige en voldoende context. Volgens dat beginsel, dwz informatie gestructureerd als signatuur en context, kan ict prima worden benut voor gereedschap (!) ter facilitering van maatschappelijk-verkeersvariëteit. Met de aanduiding als gereedschap is alweer duidelijk(er) wie waarvoor verantwoordelijk is.

Als stelselmatig bemeten modelleermethode is Metapatroon beschikbaar. Er ligt subjectief situationisme als semiotische filosofie aan ten grondslag. Wie wil, kan mij vooringenomenheid verwijten, omdat ik er de ontwerper van ben. Hopelijk is bijvoorbeeld Dekkers filosoof genoeg om te willen nagaan, dat digitalisering géén reden mag zijn om verantwoordelijkheid af te schuiven. Hij komt ertoe als

het wrange [te duiden]: hoe zou je een systeem ergens de schuld van kunnen geven?

Omdat dat inderdaad onmogelijk is, moet de valse retoriek worden bestreden. Kortom, ik ben het oneens met zijn conclusie, die luidt dat

[d]e computer [...] nee [zal] blijven zeggen.

Een computer ‘zegt’ immers niets, kàn ook niets zeggen in de zin van ervoor verantwoordelijk zijn. We moeten daarom elke schijn proberen te vermijden dat een computer iets zegt. Of een computer voorzien van informatie en programmatuur adequaat gereedschap biedt, laat zich altijd vlot vaststellen door het systeem ruim genoeg te nemen voor de facilitering van bijbehorende gedragingsvariëteit het als gereedschap moet ‘dienen.’

Zolang vooral opdrachtgevende ambtenaren nogal exclusief hun ‘heren’ menen te moeten dienen, en zowel die ‘heren’ vanuit hun politieke belangen ze vergaand hun gang laten gaan als de gebruikende ambtenaren zich niet durven te roeren, blijven ze onderling verbonden door banaliteit heersen.

77.101

Ons telefoongesprek gaf mij o.a. als volgt te denken. Nee, ik was niet op het idee gekomen om jou ‘belegger’ als loopbaanadvies te geven. Maar nu jij jezelf er kennelijk toe gebracht hebt, meen ik te begrijpen waarom je er financieel gewin mee behaalt. Want volgens mij ligt er een voor jou, zeg maar, werkelijker gewin aan ten grondslag. Jij vervult je behoefte, en nu met geld als inzet dwing jij jezelf er als het ware toe, om redelijk veel te blijven leren van van alles en nog wat. Door je kenmerkende nieuwsgierigheid te bevredigen ben je, nota bene, géén speculant. Daarentegen weet je terdege wat je doet met aan- en verkoop van aandelen. Uiteraard zit het je daarmee weleens tegen, maar dankzij jouw zowel brede als diepe kennisbereik is het ook in financieel opzicht batig saldo geen toeval.

Ik ben ook nieuwsgierig, maar anders. Ik blijf nagaan of de semiotische enneade als axiomatisch kader van alles en nog wat samenhangend(er) verklaart enzovoort. Ik zoek naar mogelijkheden om informatiekunde volgens stelselmatig houdbare beginselen te beoefenen. Als belegger zou ik een speculant zijn en blijven, en het dus louter van geluk moeten hebben om er iets mee te verdienen. Wij spraken over voor- c.q. nadelige spanning. Wat als zodanig telt, verschilt in dat opzicht tussen ons. Omdat ik meen te begrijpen waarom jij wèl geld met beleggingen verdient, begrijp ik ook weer beter waarom ik er maar niet aan moet beginnen. :-)

Het komt stellig door mijn onbegrip van aandelen(handel), dat ik het allang erop vind

lijken dat het oorspronkelijke doel waarvoor het een middel bedoelt te zijn nogal secundair geraakt is. Volgens mij is het zo dat iemand weliswaar iets wil 'ondernemen,' maar daarvoor zelf niet genoeg geld beschikbaar kan hebben. Met leningen van familie, kennissen en bank(en) komt de ondernemer voor uitvoering van haar/zijn plan nog steeds tekort. Vooruit, z/hij probeert zich te voorzien van risicodragend kapitaal. Ja, ik begrijp dat zo'n kapitaalverschaffer niet onherroepelijk vast wil zitten aan aandelen. Ofwel, op haar/zijn beurt moet z/hij ze kunnen verkopen. Het komt op mij echter merkwaardig voor dat, afgezien van de oorspronkelijke aandelenuitgifte, de ondernemer/-ming géén directe betrokkenheid heeft bij verdere handel in die aandelen. Indien de aandeelhouder méér geld voor aandelen kan krijgen dan z/hij ervoor betaald heeft, zou dat verschil toch herleidbaar moeten zijn tot prestaties van de ondernemer/-ming in kwestie die m.i. verdient te delen in de winst van zo'n aandelentransactie. Hoezo prikkel voor de ondernemer/-ming? Inderdaad, en ook over prikkel gesproken, volgens dezelfde logica moet de ondernemer/-ming een gedeelte van het verlies van een aandelentransactie compenseren voor de aandeelhouder. Zolang de ondernemer/-ming in kwestie met een financieel belang niet is opgenomen in de – noem het maar – regelkring van de afzonderlijke aandelentransacties, dreigt ontsporing van aldus verzelfstandigde aandelenhandel. Ik kan mij vergissen, maar hiermee heb ik op z'n minst deels verklaard waarover jij en ik het grondig eens zijn. Dat is dat zowel jij als ik alle aandelen in onze resp. bedrijven zelf hebben behouden. Maar ik geloof niet dat jij je er als belegger zorgen om hoeft te maken dat mijn voorstel wordt overgenomen. :-)

77.102

Ik herinner me een gesprek met iemand die een academische studie als filosoof afgesloten had. Ik zei zoiets als dat iemands gedrag wisselt al naar gelang van de situatie. Hij vond dat ik een definitie van situatie moest geven. Einde gesprek, nou ja, van een poging ertoe.

Wat mij betreft helpt vooral een 'begrip' als situatie om definitie(s) te ontwijken. Zo van, gedrag van iemand (lees: subject) – of van iets (lees: object) – kan door van alles en nog wat mede bepaald zijn respectievelijk op invloed op van alles en nog wat gericht zijn. Het is echter onmogelijk om van alles en nog wat uitputtend aan te geven, laat staan met toekomstige dekking. En juist vanwege oneindige variëteit is samenvatting door één begrip praktisch. Dat biedt de aanzet om van geval tot geval, dwz per gedrag(ing) van een ob- c.q. subject, zo mogelijk de relevante 'waarde' na te gaan van de situationele 'variabele.'

Dankzij situatie als noemer kan ik beknopt aangeven wat er principieel relationeel is aan gedrag. Het resulteert uit samenloop van wat enerzijds kan worden verondersteld als een ob- of subject, anderzijds als een situatie. Door wat geldt als ob-/subject òf situatie ook maar weer betrekkelijk aan te nemen èn omdat de structureel vastgestelde tweeledigheid van samenloop eenduidige recursiviteit ervan toestaat, blijken willekeurig verschillende gedragingen-in-samenhang methodisch te kunnen worden beschreven (lees ook: gemodelleerd). Die stelselmatig bemeten modelleermethode is [Metapatroon](#) (Engels: Metapattern).

Het zowel betrekkelijke als recursieve verbijzonderingsbeginsel van/voor heb ik ongeveer dertig jaar geleden had bedacht. Zo'n twintig jaar geleden ben ik mij nader gaan richten op (h)erkenning van de grondslag (lees ook: axioma's, paradigma) ervoor. Ik vond het 'logisch' om daarvoor onderzoek te doen naar tekenleer (lees ook: semiotiek). In werk van Charles Peirce ontdekte ik het teken als

bemiddelings-element tussen de, zeg maar, klassieke grondslagelementen – zoals Peirce ze noemt – object en interpretant. Daarmee vervangt hij een tweeledig door een driedig verklaringsschema. Het is één schema, en dat is er monistisch aan. Maar daarbinnen is voor een subject dus géén dualisme aan de orde, maar semiotiek volgens drie elementen annex momenten. Door Peirce's begrip van grond als het ware te vermenigvuldigen volgens zijn 'eigen' drie elementen – wat ik dan weer 'logisch' vond gelet op vooral het grondbegrip van Arthur Schopenhauer en gelet op wat ik reeds als verbijzonderingsbeginsel voor Metapatroon had opgesteld – veranderen de drie elementen in drie dimensies met elk twee elementen. Vervolgens voegde ik per dimensie een ... bemiddelings-element toe, resulterend in drie dimensies annex momenten met elk drie elementen: enneade. Vergeleken met Peirce's opvatting van teken als bemiddelings-elementen is een teken op z'n enneadisch dus een bemiddelingsdimensie en telt daarvoor drie elementen: context, signatuur en intext. Zie ook [Enneadic Semiotics, axiomatic models](#).

Ofwel, subjectief situationisme is een en al betrekkelijkheid. Zo verstrekkend als met de enneade heb ik betrekkelijkheid elders nog niet uitgedrukt gezien. Maar omgekeerd vind ik de enneade vaak geschikt om andere voorstellen voor grondslag te duiden.

Zo kwam ik ertoe **Wijsgerige Werken** (Damon, 2001) door Frans Hemsterhuis (1721-1790) te raadplegen. Dat is een tweetalige editie "uitgegeven, ingeleid en van een commentaar voorzien door M.J. Petry."

De bundel begint met **Brief over de Mens en zijn Betrekkingen** (pp. 12-117, oorspronkelijk Franstalig 1772). Hoewel Hemsterhuis de mens in zijn titel noemt, zoekt hij het meteen algemener. Het vermijden van nodeloze verbijzondering vind ik inderdaad een krachtige vuistregel. En wat hij algemener als een wezen beschouwt, noem ik een subject; anders dreigt o.a. verwarring met wezen in de betekenis van essentie.

Voor Hemsterhuis dient een orgaan ertoe om het wezen dat erover beschikt

een gewaarwording van een andere zelfstandigheid [te verschaffen] door middel van denkbeelden of beelden die ontstaan uit de betrekkingen die er zijn tussen die zelfstandigheid en dat wezen[. p. 17]

Aldus in de veronderstelling dat

[h]et voorwerp [...] werkelijk buiten hem [bestaat, p. 17]

geldt voor het wezen in kwestie dat

het denkbeeld het gevolg is van de betrekkingen tussen het voorwerp en de bestaanswijze van de organen[. p. 17]

Wat Hemsterhuis naar mijn indruk niet tot een zintuiglijk – orgaan telt, is de interpretant(dimensie). Daardoor is zijn idee dat waarneming overheersend passief is. Met inzet van motief enz. is – ook – waarneming actief. Hoewel de aanzet door Hemsterhuis op subjectiviteit lijkt te mikken, komt het subject voor zichzelf uit op objectiviteit,

[d]at wil zeggen dat dit voorwerp voor hem en zijn organen werkelijk bestaat zoals het aan hem verschijnt[. p. 17]

Ik vermoed dat Hemsterhuis denkbeeld – vergaand – gelijk stelt met verschijnsel. Hij oppert dat een denkbeeld/verschijnsel voor een wezen aanhoudt zolang via zijn

orgaan als (her)kenbaar de betrekking duurt met het voorwerp/de zelfstandigheid.
Want

[d]eze oerdenkbeelden verdwijnen geheel bij afwezigheid van de voorwerpen.[p. 19]

Zeg ook maar dat er achteraf niets meer mee valt te gewaarworden c.q. (be)denken.
Dat is onmogelijk

als hij zich niet van een middel bedient om deze denkbeelden vast te leggen, dat wil
zeggen: indien hij geen tekens gebruikt.[p. 19]

Nota bene, hier – en het jaar is 1772 – stelt Hemsterhuis voor wat later semiotiek
gaat heten. Of dat destijds een oorspronkelijk idee van hem is, weet ik niet. Herhaalt
hij wat hij van bijvoorbeeld John Locke weet? Hoe dan ook positioneert Hemsterhuis
het teken(begrip) bemiddelend. Met ... betrekking tot wat Peirce later interpretant
noemt, en ik met Hemsterhuis' begrip van denkbeeld vind stroken, schetst
Hemsterhuis de samenhang als volgt:

Wanneer het denkbeeld gegeven is zal het teken verschijnen; en omgekeerd,
wanneer het teken gegeven is toont zich het denkbeeld dat daaraan beantwoordt.[p.
19]

Belangwekkend in semiotisch opzicht acht ik tevens het voorbehoud dat
Hemsterhuis vervolgens maakt:

Ik moet [...] er op wijzen dat ik het wezen dat het vermogen tot gewaarwording heeft
hier beschouw als enkeling, volkomen op zichzelf en geen deel uitmakend van een
samenleving; en dat ik derhalve de tekens uitsluitend heb beschouwd als werktuig
om de denkbeelden op te roepen en geenszins als middel om de denkbeelden door
te geven van het ene wezen naar het andere.[p. 19]

Een vuistregel die – ook – Hemsterhuis blijkbaar gemist heeft, is dat zgn schaaffect
kan optreden. Een grondslag is vaak niet schaalbaar naarmate 'verschijnselen'
zoiets als samengestelder opgevat moeten worden. Zo stelt Hemsterhuis een
referentiekader op voor denkbeelden die wezens van objecten krijgen, maar – nog –
niet voor denkbeelden van het ene wezen van een ander, zeg ook maar
intersubjectief. Naar mijn idee is het een subject met ... betrekking tot een ander
subject te doen om, neutraal uitgedrukt, onderlinge gedragsafstemming. Daartoe
dient een teken. Zelfs principieel vind ik gelden dat elk teken een verzoek tot
inschikkelijkheid is. Vervolgens heb ik gemeend dat die stelling zowel inter- als
intrasubjectief op gaat. De 'bedoeling' van het ene subject met tekenverkeer is
daarom niet (!) om een ander subject – of zichzelf – van hetzelfde denkbeeld te
voorzien. Het denkbeeld dat de één wil laten opdoen is juist anders, omdat het ene
subject het andere tot gedrag wil bewegen dat hijzelf niet wil uitvoeren (of dat zelf
eerder niet wilde doen). Aldus dekt de semiotische enneade als grondslag een
alweer véél ruimer bereik van ... verschijnselen.

Hemsterhuis schrijft aan een wezen

het wilsvermogen toe [...] dat [een] wezen de lichamelijke macht [g]eeft om [...] het
teken en bijgevolg het denkbeeld [...] enige tijd vast te houden.[p. 19]

Van/voor een subject is in de enneade motief opgenomen als

iets wat van zijn wilsvermogen afhangt [p. 19]

en met focus als zoiets als scharnier

[kan een] wezen [...] zich op duizend [en méér] verschillende wijzen tekens verschaffen[. p. 19]

Mede ingegeven door veranderlijke situaties zijn het steeds àndere tekens. Hemsterhuis lijkt nog aan te nemen dat een oorspronkelijk opgedaan denkbeeld met een dienovereenkomstig teken onveranderd behouden blijft, zeg maar vergelijkbaar met een aparte bouwsteen. Hemsterhuis verklaart

wat rede en wat redeneren is [p. 21]

als het

door middel van tekens [uitoefenen van het beschouwend of aanschouwingsvermogen] op evenveel voorwerpen tegelijk [...] als [een wezen] op een of andere wijze schijnbaar naast elkaar kan laten bestaan door middel van denkbeelden.[p. 21 D]e redenering [is] niets anders [...] dan het eenvoudigweg toepassen van het aanschouwingsvermogen op de aanwezige en zoveel mogelijk naast elkaar bestaande denkbeelden[. p. 23] De wetenschap of de kennis van de mens bestaat uit denkbeelden die hij door middel van zijn zintuigen verwerft en uit die van betrekkingen tussen die denkbeelden bestaan. De eerste staan op zichzelf en stellen afzonderlijke voorwerpen voor, de andere komen voort uit het naast elkaar bestaan van een bepaald aantal van de eerste denkbeelden die het aanvoelend vermogen tegelijkertijd kan bevatten.[p. 91 Hieru]it [...] volgt dat de graad van volmaaktheid in onze kennis niet alleen groter wordt naarmate de eerstverworven en afzonderlijke denkbeelden in aantal toenemen, maar vooral door de groei van de hoeveelheid denkbeelden van betrekking.[p. 95]

Dat noem ik maar even naïef-combinatorisch atomisme. Elders schetst Hemsterhuis echter reeds een zowel omvattender als differentiëlere dynamiek waarmee hij volgens mij vooral op verband ipv onderscheid tussen lichaam en ziel wijst:

Het is waarschijnlijk dat de ziel van de mens, waarvan het wilsvermogen [...] krachtig is[. p. 53] om zich de denkbeelden te herinneren [...] de laatste vezels van het orgaan die naar haar zijn toegekeerd in beweging [zet. ...] Maar als zij deze denkbeelden wil weergeven of uitdrukken, richt zij de beweging van de vezels naar buiten en deze beweging deelt zich mede aan die delen van het zenuwstelsel die in verbinding staan met deze vezels.[p. 55]

Zie ook mijn opmerking hierboven over focus. Extra intrigerend vind ik voorts een tekstpassage die mij meteen doet denken aan wat ik als nul-identiteit veronderstel van een ob-/subject. Wanneer als beginsel geldt dat een ob-/subject situationeel-verbijzonderd gedrag vertoont, blijft er gedragsmatig voor zijn 'wezen' niets over (want dat zou dan asituationeel zijn, en aldus strijdig met de aanname). Maar behalve ervaringen van situationele gedragsverschillen, heeft een subject daarbij óók ervaring van continuïteit van het andere ob-/subject (en zichzelf). Ofwel, ondanks die verschillen bestaat er kennelijk samenhang. Als – teken van – niets meer èn minder dan verbindingspunt tussen situationele (deel)identiteiten van een ob-/subject dient 'zijn' nul-identiteit.

Hemsterhuis beweert, dat

het [...] de bestaanswijze [is] van de samenleving en die van ons doen en laten met betrekking daartoe, die ons precies in het midden heeft geplaatst [...]. Dat wat wij nulpunt noemen ligt tussen [onze bestaansverschillen] en wij hebben geleerd vanuit dit nulpunt te beginnen te rekenen om aan [...] handelswijzen een maat toe te kennen.[p. 63]

Ik geef toe dat ik de tekst selectief weergeef, waardoor het ... denkbeeld van Hemsterhuis stellig sterker lijkt op het mijne. Ook in een eindnoot lees ik nadruk op

verschillen, zij het dat aanwijzing van de verbijzonderingsfactor ontbreekt. Gelet op situationele variëteit vind ik het althans onontkoombaar om te beseffen, dat

[a]lles wat is, [...] op ieder ogenblik op een bepaalde wijze [is], en het is tegenstrijdig dat hetzelfde tegelijk zou zijn op twee verschillende wijzen.[p. 105]

In een andere tekst die in de bundel opgenomen is, **Sophylos of over de Wijsbegeerte** (pp. 154-191, oorspronkelijk Franstalig 1776), breidt Hemsterhuis wat hij tot een wezen rekent nog weer nadrukkelijker uit tot zijn betrekkingen:

Het eerste wezenlijke kenmerk van een ding is [weliswaar] het zijn[, maar d]e andere wezenlijke kenmerken zijn de betrekkingen ervan met de verschillende soorten dingen die het niet is. En daar de dingen die het niet is, oneindig in aantal kunnen zijn, kunnen zijn betrekkingen het ook zijn; en bijgevolg kan een wezen of een of ander ding een oneindig aantal wezenlijke kenmerken hebben.[p. 173]

Ik herhaal dat in elk geval tegenwoordig prompt verwarring dreigt door de tem wezen resp. wezenlijk. (Gedrags)kenmerken heeft een ob-/subject slechts situationeel. Ja, beperkt tot dat bereik zijn die kenmerken dan, vooruit, essentieel. Maar met essentie wordt doorgaans juist dat bedoeld wat onveranderlijk bestaat. Zodra er maar het geringste verschil gemaakt is, komt m.i. daarvoor niets meer in aanmerking. Hoe dan ook vind ik zulke beweringen door Hemsterhuis frappant, maar dus ook omdat hij er slechts een oordeel mee meent te geven ipv de mogelijkheden ervan als grondslag lijkt te beseffen.

Tja, zo kan het natuurlijk ook zijn dat ik nogal wat mis van Hemsterhuis', eh, verzoeken tot inschikkelijkheid.

77.103

Zo zie je maar hoe weinig ik van beurshandel weet. :-) Is een onderneming ná de aandelenuitgifte niet radicaal gereduceerd tot lijdend voorwerp van verdere aandelentransacties? Bestaat er voor de onderneming in kwestie op transactiebasis dus zoiets als een bonus-malusregeling? Hoe dan ook vind ik dat idee zo gek nog niet. Nòg mooier, zou ik zeggen, als ik niets nieuws bedacht.

77.104

Jubilea? Ik bedacht me zojuist dat ik zo'n dertig jaar geleden kwam op recursieve verbijzondering volgens context als methodisch modelleerbeginsel, zie [Multicontextueel paradigma voor objectgerichtheid: naar de vijfde objectvorm voor flexibiliteit van informatievoorziening](#). Ach, zo'n twintig jaar geleden verscheen het boek **Metapattern: context and time in information models** en ook alweer zo'n tien jaar geleden begon ik met [Metapatroon, handboek stelselmatig informatieverkeer](#). Helaas is er weinig – voortgang mee – te vieren. Wie weet zit er a.s. kalenderjaar een wandelingetje in, graag tot ziens!

77.105

Een ontwerper vind ik in allerlei opzichten – vergelijkbaar met – een beoefenaar van antropologie. Dat geldt zo mogelijk extra voor een informatiekundig ontwerper. Wie voorzieningen voorstelt voor informatieverkeer moet immers de levenswijzen willen begrijpen van deelnemers aan het maatschappelijk verkeer dat met die voorzieningen gediend moet zijn. Om die reden trof mij vooral de ondertitel van **Naar wijder horizon: kaleidoscoop op ons beeld van de buitenwereld** (Mouton, 1962). Toen P.H. Pott het boek schreef, was van – wat nu heet – digitalisering nog nauwelijks sprake, maar het geldt uiteraard algemeen dat

[h]et zich bewust zijn van de factoren die hun invloed doen gelden op onze beeldvorming [...] ons er [...] voor [kan] behoeden te lichtvaardig te oordelen. Het zal ons [...] leren humaner te staan tegenover veel dat ons vreemd en onwerkelijk schijnt, doch dat bij nader inzicht verklaarbaar wordt en [...] recht blijkt te hebben op onze [...] waardering[. pp. 8-9]

Achtereenvolgens behandelt Pott “ontstaan, consolidatie en verdieping van het beeld van de buitenwereld.” Ik zou overigens zeggen dat “verdieping” tot het besef leidt, dat de veronderstelling van “buitenwereld” vals is; ‘we’ delen ‘de’ wereld. Wie dat inzicht niet ... deelt, kan daarom nooit verantwoord ontwerp(en) als beroep uitoefenen. Daarbij stuit een ontwerper vaak op kortzichtigheid van opdrachtgevers:

[Wie] begint te vertellen over het vreemde dat hij heeft gezien, zal [...] spoedig ontdekken, dat zijn publiek hem niet kan of wil volgen en zijn verhalen met de grootste argwaan en regelrecht ongeloof tegemoet treedt.[p. 24]

Menig ontwerper verklaart zich daarom trouw aan publiek annex opdrachtgever. Mocht hij (lees ook: zij) aanvankelijk al niet met dezelfde kortzichtigheid behept zijn, dan legt hij doorgaans zichzelf van weeromstuit zulke censuur op:

Hij zal dan spoedig gaan trachten het verhaal zo in te kleden, dat men de belevenissen in een min of meer vertrouwd kader kan passen, en hierdoor wordt de stereotypevorming ten zeerste in de hand gewerkt.[p. 24]

Voor iedereen geldt natuurlijk als het ware tautologisch dat als relevant slechts telt wat

k[a]n worden geplaatst binnen het eigen kader van belangstelling[. p. 25]

De belangrijkste opgave – ook en vooral – voor een ontwerper is daarom zijn (lees ook: haar) werk ter verruiming tot een verantwoord “kader.” Daar willen juist mensen in de positie van opdrachtgever echter niets van weten. Een ontwerper moet vrij genoeg zijn om géén opdrachtnemer te zijn. Dat is inderdaad gemakkelijker gezegd dan – niet – gedaan.

Onder de noemer van digitalisering zijn verhoudingen m.i. zelfs dóórgeslagen. Het is niet zo dat vele ict-ers slaafs de beperkende opvattingen van opdrachtgevers volgen. Volgens hùn illusies maken ict-ers opdrachtgevers zelfs nòg kortzichtiger. De volgens zinsnede van Pott acht ik helaas nog steeds toepasselijk:

Wanneer ik tracht samen te vatten het karakter van al datgene wat op de beeldvorming [...] betreffende de buitenwereld van invloed is geweest, dan is dat wel het beste te typeren als de ‘verbeelding van de onpersoonlijke mens in een vaak gefantaseerde omgeving’.[p. 80]

Wat ict-ers missen is de oriëntatie op resp. volgens levenswijzen. Uitzonderingen uiteraard daargelaten laten zij hun kader bepalen door werking van digitale technologieën. Met opdrachtgevers die zich daardoor – verder – laten verleiden komt het er per saldo op neer, dat

[m]en [...] gewoonlijk [is] aangewezen op onvoldoende beschrijvingen van lieden die [zij]n getraind in een scherp waarnemen, terwijl men zelf geen kennis uit eigen aanschouwing h[eeft] van het milieu waarin de vreemde wereld zich bew[ee]g[t]. [p. 80]

Het gaat o.a. mis doordat besluitvormers (lees ook: bestuurders) géén ervaringen als zgn uitvoerders hebben:

[S]teeds [i]s de mens die w[o]rd[t] uitgebeeld een gemiddelde van hetgeen waargenomen [i]s; het [i]s [...] maar hoogst zelden [...] één bepaalde man of vrouw.

Het is alsof de belangstelling nog niet is gericht van mens tot mens, maar van groep tegenover groep, waarbinnen geen mogelijkheid tot differentiatie van karakter best[aat]. [... M]en n[ee]m[t] waar als op een afstand, die bijzonder moeilijk te overbruggen [...] is. Tenslotte leeft men niet in een realiteit van het bestaande, doch in de verholde onwerkelijkheid van hetgeen men van het bestaande waarneemt[. p. 82]

En dan kan ik wel volhouden dat voor (h)erkenning van reële variëteit een grondslag als subjectief situationisme en voor dienovereenkomstig gedifferentieerde “beschrijvingen” een modelleermethode als Metapatroon onontbeerlijk is, maar zo’n suggestie is en blijft niet besteed aan wie abusievelijk gelooft – en in de positie ‘verkeert’ om dat eenzijdig te doen – aan superioriteit met vergaande apartheid (lees dus: exploitatie van anderen) van dien van eigen levenswijze. Zo blijven ‘we’ ook voor digitalisering gevangen door

een vaak zeer vaardige weergave van technische zaken, waaraan het werkelijke leven ontbreekt.[p. 88 D]e belangstelling richt zich meer en meer bij uitsluiting op die gebieden, welke men heeft opgenomen in een belangengemeenschap, welke men steeds meer versterkt. [...] Het heeft er alle schijn van dat deze belangstelling de waardering van de individuele mens [...] eer verkleint dan vergroot.[p. 161]

Volgens technische insteek is er – een vorm van – kolonisatie aan de orde en aldus

wordt het beeld omtrent de buitenwereld hoe langer hoe meer gekanaliseerd in het kader van de koloniale verhouding[. p. 161]

Intussen het allang een vermeende “buitenwereld.” Het is niet zo dat we wat ooit geografisch van elkaar verwijderd was, vervolgens samenhangend moeten beschouwen. Daarentegen wordt techniek misbruikt om een scheiding voor exploitatie te effectueren:

Alle waardering wordt bepaald door het kader van de zelf-opgebouwde koloniale verhouding[. p. 161] Het gevolg is dat men [...] in de steeds grotere beheersing van de wetten van de techniek een soort van nieuwe levensvulling vindt[. p. 165]

Het is echter onzin dat techniek tot dergelijke scheiding(en) noodzaakt. Wat mij betreft kent “men” die “wetten” op die manier domweg nog steeds niet mbt verantwoord gebruik (!) van techniek. In Potts woorden laat zich tevens de latere vooringenomenheid van veel ict-ers duiden, te weten als

groep, die de [...] voorsprong [...] voorop stelt[. p. 166]

Vermeende “voorsprong,” dus. Het is zo dat die groep daarmee

getroffen wordt door de grote verschillen tussen eigen technische ontwikkeling en de povere levensomstandigheden van de rest [...], die de zegeningen van de technische ontwikkeling nog niet ten deel is gevallen. Daardoor wordt deze groep bezielde door een drang deze achtergebleven gebieden op zo kort mogelijke termijn tot ontwikkeling te brengen. De groep uit zich daarbij zèlf [...] als de dynamische kracht, die deze ontwikkeling op gang moet brengen.[p. 166]

Digitalisering à la Metapatroon vergt eveneens “techniek,” maar die mikt dienend voor evenwichtige (verkeers)verhoudingen tussen individuele deelnemers in hun wisselende hoedanigheden. Het is voor ict-ers echter nog niet zo ver, dat

deze groep langzamerhand het geloof in de zelfgekozen taak gaat verliezen[. p. 166]

Zolang ict-ers opdrachtgevers in de waan van beheersing kunnen brengen en laten,

[za] d]eze groep [...] voortdurend de neiging hebben de vreemde wereld te zien tegen de maatstaf aangelegd voor het welzijn van de eigen samenleving[. p. 166]

Er is natuurlijk helemaal géén “vreemde wereld” en dergelijk kortzichtig handelen leidt daarom onvermijdelijk tot ontwrichting van de enige “samenleving.” Ofwel,

[h]et is [...] niet alleen nuttig, maar volstrekt noodzakelijk [...] te trachten dit groepsbesef opzij te zetten om als mens tegenover mens te staan en de betrekkelijkheid van aanvaarde normen van het eigengroepsbestel te beseffen.[pp. 207-208]

Als hedendaagse antropoloog moet een informatiekundig ontwerper zich de moeite getroosten om, wederom in Potts woorden,

[d]e rareit van destijds [...] tot een herkenbaar symbool [te vertegenwoordigen], dat, in plaats van te scheiden, leidt tot een begrip van wat oorspronkelijk vreemd en onwerkelijk scheen[. ...] Wordt dit [...] bereikt, dan is er veel gewonnen[. p. 204]

Nee, een informatiekundig ontwerper is – dus – geen ict-er.

77.106

Over wat hij beschouwt als verband(en) tussen “architectuur en digitalisering” schrijft Ole Bouman het opstel **RealSpace in QuickTimes** (NAi, 1996). Wie wil opvallen, vlucht daarvoor gauw in overdrijving. Zo stelt Bouman dat

de computer tijd en ruimte in principe inwisselbaar gemaakt [heeft]. [...] De digitalisering brengt alles in het hier en nu.[p. 1]

Dat lijkt mij onzin. Gedrag is en blijft zowel tijd- als plaatsgebonden. De mogelijkheden èn beperkingen voor gedrag door een subject zijn inderdaad mede bepaald door beschikbare gereedschappen als onderdeel van de situaties waarin hij (lees ook: zij) verkeert. Vooral sinds vergroting van wat feitelijk telt als één informatieverzameling – en waarvoor het Internet met het zgn world wide web exemplarisch is – kan een subject ter gedragsbepaling vrijwel onmiddellijk èn zonder van z'n plaats te komen – zeer veel – méér informatie raadplegen. Voor de allermeeste handelingen maakt een subject daar echter géén gebruik van. Klopt, door diezelfde vernetwerking kan hij één of meer àndere subjecten eenvoudiger bereiken met wat hij voorstelt voor onderlinge gedragsafstemming. Nogmaals, voor de meeste van zijn handelingen zijn die pas onlangs erbij gekomen mogelijkheden en beperkingen irrelevant.

Niet overdrijven, dus.

Beweringen over “compressie van tijd” en “compressie van ruimte” leiden m.i. àf van wat inderdaad een nieuwe opgave is als gevolg zowel van het feitelijk grenzeloze bereik van wat nu ook pràktisch geldt als één informatieverzameling als van de digitale facilitering van verplaatsingen van – afschriften van – informatie met feitelijk één infrastructuur voor informatieverkeer. Wat kleinschalig àls informatie impliciet kan blijven als voorwaarde voor eenduidige betekenis, moet met grootschalig (lees ook: stelselmatig) bereik expliciet in informatie zijn opgenomen. Dat is context. Zie verder [Metapatroon, handboek stelselmatig informatieverkeer](#).

Bouman komt er in genoemd opstel helemaal niet aan toe. Hij lijkt als het object van architectuur kleinschalig te blijven mikken op een afzonderlijk gebouw. En met die beperking beperkt hij aandacht voor digitalisering tot, uiteraard met Engelse terminologie, computer-aided design, smart-tech in de zin van een zgn intelligent gebouw en virtual reality voor de simulatie van gebouwervaring. De doorlopende

vraag die Bouman met zijn opstel probeert te beantwoorden blijkt echter of het beroep van (gebouw)architect een toekomst heeft en, zo ja, welke. Want

[t]echnologie bestaat steeds minder uit dingen, steeds meer uit omgeving. Voor de architectuur is de waarde van deze vaststelling zo ongeveer beslissend voor haar voortbestaan.[p. 41]

Waarin Bouman zich m.i. vergist, is dat het iets nieuws is. Uitgaande (!) van het handelend subject, is welk gereedschap dan ook nooit iets anders dan – onderdeel van – zijn omgeving. Wat met gereedschap per saldo gunstig moet uitpakken, zijn de opties die voor het subject in kwestie ‘open’ staan in die situatie. Dus, elke ontwerper is een omgevingsontwerper. Wie daarentegen uitgaat van technologie voor gereedschap ipv de relevante gebruik(er)s-opties, kan slechts bij toeval en met veel geluk iets bruikbaar maken. Enigszins daagt Bouman dat, zij het dat hij blijft overdrijven door er iets nieuws in te herkennen:

[A]an de frontlijn van de architectuurpraktijk [spreken] ontwerpers steeds meer [...] over het helpen creëren van ‘gebeurtenissen’ (events) dan van het maken van objecten.[p. 41]

En voor subjecten zijn het mogelijkheden voor hun gebeurtenissen. Nogmaals, opties. In het Engels, ja, dat kan ik ook, heten ze affordances. Ik vrees dat Bouman gelijk heeft, dat

er maar een paar architecten zijn die dat werkelijk door lijken te hebben.[p. 41]

Mijn retorische vraag luidt: Is wie dat niet begrijpt, werkelijk ontwerper? Terwijl Bouman zich oriënteert volgens objecten die

in een nieuwe verhouding [komen] te staan[, p. 41]

verdient – dynamiek van – oordeel over evenwichtige verhoudingen tussen subjecten prioriteit. Hij oppert dat

architecten [...], het is maar een suggestie, een grote taak bij het overdenken en begeleiden van deze reorganisatie kunnen hebben.[p. 41]

Maar dat moet dan inderdaad als omgeving zijn, dus met

nadruk op voorwaardenscheppend beleid. [...] De architectuur biedt het podium, de mensen moeten het waarmaken.[p. 43]

De keuze van de term “waarmaken” vind ik overigens verkeerd. Alsof de architect eenzijdig de criteria bepaalt voor wat waar is. Zo klinkt er spijt door in Boumans inzicht dat digitalisering een sterke vooral kwalitatieve uitbreiding van opties toestaat. Zo vindt hij

het [...] zeer de vraag of een gebouw dat dermate afhankelijk is van context, interactiviteit en interface, nog wel een gebouw te noemen is.[p. 43]

Laat de subjecten als gebruikers van gereedschap annex omgeving er antwoord op geven. Het blijft verkeerd gaan met “constructeurs” feitelijk aan de macht, want, zoals Bouman terecht opmerkt,

[n]ormaliter is het de constructeurs [...] voornamelijk te doen om kennis van hoe het werkt, niet om hoe het moet.[p. 50]

Maar ook zelf heeft hij zich m.i. nog onvoldoende gekeerd tegen

de produkten van analytische geesten die zich op de werkelijkheid hebben gestort.[p. 50]

Zodra hij zich waagt aan voorspellingen, wendt hij zich evenmin tot individuele subjecten en voorzieningen voor hun onderlinge verhoudingen. Of geeft hij een waarschuwing met de opmerking, dat

het [...] niet voor het eerst [zou] zijn dat van technologie de oplossing wordt verwacht van problemen die in eerste instantie een kwestie van mentaliteit zijn[? p. 51]

Voor architectuur ziet Bouman een kans:

Ze herdefinieert haar mandaat breder, niet als het maken van objecten maar als het maken van alle soorten omgevingen. Dus ook de digitale.[p. 52]

Voor een subject telt dergelijk onderscheid niet. Hij gedraagt zich hoe dan ook situationeel, zeg ook maar omgevingsmatig. Zo ontkomt anderzijds een informatiekundig ontwerper er niet aan aandacht aan materiële gebruiksaspecten te schenken. Er is samenwerking geboden.

noot: Voor voorafgaande tekst in mijn reeks vergelijkend ontwerponderzoek op basis van literatuur over zgn gebouwde omgeving, zie [aantekening 76.72](#).

77.107

Als politieke tactiek is er niets nieuws aan destabiliseren. Het gaat immers om verhouding (!) van krachten, nietwaar? Dus wie meent dat hij (of zij) een vooralsnog machtiger tegenstander heeft, kan vaak het gemakkelijkst sterker dan die ander worden door hem (of haar) te verzwakken.

Volgens mijn (com)plottheorie is het een kunststukje – geweest? – om de president van een land voor dat karretje te spannen. Met zgn sociale media is het overigens alweer eenvoudiger geworden om iemand met de houding van een verwend kind voor dat ambt aangesteld te krijgen. Ook zonder verdere bemoeienis moet hij (of zij) gefrustreerd raken. Ofwel, je hoeft er vervolgens – bijna – niets meer aan te doen om hem (of haar) bijgevolg pathologische wanorde te laten scheppen.

Met samenwerking komen 'we' verder, maar dat blijkt niet aantrekkelijk voor wie graag sterker enz. wil zijn dan ànderen (en juist zulke machtsmensen bereiken machtsposities).

77.108

Ja, mee eens, uiteraard om te beginnen een "testprogramma." Het is trouwens maar wat je "simpel" noemt. :-) Achteraf lijkt het resultaat wellicht zo, maar je moet maar op het idee enzovoort kunnen komen, prachtig.

77.109

Ik heb nog een (boek)deeltje in de Serie wetenschapsfilosofie op de kop getikt, ditmaal **Filosofie van de technische wetenschappen** (Martinus Nijhoff, 1990) door E. Schuurman. Ik vind zijn tekst belangrijker dan de titel – mij – suggereert. Schuurman komt m.i. terecht uit op wat ik opvat als algemeen geldige (gedrags)aanwijzingen. Ofwel, hij wringt zich aanvankelijk in m.i. nodeloos beperkende bochten met betekenissen die hij veronderstelt voor techniek, wetenschap en filosofie. (Want) in het besef dat

[h]et woord 'techniek' [...] vele betekenissen heeft[, p. 11]

neemt hij aan dat

[het v]oor een wijsgerige reflectie over techniek en technische wetenschappen [...] van het grootste belang [is] te weten wat techniek precies is.[p. 12]

Dat lijkt mij verkeerd òm. Volgens mij leert “reflectie” juist dat een precieze betekenis altijd voorwaardelijk geldt. En met aandacht voor pràktische verschillen lukt het in één moeite door om nodeloze resp. vaak zelfs averechtse verschillen te vermijden. Uitgaande van zo’n enkele term is er geen ontkomen aan meervoud van betekenissen. Voor eenduidigheid moet telkens tevens een context nodig en voldoende zijn ... gepreciseerd.

Schuurman stelt dat hij

techniek op[vat] als het menselijk vormen van de natuur met behulp van gereedschappen voor menselijke doeleinden.[p. 12]

Om te beginnen zie ik geen noodzaak om zgn techniek tot mensen te beperken. Subjecten, dus. En als een subject beschouw ik ‘iets’ dat voor gedragsbepaling, maw voor “het [subjectief] vormen van de natuur,” beschikt over cognitief vermogen. Daaruit volgt dat elk subject altijd wetenschap bedrijft. Sterker nog, ook en vooral met cognitief vermogen als “gereedschap” is dat altijd, precies, technische wetenschap. Zo is het volstrekt logisch om op ethiek in het algemeenst uit te komen. Met een reductie wordt de voorwaardelijkheid van betekenis gemakshalve maar ‘vergeten.’ Wat feitelijk een verschil onder verschillen is, gaat aldus dóór voor absoluut geldig (en dat blijkt uit de illusie dat ‘ware’ betekenis contextloos is);

Veelal wordt deze abstractie miskend, dat wil zeggen, dat de universele wetenschappelijke kennis vereenzelvigd wordt met de kennis van de concrete, individuele werkelijkheid. Die werkelijkheid bestaat echter uit bijzondere, unieke entiteiten.[p. 98]

Ik deel de strekking, maar plaats twee kanttekeningen. Ten eerste is die “wetenschappelijke kennis” dus juist niet universeel. Ten tweede erken ik als uniek niet “entiteiten” als ob- c.q. subjecten, maar de gedragingen ervan die variëren naar omstandigheden (lees ook: situaties). Aldus

behoort de moderne techniek zich aan te sluiten bij de [...] situatie[. pp. 100-101]

Schuurman wijst op risico’s door reductie:

[P]roblemen, spanningen en dreigingen [zijn] het gevolg van de groeiende technische macht, die [...] haar een zodanig labiel karakter geeft, dat de vraag zich opdringt of wij met de huidige ontwikkeling wel op de goede weg zijn.[pp. 25-26]

Wat mij betreft heeft een gereedschap geen macht. Wie, een subject, dus, over een gereedschap kan beschikken, kan daardoor verhoudingsgewijs méér macht hebben (dan wie dergelijk gereedschap ‘mist’). Het is ‘domweg’ allemaal politiek. Nogmaals, dáárom hoort ethiek er onlosmakelijk bij met dienovereenkomstig bereik. Zo valt reductie te duiden als poging om eigen machtspositie te behouden resp. vergroten ten koste van de positie van anderen. Door ontkenning van – sociale – verhoudingen met politiek annex ethiek van dien doet de reductionist haar/zijn ingreep neutraal voorkomen. Wie is gaan geloven in waardenvrijheid van – academische – wetenschap, neemt zichzelf zodoende nog serieus ook (en valt onmogelijk ervan te overtuigen dat z/hij aldus onvermijdelijk bijdraagt aan “problemen” e.d. zoals Schuurman ze aangeeft).

Zoals Schuurman ook wetenschap nog te beperkend duidt, ben ik het met hem eens

dat de eigenschappen van de wetenschap – bij voorbeeld de universaliteit en de abstractie(s) – op gespannen voet staan met de volheid van de werkelijkheid.[pp. 42-43]

Nota bene, wat er ook maar onder wordt verstaan,

de techniek [vindt] altijd in een milieu als een samenhang van levende natuur plaats[. p. 47]

Terecht wijst Schuurman erop dat vergeleken met ambachtelijkheid

in de moderne techniek **het ontwerpen** zich [...] heeft losgemaakt van **de uitvoering**. [p. 48]

Duidelijker, de ontwerper is een àndere persoon dan de uitvoerder. Ik vind dat ethiek daardoor zo mogelijk nòg meer nadruk verdient. Over machtsverhoudingen gesproken, voor digitalisering krijgen doorgaans nog uitvoerders de opdracht gegund; die klussen er zo iets als een ontwerp bij en dat gaat geheid mis zodra “de volheid van de werkelijkheid” afwijkt van hoe zij vooròp stellen wat zij louter als techniek – menen te – beheersen. Maar techniek staat dus nooit lòs. Waartussen Schuurman naar mijn idee eveneens onvoldoende onderscheid maakt, zijn relevante “basiswetenschappen” voor ontwerp(en) resp. uitvoering. Voor ontwerp(en) tellen vooral zgn gedragswetenschappen. Mits uitvoerders het ontwerp volgen, hoeven zij zich veel minder te bekommeren om door wie, hoe enz. het gereedschap dat zij maken gebruikt gaat worden. Maar het draait geheid op een mislukking uit, nogmaals, indien uitvoeringsoriëntatie feitelijk voorschrijft wat als resultaat van uitvoering in aanmerking komt (en wat, zònder besef ervan, dus allemaal niet). Tegen wat aldus moet doorgaan voor, nou ja, volgens wat Schuurman als wetenschap beschouwt,

wetenschappelijke ontwerpmethod[e] [biedt] de werkelijkheid weerstand[. ...] Vanwege het wetenschappelijke ervan heeft deze methode een universele strekking, maar omdat zij zich ook richt op een concrete technische toepassing, moet de methode eindigen in de individualisering.[p. 55]

Wat betekenissen betreft borgt contextuele verbijzondering bedoelde “individualisering;” zie ook [Metapatroon, handboek stelselmatig informatieverkeer](#). Schuurman meent nog dat

de eigenschappen van de wetenschap niet **congruent** zijn met de eigenschappen van de concrete werkelijkheid[, p. 55]

maar dat acht ik volgens ruimer begrip wetenschap evident ... reductionistisch. Hij richt zich kennelijk slechts naar natuurwetenschappen in zgn moderne zin met ‘hun’ (natuur)wetten. Dàn bestaat er inderdaad verschil:

Het universele, abstracte en duurzame of onveranderlijke van de wetenschap staat op gespannen voet met de fundamentele eigenschappen van de werkelijkheid: alles is uniek, alles hangt met alles samen en alles verandert.[p. 55]

Ik vind daaruit volgen dat als grondslag voor wetenschap de voorwaarde voor zulke variëteit moet gelden. Mijn axiomatische aanzet heb ik ob- resp. subjectief situationisme genoemd, en Metapatroon biedt een stelselmatig passende modelleermethode. Schuurman heeft echter gelijk dat gangbaar geraakte

ontwerpmethode[n] de mens gemakkelijk ertoe [verleidt] om deze methode te verabsoluteren en toe te passen op terrein waar dit niet mag.[p. 56]

Dat risico bestaat met Metapatroon als informatiekundige modelleer- annex ontwerpmethode overigens niet, omdat de op variëteit bemeten axioma’s de verabsolutering van een ènkel resultaat helpen vermijden (mits een bekwame ontwerper ermee werkt). Hoe dan ook waarschuwt Schuurman terecht voor

[o]verschating van de [...] methode[. p. 56]

Zo gaf Jaap van Rees alweer bijna veertig jaar geleden een artikel de titel **De methode doet het niet**, maar is de strekking van dat artikel blijkbaar nog steeds niet tot, zeg maar, uitvoerders doorgedrongen. Op zijn initiatief publiceerden wij vijftientig jaar geleden samen twee artikelen en een boek over de noodzaak om voor ingewikkelde opgaven van informatievoorziening onderscheid te maken tussen informatiearchitecten (lees ook: ontwerpers) en systeemaannemers (lees ook: uitvoerders). Nee, daarvan lijkt evenmin iets tot uitvoerders doorgedrongen. Omdat opdrachtgevers geen besef hebben van de, vooruit, toegevoegde waarde van informatiekundig ontwerpers, heeft die ontbrekende vraag ertoe geleid dat zulke ontwerpers er nog steeds niet of nauwelijks zijn. Iedereen blijft maar denken dat digitalisering draait om programmatuur. Mis! Er moet allereerst een betekenismodel zijn ontworpen; vervolgens is – pas – duidelijk wat er – eventueel nog – valt te programmeren.

Het belangwekkendst aan Schuurmans boek vind ik het gedeelte waarin hij

een bijdrage aan [...] wijsgerig ethische bezinning lever[t volgens] een meer **radicale en integrale benadering** dan meestal wordt voorgestaan.[pp. 78-79]

Volgens hem

[zijn] de oorzaken van de crisis te vinden [...] in de [...] voortdurende spanning [...] tussen de wetenschap die naar haar aard altijd universeel, bestendig, abstract en logisch-samenhangend is, en de werkelijkheid die uniek, voortdurend in verandering, vol en allesbehalve rationeel is.[p. 79]

Schuurman komt echter niet op het idee, over oorzaken gesproken, dat wetenschap domweg in een averechtse betekenis opgevat wordt. Over verhoudingen gesproken, dat is kennelijk ook moeilijk, zo niet onmogelijk, voor iemand met een academische positie. Dat neemt niet weg dat ik het graag eens ben met zijn kritiek op

instrumentalisme [p. 97 resp. t]echnicisme [al]s de pretentie van de mens om eigenmachtig [...] de werkelijkheid [...] naar zijn hand te zetten[. p. 81 H]et ernstige proces van verabsolutering [...] vindt [...] zijn grond in de verabsolutering en het imperialisme van technisch-wetenschappelijke mogelijkheden.[p. 96]

Daarmee gaat het subject in kwestie immers voorbij aan verhoudingen, met ook nog eens veranderlijke verschillen van dien. En dat vind ik, dankzij een ruimere betekenis van wetenschap resp. techniek, dus juist onwetenschappelijk resp. ontechnisch, maar goed.

77.110

In **Wetenschap en intuïtie** (Ambo, 1994) behandelt H.A.M. Snelders, zoals de ondertitel luidt,

het Duitse romantisch-speculatief natuuronderzoek rond 1800.

Dat onderzoek

stond [...] sterk onder invloed van de romantische natuurfilosofen. [Zij] zag[en] de wereld als één levend geheel [en] wilde[n] de [...] verschijnselen onder één noemer brengen[. p. 7]

Dat is dus nog steeds niet gelukt. Het lijkt mij ook ijdele hoop. Zo zoek ik het niet in wat gemeenschappelijk aan verschijnselen is, maar waarin ze kennelijk van elkaar verschillen.

Als gedrag van een verondersteld object – of een subject – resulteert elk verschijnsel

uit samenloop ervan met een veronderstelde situatie, enzovoort.

Nota bene, op die manier, dwz als èlk een unieke samenloop, zijn verschillen wèl aan elkaar ... gelijk.

Vanwege veronderstellingen is een subject ... verondersteld die ermee telkens zoiets als een uitvoeringsplan opstelt voor zijn situationele gedrag, enzovoort. Voor een schema van wat ik mij als enneadische gedragingendynamiek voorstel, zie [Enneadic Semiotics, axiomatic models](#).

Als er voor een subject geen ontkomen is aan axiomatische meervoudigheid, kan z/hij domweg niet dichterbij één noemer komen. Ik heb dus niet het idee dat ik iets mis.

Een natuurfilosoof probeert echter 'iets' te verzinnen waarmee – nog – géén verschil telt. Daarvoor ligt 'niets' voor de hand. Volgens getallensymboliek is nul tegelijk oneindig.

Daarentegen vind ik het juist ònpraktisch om in de ene richting verschillen òp te heffen om ze in de andere richting uit dat zoiets-als-het-niets als ontstaan (Engels: *emerging*) te kunnen duiden. Ik blijf het op – dynamiek van/volgens – verschillen houden. Dat roept echter netzo praktisch de vraag op naar samenhang. Dat vergt ook weer een ... verschil, maar ... ànders. Wat mij betreft leent nul zich dáárvor. Dat is géén noemer, maar referentiepunt voor samenhang tussen oneindigheid van verschillen.

Terwijl een zgn natuurfilosoof als Lorenz Oken volgens Snelders

probeert [om] het idee van het absolute of eeuwige met het hoogste ideaal van de wiskunde of haargrondprincipe, de nul, te verklaren[, p. 139]

beschouw ik nul niet (!) totalitair als werkelijkheidsverdichting, maar als vrijwel òmgekeerd als ònwerkelijk en het daarom zo werkzame verbindingsverschil. Het is m.i. dus niet zo, dat

de nul als het gemeenschappelijke van alle getallen over[blijft. p. 139]

Daarentegen is nul-identiteit bruikbaar om samenhang uit te drukken tussen verschillen, maw verschijnselen zònder gemeenschappelijkheid. Zie ook [Metapatroon, handboek stelselmatig informatieverkeer](#).

Volgens mij is het dus niet zo, dat – wat gedragsmatig verondersteld is als – een subject, en dat geldt m.i. tevens voor een object, zijn samenloop met een situatie voor vòlgend gedrag 'aangaat' vanuit zijn nul-identiteit, en verder ... niets; evenmin 'ontstaat' situationeel gedrag telkens vanuit de nul-identiteit van het ob-/subject in kwestie, en verder ... niets. Wat daarvoor telt, is telkens het momentane ob-/subject als beschikbare neerslag van zijn samenloopgeschiedenis. Wat beschikbaar voor de eerstvolgende samenloop is, resulteert aldus uit wat het ob-/subject 'leert' en 'vergeet,' enzovoort.